



Okręgowa Komisja Egzaminacyjna w Łomży
18-400 Łomża, ul. Nowa 2, tel. fax (086) 216-44-95,
(086) 473-71-20, (086) 473-71-21, (086) 473-71-22,
www.oke.lomza.com e-mail: sekretariat@oke.lomza.com

SPRAWOZDANIE

z egzaminu gimnazjalnego przeprowadzonego
w kwietniu 2009 roku
na terenie województwa podlaskiego

OPRACOWANIE

Maria Fromelc-Chmielewska

Jolanta Gołaszewska

Mariola Matejkowska

dr Agnieszka Barbara Muzyk

Elżbieta Prószyńska

Iwona Sokólska

DANE SATYSTYCZNE

Marcin Muzyk

Krzysztof Najda

Katarzyna Zapert

KONSULTACJA NAUKOWA

dr Anna Bartkowiak

PROJEKT OKŁADKI

Ivayla Świtajewska

SPIS TREŚCI

WPROWADZENIE -----	6
1. ORGANIZACJA I PRZEBIEG EGZAMINU GIMNAZJALNEGO -----	8
1.1. Zgłaszanie uczniów do egzaminu gimnazjalnego -----	8
1.2. Przygotowania do przeprowadzenia egzaminu gimnazjalnego -----	8
1.3. Dystrybucja i redystrybucja materiałów egzaminacyjnych -----	9
1.4. Przebieg egzaminu gimnazjalnego-----	9
1.5. Sprawdzanie i ocenianie prac uczniów-----	9
1.6. Udostępnianie prac do wglądu -----	12
1.7. Przekazanie wyników szkołom i uczniom -----	12
2. POPULACJA ZDAJĄCYCH -----	13
3. CZĘŚĆ HUMANISTYCZNA -----	16
3.1. Wyniki ogólne -----	16
3.2. Wyniki egzaminu a wielkość miejscowości-----	17
3.3. Wyniki uczniów z dysleksją i bez dysleksji -----	19
3.4. Wyniki egzaminu a płeć zdających-----	20
3.5. Wyniki w obszarach umiejętności -----	21
3.5.1. Czytanie i odbiór tekstów kultury (I GH) -----	24
3.3.2. Tworzenie własnego tekstu (II GH)-----	25
3.6. Wykonanie zadań -----	26
3.7. Analiza odpowiedzi uczniów -----	27
4. CZĘŚĆ MATEMATYCZNO-PRZYRODNICZA -----	58
4.1. Wyniki ogólne -----	58
4.2. Wyniki egzaminu a wielkość miejscowości-----	59
4.3. Wyniki uczniów z dysleksją i bez dysleksji -----	61
4.4. Wyniki egzaminu a płeć zdających-----	62
4.5. Wyniki w obszarach umiejętności -----	63
4.5.1. Umiejętne stosowanie terminów, pojęć i procedur z zakresu przedmiotów matematyczno-przyrodniczych niezbędnych w praktyce życiowej i dalszym kształceniu (I GM)-----	66
4.5.2. Wyszukiwanie i stosowanie informacji (II GM) -----	67

4.5.3. Wskazywanie i opisywanie faktów, związków i zależności w szczególności przyczynowo-skutkowych, funkcjonalnych, przestrzennych i czasowych (III GM)-----	68
4.5.4. Stosowanie zintegrowanej wiedzy i umiejętności do rozwiązywania problemów (IV GM) -----	69
4.6. Wykonanie zadań -----	70
4.7. Omówienie zadań i odpowiedzi uczniów -----	71
5. JĘZYK OBCY NOWOŻYTNY – JĘZYK ANGIELSKI -----	109
5.1. Wyniki ogólne -----	109
5.2. Wyniki egzaminu a wielkość miejscowości-----	110
5.3. Wyniki uczniów z dysleksją i bez dysleksji -----	110
5.4. Wyniki egzaminu a płeć zdających-----	111
5.5. Wyniki w obszarach umiejętności -----	112
5.6. Wykonanie zadań -----	113
6. JĘZYK OBCY NOWOŻYTNY – JĘZYK NIEMIECKI -----	114
6.1. Wyniki ogólne -----	114
7. JĘZYK OBCY NOWOŻYTNY – JĘZYK ROSYJSKI-----	116
7.1. Wyniki ogólne -----	116
8. ŚREDNIE WYNIKI SZKÓŁ-----	118
9. ŚREDNIE WYNIKI W GMINACH WOJEWÓDZTWA PODLASKIEGO -----	120

Szanowni Państwo,

przekazuję Państwu sprawozdanie z egzaminu gimnazjalnego przeprowadzonego w kwietniu 2009 roku na terenie województwa podlaskiego, przygotowane w Okręgowej Komisji Egzaminacyjnej w Łomży.

Zawiera ono, podobnie jak w ubiegłym roku, informacje o organizacji i przebiegu egzaminu, charakterystykę populacji uczniów klas trzecich z województwa podlaskiego, którzy przystąpili do egzaminu gimnazjalnego, ich wyniki ogólne i w poszczególnych obszarach umiejętności z uwzględnieniem wielkości miejscowości, dysleksji i płci oraz wyniki ogólne szkół i gmin w województwie podlaskim.

Analizie poddano wyniki uzyskane przez największą grupę uczniów przystępujących do egzaminu gimnazjalnego – uczniów rozwiązujących w pierwszym terminie (22, 23 i 24 kwietnia 2009 r.) standardowe zestawy zadań.

Tegoroczne sprawozdanie jest wzbogacone o analizę rozwiązań uczniowskich z zestawów standardowych części humanistycznej, matematyczno-przyrodniczej oraz z języka angielskiego, niemieckiego i rosyjskiego.

Zachęcam Państwa do zapoznania się z niniejszym sprawozdaniem. Mam nadzieję, że będzie ono cennym uzupełnieniem informacji przekazanych szkołom 10 czerwca 2009 r. (szczegółowe wyniki uczniów wraz z programem do ich analizy) i posłuży dyrektorom szkół oraz nauczycielom do analizy osiągnięć absolwentów z 2009 roku i zaplanowania działań dydaktycznych z kolejnymi rocznikami uczniów.

Zachęcam również Państwa do zapoznania się z opracowanym przez ekspertów Okręgowej Komisji Egzaminacyjnej w Łomży sprawozdaniem z egzaminu gimnazjalnego dla uczniów ze specyficznymi trudnościami w uczeniu się. Zawiera ono analizę wykonania poszczególnych zadań przez uczniów z lekką niepełnosprawnością intelektualną oraz informację o wynikach uczniów słabo widzących, słabo słyszących i niesłyszących.

Za zaangażowanie w organizację i przeprowadzenie egzaminu gimnazjalnego 2009 dziękuję serdecznie: przewodniczącym szkolnych zespołów egzaminacyjnych i członkom szkolnych zespołów egzaminacyjnych, przewodniczącym zespołów egzaminatorów i egzaminatorom, dyrektorom szkół, w których zorganizowano ośrodki oceniania prac, dyrektorom szkół, w których zorganizowano punkty redystrybucji prac oraz przedstawicielom Kuratorium Oświaty w Białymstoku i organów prowadzących szkoły, którzy obserwowali przebieg egzaminu.



p.o. Dyrektor OKE w Łomży

WPROWADZENIE

Tegoroczny egzamin gimnazjalny składał się z trzech części i odbywał się w trzech kolejnych dniach: 22, 23 i 24 kwietnia oraz 2, 3 i 4 czerwca (termin dodatkowy). Przystąpiło do niego łącznie 15 785¹ uczniów z 217 szkół w województwie podlaskim.

Po raz pierwszy na egzaminie gimnazjalnym sprawdzano wiedzę i umiejętności z zakresu języka obcego nowożytnego² – z tego języka, którego uczeń uczył się w szkole jako przedmiotu obowiązkowego. Najpopularniejszym w podlaskich gimnazjach był język angielski. Egzamin z tego przedmiotu zdawało 90,1 procent trzecioklasistów. Niewielki odsetek gimnazjalistów zdawał język niemiecki (5,1%) i rosyjski (4,5%). Tylko nieliczni (0,3%) przystąpili do egzaminu z języka francuskiego.

Egzamin gimnazjalny jako egzamin powszechny i obowiązkowy miał na celu sprawdzenie opanowania przez uczniów kończących naukę w gimnazjum wiadomości i umiejętności określonych w standardach wymagań egzaminacyjnych zgodnie z podstawą programową kształcenia ogólnego. Wszyscy gimnazjaliści w kraju rozwiązywali te same zadania egzaminacyjne. Ich prace były sprawdzane i oceniane przez specjalnie przygotowanych egzaminatorów stosujących jednolite kryteria oceniania.

Wyniki uzyskane przez uczniów na egzaminie gimnazjalnym w części humanistycznej i matematyczno-przyrodniczej, jako obiektywne i porównywalne, były wykorzystane w rekrutacji do szkół ponadgimnazjalnych. Ze względu na to, że sytuacja dotycząca nauczania języków obcych w gimnazjach jest bardzo zróżnicowana, w tym roku szkolnym wynik trzeciej części egzaminu gimnazjalnego nie był brany pod uwagę w trakcie rekrutacji.

Egzamin w części humanistycznej sprawdzał osiągnięcia uczniów w zakresie dwóch obszarów umiejętności: *czytanie i odbiór tekstów kultury (I GH)* i *tworzenie własnego tekstu (II GH)*. Za poprawne rozwiązanie wszystkich zadań w teście można było otrzymać 50 punktów.

Egzamin gimnazjalny w części matematyczno-przyrodniczej sprawdzał poziom osiągnięć uczniów w zakresie czterech obszarów umiejętności: *umiejętne stosowanie terminów, pojęć i procedur z zakresu przedmiotów matematyczno-przyrodniczych niezbędnych w praktyce życiowej i dalszym kształceniu (I GM)*, *wyszukiwanie i stosowanie informacji (II GM)*, *wskazywanie i opisywanie faktów, związków i zależności, w szczególności przyczynowo-skutkowych, funkcjonalnych, przestrzennych i czasowych (III GM)* oraz *stosowanie zintegrowanej wiedzy i umiejętności do rozwiązywania problemów (IV GM)*. Za poprawne rozwiązanie wszystkich zadań w teście można było otrzymać 50 punktów.

Egzamin gimnazjalny z języka obcego nowożytnego sprawdzał poziom osiągnięć uczniów w zakresie trzech obszarów umiejętności: *odbiór tekstu słuchanego (I)*, *odbiór tekstu czytanego (II)* oraz *reagowanie językowe (III)*. Za poprawne rozwiązanie wszystkich zadań w teście można było otrzymać 50 punktów.

Średni wynik gimnazjalistów z województwa podlaskiego piszących w pierwszym terminie standardowy zestaw zadań z części humanistycznej to 31,2 punktu (w kraju 31,7), z części matematyczno-przyrodniczej 26,5 punktu (w kraju 26,0), z języka angielskiego 31,0 punktu (w kraju 30,6), z języka niemieckiego 32,9 punktu (w kraju 33,0) a z języka rosyjskiego 39,3 punktu (w kraju 33,3).

Wyniki egzaminu w części humanistycznej, matematyczno-przyrodniczej i egzaminu z języka angielskiego wskazują na zróżnicowanie osiągnięć uczniów w zależności od położenia ich

¹ Jest to liczba trzecioklasistów, którzy przystąpili przynajmniej do jednej części egzaminu.

² Uczniowie mogli przystępować do egzaminu z następujących języków: angielskiego, francuskiego, hiszpańskiego, niemieckiego, rosyjskiego i włoskiego.

szkoły. Osiągnięcia uczniów ze szkół miejskich są wyższe niż osiągnięcia ich kolegów ze szkół wiejskich. Największe różnice uwidoczniły się na egzaminie z języka angielskiego. Podobnie jak w ubiegłym roku, dziewczęta osiągają wyższe wyniki niż chłopcy, szczególnie na egzaminie w części humanistycznej.

Wykres 1. Osiągnięcia uczniów w poszczególnych obszarach umiejętności sprawdzanych na egzaminie w części humanistycznej i matematyczno-przyrodniczej

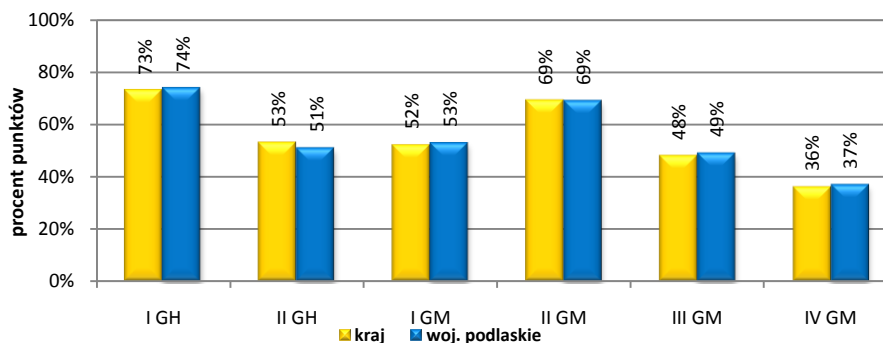

Osiągnięcia uczniów z województwa podlaskiego w poszczególnych obszarach umiejętności sprawdzanych na egzaminie w części humanistycznej i matematyczno-przyrodniczej są zbliżone do osiągnięć uczniów z całego kraju.

W części humanistycznej najłatwiejszą umiejętnością było wyszukiwanie informacji w różnych tekstach kultury (I GH). Najwięcej trudności sprawiło trzecioklasistom budowanie wypowiedzi poprawnej pod względem językowym, interpunkcyjnym i ortograficznym (II GH).

W części matematyczno-przyrodniczej najłatwiejsze okazało się odczytywanie informacji przedstawionych na wykresie (II GM). Największą trudność sprawiło zdającym wykonanie obliczeń i interpretacja wyniku (IV GM).

Wykres 2. Osiągnięcia uczniów w poszczególnych obszarach umiejętności sprawdzanych na egzaminie z języka angielskiego, niemieckiego i rosyjskiego

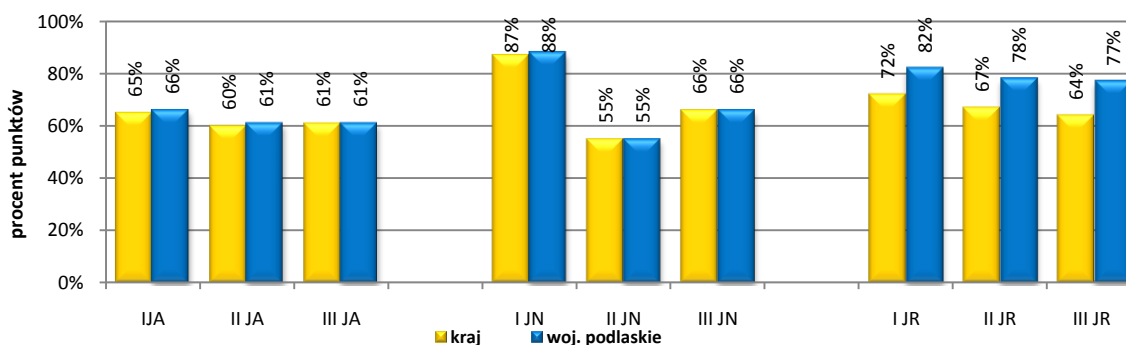

Osiągnięcia uczniów z województwa podlaskiego w poszczególnych obszarach umiejętności sprawdzanych na egzaminie z języka angielskiego i niemieckiego są bardzo zbliżone do osiągnięć uczniów z całego kraju. Jedynie wyniki zdających egzamin z języka rosyjskiego są wyraźnie wyższe od wyników krajowych.

Na egzaminie z języka angielskiego najłatwiejsze było określanie kontekstu sytuacyjnego na podstawie tekstu czytanego (II JA) oraz wyszukiwanie i selekcjonowanie określonych informacji w tekście słuchanym (I JA). Najwięcej trudności sprawiło zdającym określanie kontekstu sytuacyjnego na podstawie tekstu słuchanego (I JA).

Na egzaminie z języka niemieckiego najłatwiejsze było wyszukiwanie i selekcjonowanie określonych informacji w tekście słuchanym (I JN), określanie kontekstu sytuacyjnego na podstawie tekstu słuchanego (I JN) oraz określanie głównej myśli tekstu czytanego (II JN). Największą trudność sprawiło zdającym rozpoznanie związków między poszczególnymi częściami tekstu (II JN).

Na egzaminie z języka rosyjskiego najłatwiejsze było określanie kontekstu sytuacyjnego na podstawie tekstu słuchanego (I JR) oraz określanie głównej myśli tekstu i głównej myśli poszczególnych części tekstu czytanego (II JR). Najwięcej trudności sprawiło zdającym wyszukiwanie i selekcjonowanie określonych informacji w teście czytany (II JR).

1. ORGANIZACJA I PRZEBIEG EGZAMINU GIMNAZJALNEGO

Zasady i tryb przeprowadzania egzaminu gimnazjalnego w 2009 roku określały następujące akty prawne: *Rozporządzenie Ministra Edukacji Narodowej z dnia 30 kwietnia 2007 r. w sprawie warunków i sposobu oceniania, klasyfikowania i promowania uczniów i słuchaczy oraz przeprowadzania sprawdzianów i egzaminów w szkołach publicznych* (Dz.U. nr 83 z 2007 r., poz. 562 z późniejszymi zmianami) oraz *Rozporządzenie Ministra Edukacji Narodowej i Sportu z dnia 18 stycznia 2005 r. w sprawie organizowania, kształcenia, wychowania i opieki dla dzieci i młodzieży niepełnosprawnej oraz niedostosowanej społecznie w przedszkolach, szkołach i oddziałach ogólnodostępnych lub integracyjnych* (Dz.U. nr 19 z 2005 r. poz. 166 i 167).

Za organizację i przebieg egzaminu gimnazjalnego w szkołach na terenie województwa podlaskiego odpowiedzialna jest Okręgowa Komisja Egzaminacyjna w Łomży. Jej działania, podobnie jak i siedmiu pozostałych okręgowych komisji egzaminacyjnych, koordynuje Centralna Komisja Egzaminacyjna. Odpowiedzialność za egzamin w danej szkole ponosi przewodniczący szkolnego zespołu egzaminacyjnego, którym jest dyrektor szkoły.

1.1. Zgłaszanie uczniów do egzaminu gimnazjalnego

Przewodniczący szkolnych zespołów egzaminacyjnych, zgodnie z § 41. ust. 1. pkt 1. rozporządzenia, zgłaszali uczniów do egzaminu gimnazjalnego elektronicznie, za pomocą aplikacji Hermes, w terminie do 31 października 2008 roku. Tworzenie rejestru uczniów przystępujących do egzaminu w 2009 roku, podobnie jak w latach ubiegłych, utrudniało:

- przesyłanie list uczniów po terminie,
- przesyłanie po terminie informacji o zmianach w zakresie dostosowań – głównie na podstawie opinii o dysleksji rozwojowej,
- przesyłanie list uczniów zawierających błędy w danych osobowych, które były powodem wymiany części zaświadczeń.

1.2. Przygotowania do przeprowadzenia egzaminu gimnazjalnego

W ramach przygotowań do przeprowadzenia egzaminu gimnazjalnego Okręgowa Komisja Egzaminacyjna w Łomży przekazała każdej szkole materiały informacyjne oraz przeprowadziła dwie tury szkoleń dla przewodniczących szkolnych zespołów egzaminacyjnych i ich zastępców.

Na jesiennych konferencjach (listopad 2008 r.) poświęconych komunikowaniu osiągnięć uczniów podsumowano pracę szkolnych zespołów egzaminacyjnych na egzaminie gimnazjalnym w 2008 roku, przekazano komunikaty i informacje dyrektora OKE w Łomży dotyczące egzaminu w 2009 roku i omówiono kalendarz egzaminacyjny na rok szkolny 2008/2009. Po ogólnych konferencjach odbywały się szkolenia z zakresu obsługi aplikacji Hermes oraz z zakresu procedur organizowania i przeprowadzania sprawdzianu i egzaminu gimnazjalnego. Szkolenia te były adresowane głównie do tych dyrektorów szkół, którzy po raz pierwszy mieli przeprowadzać egzamin gimnazjalny.

Na szkoleniach organizowanych w marcu 2009 roku omówiono procedury organizowania i przeprowadzania egzaminu gimnazjalnego ze szczególnym zwróceniem uwagi na:

- powoływanie i pracę zespołów nadzorujących,
- dostosowanie warunków egzaminu do indywidualnych potrzeb uczniów,
- zapisy prawne dotyczące zwalniania uczniów z obowiązku przystąpienia do egzaminu gimnazjalnego,

- odbieranie i przechowywanie przesyłek zawierających materiały egzaminacyjne,
- zapewnienie samodzielności pracy uczniów,
- warunki przeprowadzania egzaminu z języka obcego,
- zasady kodowania i pakowania prac uczniów,
- wypełnianie i przekazywanie dokumentacji egzaminacyjnej,
- redystrybucję materiałów egzaminacyjnych.

Każdej szkole przekazano: naklejki z kodami kreskowymi szkół, naklejki na koperty oraz informator – *Organizacja sprawdzianu i egzaminu gimnazjalnego w 2009 roku*.

Na kilka dni przed egzaminem, w serwisie ISA, dostępnym tylko dyrektorom szkół, zamieszczono ostateczne listy uczniów oraz indywidualne kody potrzebne uczniom do uzyskania w Internecie informacji o wyniku egzaminu gimnazjalnego.

1.3. Dystrybucja i redystrybucja materiałów egzaminacyjnych

Dystrybucja materiałów egzaminacyjnych – arkuszy egzaminacyjnych i bezpiecznych kopert do wszystkich trzech części egzaminu oraz płyt CD na egzamin z języka obcego odbywała się w przeddzień pierwszej części egzaminu, 21 kwietnia 2009 roku. Nigdzie nie odnotowano naruszenia przesyłek.

Przekazywanie prac uczniów i dokumentacji egzaminacyjnej odbywało się po zakończeniu egzaminu w każdym dniu, w godz. 12.00-14.00, w 13 punktach redystrybucyjnych zlokalizowanych na terenie województwa podlaskiego.

1.4. Przebieg egzaminu gimnazjalnego

Egzamin gimnazjalny przeprowadzono w 217 szkołach na terenie województwa podlaskiego. Nad prawidłowością jego przebiegu, w każdej sali egzaminacyjnej, czuwały zespoły nadzorujące. W ich skład nie mogli wchodzić nauczyciele przedmiotów z zakresu danej części egzaminu. Liczba członków zespołu nadzorującego zależała od liczby uczniów przystępujących do egzaminu w danej sali – aby zapewnić samodzielność pracy uczniów i sprawny przebieg. Co najmniej jeden z członków tego zespołu musiał być nauczycielem innej szkoły lub placówki.

Przebieg egzaminu obserwowali przedstawiciele Kuratorium Oświaty w Białymstoku, organów prowadzących szkoły oraz pracownicy OKE w Łomży. Analiza arkuszy obserwacji oraz dokumentacji egzaminacyjnej wykazała, że w zdecydowanej większości szkół w województwie podlaskim egzamin gimnazjalny przebiegł bez zakłóceń i zgodnie z obowiązującym prawem. W kilku szkołach stwierdzono poważne nieprawidłowości.

- W jednej szkole, w pierwszym dniu egzaminu, otwarto bezpieczne koperty z arkuszami do części matematyczno-przyrodniczej. Nie doszło do naruszenia zabezpieczeń (banderoli) arkuszy, a tym samym ujawnienia treści zadań egzaminacyjnych.
- W jednej szkole przewodniczący szkolnego zespołu egzaminacyjnego zwolnił uczennicę z obowiązku przystąpienia do egzaminu z języka obcego na podstawie dyplomu finalisty wojewódzkiego konkursu przedmiotowego.
- W jednej szkole w skład zespołu nadzorującego przebieg egzaminu w części matematyczno-przyrodniczej powołano nauczyciela matematyki.
- W dwóch szkołach nie powołano w skład zespołu nadzorującego nauczyciela z innej szkoły.

1.5. Sprawdzanie i ocenianie prac uczniów

Prace uczniów z województw podlaskiego i warmińsko-mazurskiego po egzaminie w części humanistycznej i matematyczno-przyrodniczej sprawdzało i oceniało 1 095 przeszkolonych i wpisanych do ewidencji OKE w Łomży egzaminatorów egzaminu gimnazjalnego, którzy pracowali w 50 zespołach (26 zespołów – część humanistyczna i 24 zespoły – część

matematyczno-przyrodnicza) zlokalizowanych w 22 ośrodkach oceniania. Prace z języków obcych, ze względu na brak w arkuszu zadań otwartych, były sprawdzane elektronicznie.

W celu zapewnienia jakości sprawdzania i oceniania prac, uwzględniając dotychczasowe doświadczenia, zadbane o:

- właściwy dobór przewodniczących zespołów egzaminatorów, egzaminatorów-weryfikatorów i egzaminatorów;
- doskonalenie umiejętności przewodniczących zespołów egzaminatorów i egzaminatorów-weryfikatorów w zakresie kryterialnego oceniania oraz zarządzania zespołem egzaminatorów;
- przygotowanie egzaminatorów do właściwego stosowania kryteriów oceniania zadań otwartych;
- możliwość konsultowania wszelkich niejasności i problemów dotyczących oceniania z osobami koordynującymi ten proces;
- weryfikację poprawności stosowania kryteriów oceniania zadań otwartych;
- sprawną organizację i dobre warunki pracy egzaminatorów.

Większość powołanych w tym roku egzaminatorów to osoby, które we wcześniejszych latach sprawdzały i oceniały prace z egzaminu gimnazjalnego. Przy ustalaniu składu zespołu zadbane o właściwe proporcje między egzaminatorami uczącymi różnych przedmiotów – w zespołach części humanistycznej zdecydowaną większość stanowili nauczyciele języka polskiego, a w zespołach części matematyczno-przyrodniczej matematycy. Funkcje przewodniczących zespołów egzaminatorów i egzaminatorów-weryfikatorów powierzono doświadczonym i bardzo dobrym egzaminatorom, którzy dodatkowo potrafili zorganizować oraz kierować pracą zespołu.

W celu jak najlepszego przygotowania przewodniczących zespołów egzaminatorów i egzaminatorów-weryfikatorów do wykonywania powierzonych im zadań OKE w Łomży zorganizowała i przeprowadziła szkolenia doskonalące ich umiejętności w zakresie: oceniania rozwiązań zadań otwartych, weryfikowania oceny rozwiązań zadań, problemów sprawdzania i oceniania (najczęstszych błędów popełnianych przez egzaminatorów) oraz sprawnego zarządzania zespołem egzaminatorów (komunikacji interpersonalnej). Szkolenia odbyły się w marcu 2009 roku i były organizowane w ramach realizowanego przez CKE projektu „Szkolenia pracowników i współpracowników systemu egzaminów zewnętrznych oraz rozwój współpracy międzynarodowej, w tym realizacja projektów ponadnarodowych”, Działanie 3.2 „Rozwój systemu egzaminów zewnętrznych”, Priorytet III „Wysoka jakość edukacji”, Program Operacyjny KAPITAŁ LUDZKI.

Kryteria oceniania odpowiedzi do zadań otwartych z obydwu części egzaminu zostały ustalone przez zespoły ekspertów z Centralnej Komisji Egzaminacyjnej i ośmiu okręgowych komisji egzaminacyjnych. Zespoły te przygotowały również materiały na szkolenia egzaminatorów – klucze poprawnych odpowiedzi ilustrowane przykładami zróżnicowanych odpowiedzi uczniowskich do każdego zadania otwartego. Pierwsza edycja szkoleń dotyczących stosowania kryteriów oceniania zadań otwartych, adresowana była do przewodniczących zespołów egzaminatorów i egzaminatorów-weryfikatorów. Szkolenia te prowadzili koordynatorzy egzaminu gimnazjalnego odpowiedzialni za porównywalne ocenianie i sprawność działań zespołów. Druga edycja szkoleń, kierowanych już do wszystkich egzaminatorów powołanych do sprawdzania i oceniania, prowadzona była przez przewodniczących zespołów egzaminatorów oraz egzaminatorów-weryfikatorów.

Skuteczność szkoleń była, podobnie jak w ubiegłym roku, monitorowana przez koordynatorów CKE i OKE dzięki przeprowadzonemu wspólnie badaniu. Jego celem było: sprawdzenie, czy wybrane prace są oceniane zgodnie z kryteriami, zidentyfikowanie ewentualnych różnic i ich przyczyn oraz dostarczenie informacji przewodniczącym zespołów egzaminatorów, koordynatorom i dyrektorom CKE i okręgowych komisji egzaminacyjnych o problemach sprawdzania, umożliwiającym podejmowanie działań zmierzających do podnoszenia jakości sprawdzania w zespole egzaminatorów. W trakcie tego badania

wszyscy egzaminatorzy, w tym również przewodniczący zespołów i weryfikatorzy, wypełnili jednakowe w całym kraju testy diagnostyczne zawierające nietypowe rozwiązania zadań egzaminacyjnych. Badanie przeprowadzono dwukrotnie – pierwszy test rozwiązywano bezpośrednio po szkoleniu, drugi w trakcie pracy, po ocenieniu ok. 20 prac uczniowskich. Warunkami udziału egzaminatorów w pracy zespołu (w sprawdzaniu i ocenianiu prac uczniów) były obecność na szkoleniu oraz poprawne stosowanie, w trakcie ćwiczeń, kryteriów oceniania.

Wszelkie wątpliwości i problemy związane z ocenianiem każdy egzaminator mógł konsultować na bieżąco w swoim zespole – z przewodniczącym, weryfikatorem, czy też z innym egzaminatorem (nauczycielem innego przedmiotu wchodzącego w zakres danej części egzaminu). W celu szybkiego kontaktowania się przewodniczących zespołów egzaminatorów i koordynatorów uruchomiono internetowe forum. W razie potrzeby konsultowano ocenę nietypowych rozwiązań uczniowskich, wyjaśniano wątpliwości dotyczące stosowania kryteriów. Koordynatorzy byli też w ciągłym kontakcie internetowym z koordynatorami CKE i innych okręgowych komisji egzaminacyjnych. Wszystkie podjęte przez nich decyzje oraz ustalenia były przekazywane natychmiast przewodniczącym zespołów egzaminatorów.

Weryfikacji pracy egzaminatorów dokonywali przewodniczący zespołów egzaminatorów oraz specjalnie do tego powołani egzaminatorzy-weryfikatorzy. W każdym zespole pracowało dwóch weryfikatorów. Proces weryfikacji rozpoczynał się od ocenienia przez przewodniczącego i weryfikatorów po 1-2 prac z pakietu przygotowanego dla każdego egzaminatora. Były to pierwsze prace przekazane egzaminatorom do sprawdzenia i ocenienia. W trakcie pracy weryfikatorzy na bieżąco sprawdzali, w losowo wybranych pracach, poprawność stosowania kryteriów oceniania przez egzaminatorów. Sprawdzano również poprawność kodowania i wypełniania kart odpowiedzi. W każdym zespole sprawdzono powtórnie 15% prac.

Tabela 1.1. Lokalizacja ośrodków oceniania

Miejscowość	Nazwa szkoły
Augustów	Gimnazjum nr 2 w Augustowie, Augustowskie Centrum Edukacyjne
Bartoszyce	Gimnazjum nr 1 w Zespole Szkół nr 1 w Bartoszycach
Białystok	Publiczne Gimnazjum nr 2, Publiczne Gimnazjum nr 15 w Białymstoku
Bielsk Podlaski	Gimnazjum nr 1 w Bielsku Podlaskim
Działdowo	Gimnazjum nr 2 w Działdowie
Elbląg	Gimnazjum nr 4 w Elblągu
Ełk	Gimnazjum nr 3 w Ełku
Giżycko	Gimnazjum nr 2 w Giżycku
Iława	Gimnazjum Samorządowe nr 2 w Iławie
Kętrzyn	Gimnazjum nr 2 w Kętrzynie
Kolno	Gimnazjum w Kolnie
Łomża	Publiczne Gimnazjum nr 1 w Łomży
Mragowo	Gimnazjum nr 2 w Zespole Szkół nr 1 w Mragowie
Olsztyn	Gimnazjum nr 3 w Olsztynie, Gimnazjum nr 11 w Olsztynie
Ostróda	Gimnazjum nr 2 w Ostródzie
Suwałki	III LO w ZS nr 1 w Suwałkach, Gimnazjum nr 6 w Suwałkach
Szczytno	Gimnazjum nr 1 w Szczytnie
Zambrów	Miejskie Gimnazjum nr 1 w Zambrowie

Weryfikację techniczną, czyli sprawdzenie we wszystkich pracach i na wszystkich kartach odpowiedzi poprawności zakodowania uczniów oraz poprawności naniesienia przez

egzaminatorów informacji o liczbie punktów przyznanych za zadania otwarte, powierzono asystentom technicznym.

Podobnie jak w poprzednich latach prace uczniów były sprawdzane i oceniane wyłącznie w ośrodkach oceniania. Były nimi szkoły, w których zapewniono odpowiednie warunki pracy; co najmniej dwie sale dla egzaminatorów, odrębną salę do pracy dla weryfikatorów, stały dostęp do Internetu, telefonu, faksu oraz możliwość skorzystania z ciepłego posiłku. Warunkiem niezbędnym zlokalizowania ośrodka w danej szkole była możliwość bezpiecznego przechowywania prac uczniowskich.

W ramach monitorowania procesu sprawdzania i oceniania prac z egzaminu gimnazjalnego eksperci Okręgowej Komisji Egzaminacyjnej w Łomży przeprowadzili obserwację przebiegu szkolenia i pierwszego testu diagnostycznego w siedmiu zespołach egzaminatorów zlokalizowanych w czterech ośrodkach oceniania.

1.6. Udostępnianie prac do wglądu

Po ogłoszeniu wyników Okręgowa Komisja Egzaminacyjna w Łomży udostępniła do wglądu, na wnioski rodziców uczniów z województwa podlaskiego i warmińsko-mazurskiego, łącznie 20 prac z egzaminu gimnazjalnego (10 z części humanistycznej, 6 z części matematyczno-przyrodniczej, 3 z języka angielskiego i 1 z języka niemieckiego).

1.7. Przekazanie wyników szkołom i uczniom

Wyniki egzaminu gimnazjalnego ogłoszono 10 czerwca 2009 roku. W tym dniu na stronie internetowej OKE w Łomży zamieszczono informację o wynikach egzaminu gimnazjalnego przeprowadzonego w województwie podlaskim i warmińsko-mazurskim dotyczącą: populacji zdających oraz wyników egzaminu w części humanistycznej, matematyczno-przyrodniczej i egzaminu z języka obcego (ogólne wyniki, wyniki w obszarach umiejętności i ogólne wyniki w poszczególnych powiatach).

W zakodowanym serwisie ISA, dostępnym tylko dyrektorom szkół, zamieszczono: listy uczniów z wynikami uzyskanymi przez nich na poszczególnych częściach egzaminu (w formacie PDF), wyniki szczegółowe – liczbę punktów uzyskanych za każde zadanie i czynność przez każdego ucznia (Excel) oraz program umożliwiający sporządzenie analizy wyników uczniów całej szkoły i poszczególnych oddziałów (Excel).

Wzorem lat ubiegłych na stronie internetowej OKE w Łomży uruchomiono *Serwis dla gimnazjalistów*. Dzięki niemu każdy uczeń, który 22, 23 i 24 kwietnia 2009 roku rozwiązywał arkusze standardowe miał dostęp do szczegółowej informacji o swoich wynikach. Po wpisaniu indywidualnego kodu i hasła mógł poznać wyniki z każdej części egzaminu:

- liczbę punktów za rozwiązanie zadań sprawdzających poszczególne obszary umiejętności,
- liczbę punktów za rozwiązanie poszczególnych zadań zamkniętych i otwartych,
- wykaz umiejętności opanowanych bardzo dobrze (*Twoje mocne strony*) i umiejętności opanowanych słabiej (*Zwróć uwagę na ...*),
- pozycję swojego wyniku na tle wyników wszystkich gimnazjalistów rozwiązujących ten test w szkole, powiecie i województwie.

2. POPULACJA ZDAJĄCYCH

W dniach 22-24 kwietnia do egzaminu gimnazjalnego w województwie podlaskim przystąpiło **15 785** uczniów (jest to liczba trzecioklasistów, którzy pisali przynajmniej jedną część egzaminu gimnazjalnego).

Z obowiązku przystąpienia do egzaminu gimnazjalnego, z odpowiedniej jego części, zostało zwolnionych 227 uczniów – laureatów konkursów przedmiotowych organizowanych przez Podlaskiego Kuratora Oświaty. Z części humanistycznej zwolniono 89 uczniów, z części matematyczno-przyrodniczej – 112, z języka obcego nowożytnego – 26. Otrzymali oni na zaświadczeniu, w odpowiedniej części egzaminu gimnazjalnego, wynik maksymalny 50 pkt.

Tabela 2.1. Uczniowie na egzaminie gimnazjalnym 22-24 kwietnia 2009 r.

	Liczba uczniów, którzy				
	otrzymali zaświadczenie o wynikach	mieli unieważniony egzamin	przerwali egzamin	zostali zwolnieni	byli nieobecni
GH	15 752	–	–	21	22
GM	15 750	–	–	21	22
JON³	15 723	1	1	21	20

Arkusz standardowy w części humanistycznej i matematyczno-przyrodniczej rozwiązywało 98% przystępujących do egzaminu gimnazjalnego. Pozostali uczniowie korzystali z arkuszy dostosowanych do swoich dysfunkcji. Najwięcej z tej grupy, bo 82%, to osoby z lekką niepełnosprawnością intelektualną.

Tabela 2.2. Uczniowie, którzy przystąpili do egzaminu gimnazjalnego w części humanistycznej i matematyczno-przyrodniczej, z uwzględnieniem typów zestawów egzaminacyjnych

Symbol arkusza	Opis	Liczba uczniów	
		GH	GM
GH ⁴ -1-092 GM ⁵ -1-092 GM-L1-092 ⁶	standardowy	15 469	15 467
GH-4-092 GM-4-092	dla uczniów słabo widzących (16 pkt)	10	10
GH-5-092 GM-5-092	dla uczniów słabo widzących (24 pkt)	3	3
GH-7-092 GM-7-092	dla uczniów słabo słyszących i niesłyszących	37	37
GH-8-092 GM-8-092 GM-L8-092	dla uczniów z lekką niepełnosprawnością intelektualną	233	233
Razem w województwie		15 752	15 750

³ JON – język obcy nowożytny – część trzecia egzaminu gimnazjalnego.

⁴ GH – część humanistyczna.

⁵ GM – część matematyczno-przyrodnicza.

⁶ Arkusz przetłumaczony na język litewski.

W trzeciej części egzaminu gimnazjalnego podlascy trzecioklasiści sprawdzali swoje umiejętności z następujących języków obcych nowożytnych: angielskiego, niemieckiego, rosyjskiego i francuskiego. Największą grupę zdających stanowili uczniowie rozwiązujący arkusze GA-1/4/5/7/8-092 z języka angielskiego 90%, a najmniejszą piszący zestaw zadań GF-1/4/5/7/8-92 z języka francuskiego. W części językowej dla osób z dysfunkcjami przygotowano również odpowiednie arkusze egzaminacyjne.

Tabela 2.3. Uczniowie, którzy przystąpili do egzaminu gimnazjalnego z języka obcego nowożytnego, z uwzględnieniem typów zestawów egzaminacyjnych

Symbol arkusza	Opis	Liczba uczniów			
		GA	GN	GR	GF
GA ⁷ -1-092 GN ⁸ -1-092 GR ⁹ -1-092 GF ¹⁰ -1-092	standardowy	13 947	797	662	55
GA-4-092 GN-4-092 GR-4-092	dla uczniów słabo widzących (16 pkt)	10	–	–	–
GA-5-092 GN-5-092 GR-5-092	dla uczniów słabo widzących (24 pkt)	1	–	2	–
GA-7-092 GN-7-092 GR-7-092	dla uczniów słabo słyszących i niesłyszących	34	4	–	–
GA-8-092 GN-8-092 GR-8-092 GF-8-092	dla uczniów z lekką niepełnosprawnością intelektualną	178	11	22	–
Razem w województwie		14 170	812	686	55

Do szkół wiejskich w województwie podlaskim uczęszczało 31% uczniów. W tym środowisku zlokalizowanych było również najwięcej, bo 95 placówek, co stanowi prawie 44% szkół.

Tabela 2.4. Uczniowie na egzaminie gimnazjalnym z uwzględnieniem lokalizacji

Lokalizacja szkoły	Uczniowie		Szkoły	
	Liczba	%	Liczba	%
Wieś	4 904	31,1	95	43,8
Miasto do 20 tys. mieszkańców	3 434	21,8	35	16,1
Miasto od 20 do 100 tys. mieszkańców	4 018	25,5	45	20,7
Miasto powyżej 100 tys. mieszkańców	3 401	21,6	42	19,4
Ogółem	15 757	100	217	100

⁷ GA – język angielski.

⁸ GN – język niemiecki.

⁹ GR – język rosyjski.

¹⁰ GF – język francuski.

Wśród przystępujących do egzaminu gimnazjalnego z roku na rok systematycznie rośnie procent uczniów z dysleksją. W porównaniu z rokiem ubiegłym populacja osób ze specyficznymi trudnościami w uczeniu zwiększyła się o 0,6 punktu procentowego.

Najwięcej dyslektyków znajdowało się w mieście Łomża – 20,4%, a najmniej w powiecie zambrowskim – 2,1%.

Tabela 2.5. Uczniowie na egzaminie gimnazjalnym według dysleksji

Łączna liczba uczniów	Uczniowie bez dysleksji		Uczniowie z dysleksją	
	liczba	%	liczba	%
15 757	14 393	91,3	1 364	8,7

Wykres 2.1. Uczniowie z dysleksją w poszczególnych powiatach województwa podlaskiego

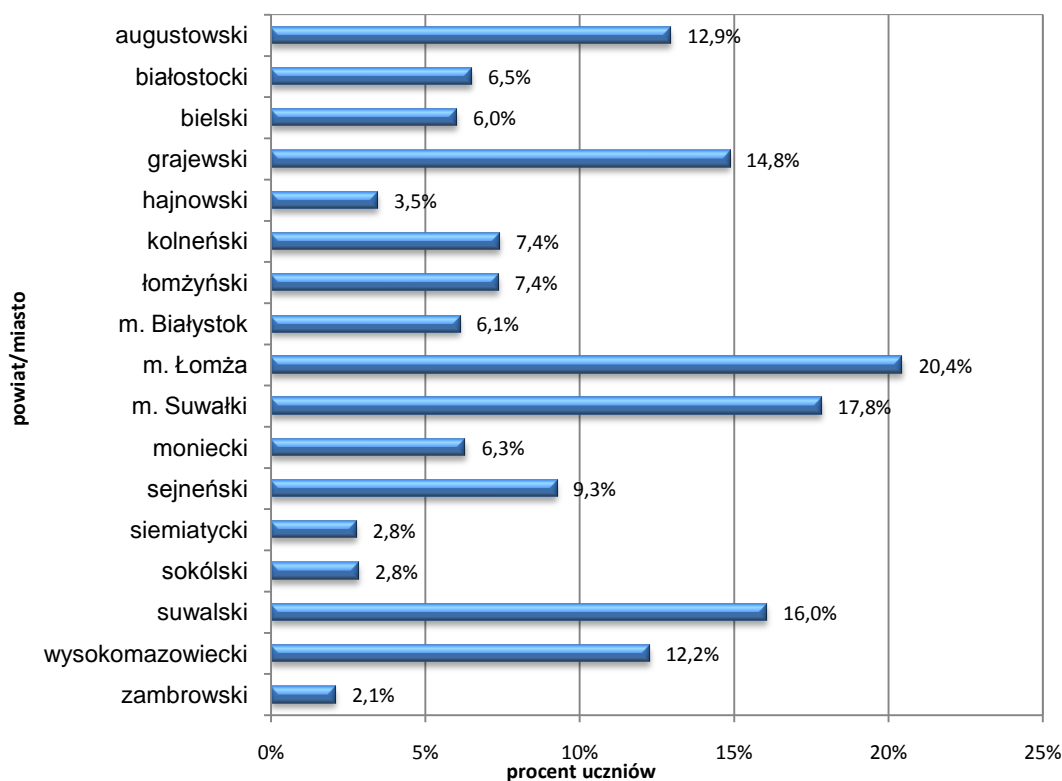

Dziewczęta stanowią mniejszą grupę wśród uczniów kończących gimnazjum. Ta tendencja utrzymuje się już od kilku lat.

Tabela 2.6. Uczniowie i szkoły na egzaminie gimnazjalnym według płci

Łączna liczba uczniów	Dziewczęta		Chłopcy	
	liczba	%	liczba	%
15 757	7 649	48,5	8 108	51,5

Przedstawione niżej informacje dotyczą trzecioklasistów, którzy przystąpili do egzaminu gimnazjalnego w dniach 22, 23 i 24 kwietnia 2009 roku i rozwiązywali standardowy zestaw zadań.

3. CZĘŚĆ HUMANISTYCZNA

3.1. Wyniki ogólne

Statystyczny uczeń przystępujący do egzaminu gimnazjalnego w części humanistycznej uzyskał 31,2 punktu, co stanowi 62% punktów możliwych do uzyskania. Najniższy wynik – 0 punktów otrzymał 1 uczeń, najwyższy 50 punktów – 91 uczniów, w tym 89 to laureaci konkursów przedmiotowych.

Wykres 3.1. Rozkład wyników egzaminu w części humanistycznej

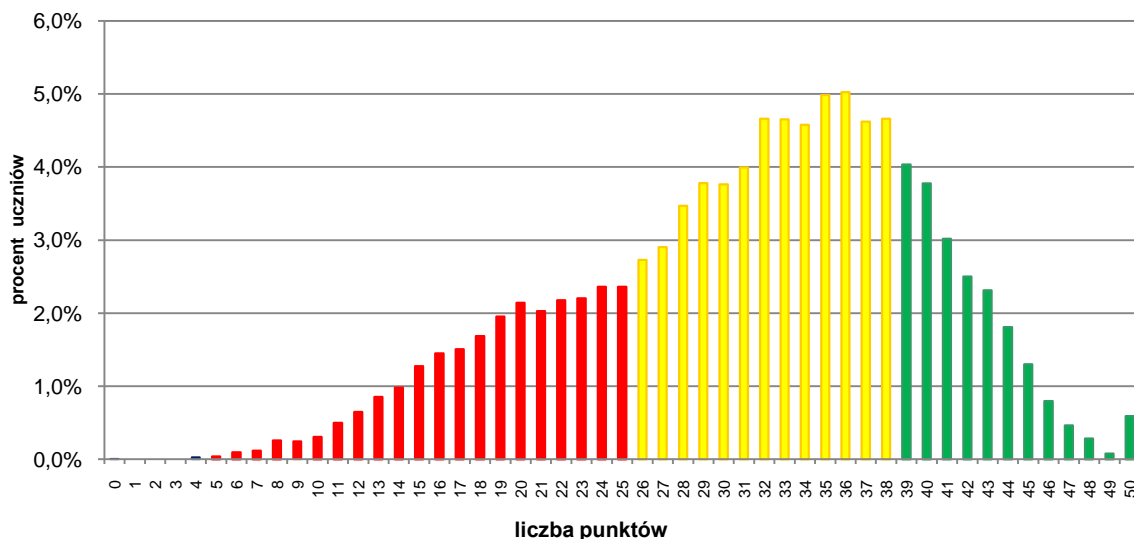

Rozkład wyników uzyskanych przez zdających egzamin w części humanistycznej jest asymetryczny, przesunięty w prawo, w kierunku wyników wyższych. Wartość modalna tego rozkładu jest większa od średniej. Rozkład taki świadczy, iż dla dużej grupy uczniów test okazał się łatwy.

W grupie uczniów z niskimi wynikami (od 0 do 25 punktów), czyli w skali staniowej 1., 2. oraz 3. przedział, znalazło się 25,3% trzecioklasistów. W grupie osób z wysokimi wynikami (powyżej 38 punktów, stanin 7., 8. i 9.) było około 21% gimnazjalistów. Pozostali uczniowie – prawie 54% uzyskali wyniki średnie.

Tabela 3.1. Rozkład wyników egzaminu w części humanistycznej w poszczególnych obszarach osiągnięć

Obszar wyników	Opis	Staniny	Przedział punktowy	Liczba uczniów w województwie	Procent uczniów w województwie
I	wyniki niskie	1-3	0-25	3 900	25,3
II	wyniki średnie	4-6	26-38	8 326	53,8
III	wyniki wysokie	7-9	39-50	3 243	20,9

Tabela 3.2. Miary opisujące wyniki egzaminu w części humanistycznej

Rodzaj wskaźnika	Wartość wskaźnika
Liczebność	15 469
Wynik średni	31,2 pkt
Procent uzyskanych punktów	62
Wynik najniższy	0 pkt
Wynik najwyższy	50 pkt
Mediana ¹¹	32 pkt
Modalna ¹²	36 pkt
Odchylenie standardowe ¹³	8,7 pkt
Łatwość testu	0,62

Kolejne tabele i wykresy prezentują zróżnicowanie wyników w części humanistycznej uczniów województwa podlaskiego ze względu na wielkość miejscowości, w której zlokalizowana jest szkoła oraz ze względu na dysleksję, płeć i sprawdzane obszary umiejętności.

3.2. Wyniki egzaminu a wielkość miejscowości

Wykres 3.2. Rozkład wyników egzaminu gimnazjalnego w części humanistycznej a lokalizacja szkół

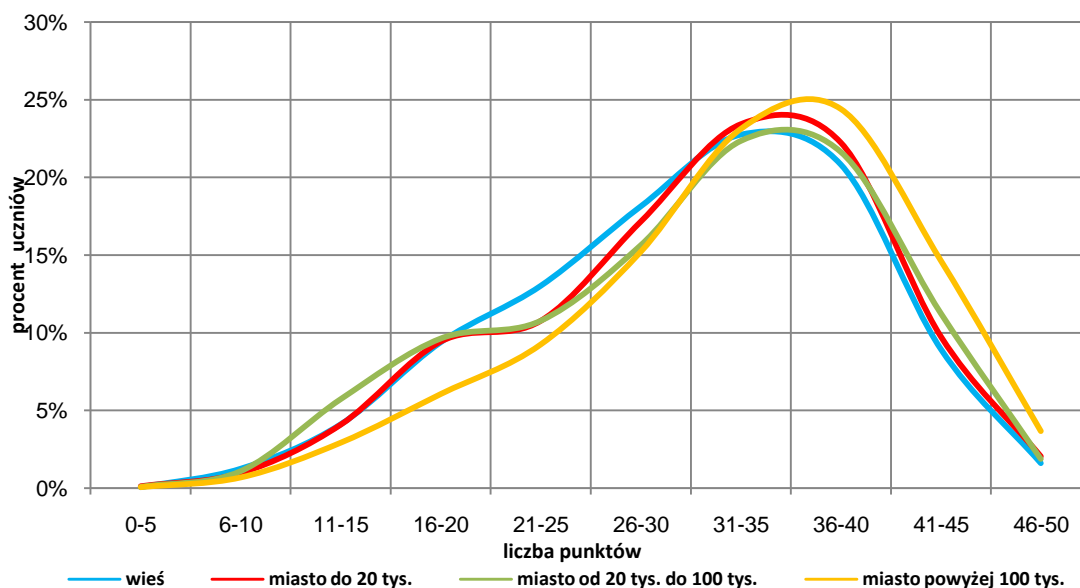

¹¹ Mediana – wynik środkowy, dzieli uczniów na dwie równe grupy, takie, że połowa uczniów ma wynik niższy lub równy medianie a połowa ma wynik wyższy lub równy medianie.

¹² Modalna – wynik najczęściej występujący w badanej grupie.

¹³ Odchylenie standardowe – miara rozrzutu wyników w stosunku do średniej, wyrażona w punktach. Im wyższa wartość odchylenia, tym większe zróżnicowanie wyników.

Tabela 3.3. Miary opisujące wyniki egzaminu gimnazjalnego w części humanistycznej a lokalizacja szkół

Rodzaj wskaźnika	Liczebność	Wynik średni (pkt)	Procent uzyskanych punktów	Wynik najniższy (pkt)	Wynik najwyższy (pkt)	Odchylenie standardowe (pkt)	Mediana (pkt)	Modalna (pkt)
Wieś	4 787	30,4	61	5	50	8,51	32	32
Miasto do 20 tys.	3 381	30,9	62	4	50	8,62	32	36
Miasto od 20 do 100 tys.	3 948	30,8	62	4	50	9,01	32	33
Miasto powyżej 100 tys.	3 353	32,9	66	0	50	8,43	34	35

Z uwagi na pojawianie się rozkładów asymetrycznych wyników uczniów z miast do 100 tys. mieszkańców nie można dokonywać porównań uczniów na podstawie średniej. Na podstawie miar zawartych w tabeli 3.3 oraz wykresów rozkładów wyników 3.2 można stwierdzić, że uczniowie w miastach powyżej 100 tys. mieszkańców uzyskali wyniki wyższe niż uczniowie szkół wiejskich oraz charakteryzują się oni mniejszym zróżnicowaniem tych wyników w porównaniu z uczniami ze wsi.

Wykres 3.3. Rozkłady wyników egzaminu gimnazjalnego w części humanistycznej w poszczególnych obszarach osiągnięć ze względu na lokalizację szkół

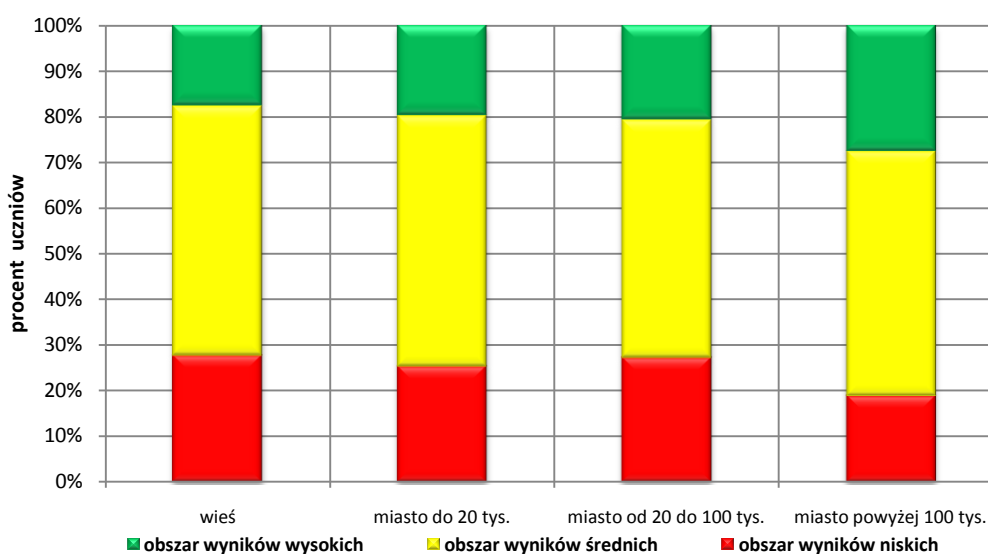

W grupie uczniów ze szkół wiejskich 27,8% stanowią wyniki z obszaru wyników niskich, a 17,6% stanowią wyniki z obszaru wyników wysokich.

W grupie uczniów ze szkół usytuowanych w miastach do 20 tysięcy mieszkańców 25,4% stanowią wyniki z obszaru wyników niskich, a 19,7% stanowią wyniki z obszaru wyników wysokich.

W grupie uczniów ze szkół zlokalizowanych w miastach od 20 do 100 tysięcy mieszkańców 27,3% stanowią wyniki z obszaru wyników niskich, a 20,6% stanowią wyniki z obszaru wyników wysokich.

W grupie uczniów ze szkół usytuowanych w miastach powyżej 100 tysięcy mieszkańców 19,0% stanowią wyniki z obszaru wyników niskich, a 27,4% stanowią wyniki z obszaru wyników wysokich.

3.3. Wyniki uczniów z dysleksją i bez dysleksji

Wykres 3.4. Rozkład wyników egzaminu gimnazjalnego w części humanistycznej a dostosowanie egzaminu



Tabela 3.4. Wyniki egzaminu gimnazjalnego w części humanistycznej a dostosowanie egzaminu

Rodzaj wskaźnika	Wartość wskaźnika	
	uczniowie bez dysleksji	uczniowie z dysleksją
Liczebność	14 112	1 357
Wynik średni	31,2 pkt	31,1 pkt
Procent uzyskanych punktów	62	62
Wynik najniższy	4 pkt	0 pkt
Wynik najwyższy	50 pkt	50 pkt
Mediana	32 pkt	32 pkt
Modalna	36 pkt	37 pkt
Odchylenie standardowe	8,73 pkt	8,31 pkt

Wykres 3.5. Rozkład wyników egzaminu gimnazjalnego w części humanistycznej w poszczególnych obszarach osiągnięć a dostosowanie egzaminu

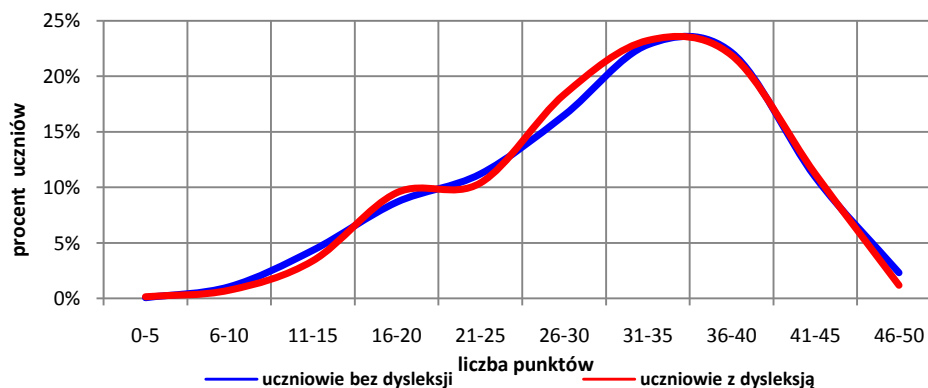
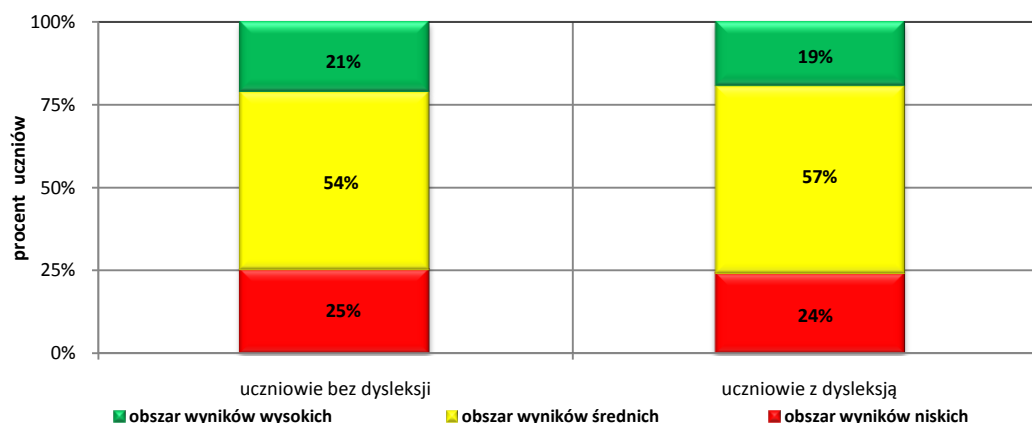

Rozkłady wyników uczniów z dysleksją i bez dysleksji są bardzo zbliżone. Mediana jest identyczna a modalna jest tylko o jeden punkt wyższa w grupie osób ze specyficznymi trudnościami w nauce. Procentowy udział uczniów z najniższymi wynikami w grupie osób z dysleksją i w grupie osób bez dysleksji jest bardzo podobny. Niewielka różnica na korzyść uczniów z dysleksją widoczna jest w obszarze wyników średnich.

3.4. Wyniki egzaminu a płeć zdających

Wykres 3.6. Rozkład wyników egzaminu gimnazjalnego w części humanistycznej a płeć zdających

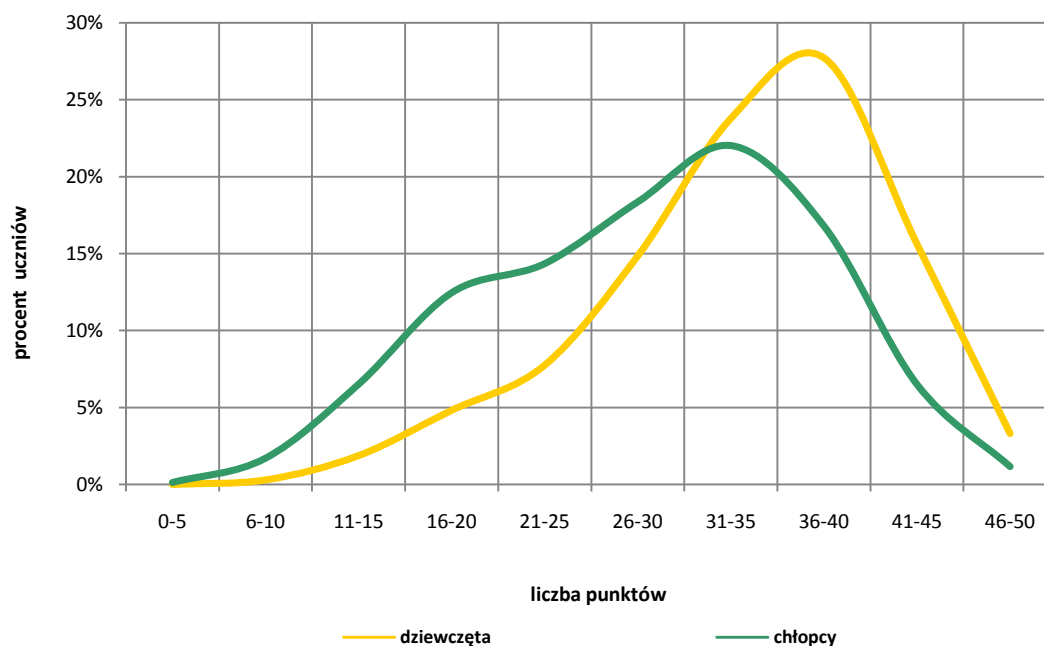

Rozkłady wyników z egzaminu gimnazjalnego w części humanistycznej są mocno zróżnicowane względem płci. Rozkład wyników dziewcząt jest zdecydowanie bardziej skoncentrowany na wynikach wysokich.

Tabela 3.5. Miary opisujące wyniki egzaminu gimnazjalnego w części humanistycznej a płeć zdających

Rodzaj wskaźnika	Wartość wskaźnika	
	Dziewczęta	Chłopcy
Liczebność	7 536	7 933
Wynik średni	33,8 pkt	28,7 pkt
Procent uzyskanych punktów	68	57
Wynik najniższy	7 pkt	0 pkt
Wynik najwyższy	50 pkt	50 pkt
Mediana	35 pkt	30 pkt
Modalna	38 pkt	32 pkt
Odchylenie standardowe	7,72 pkt	8,84 pkt

Wykres 3.7. Rozkład wyników egzaminu gimnazjalnego w części humanistycznej w poszczególnych obszarach osiągnięć a płeć zdających

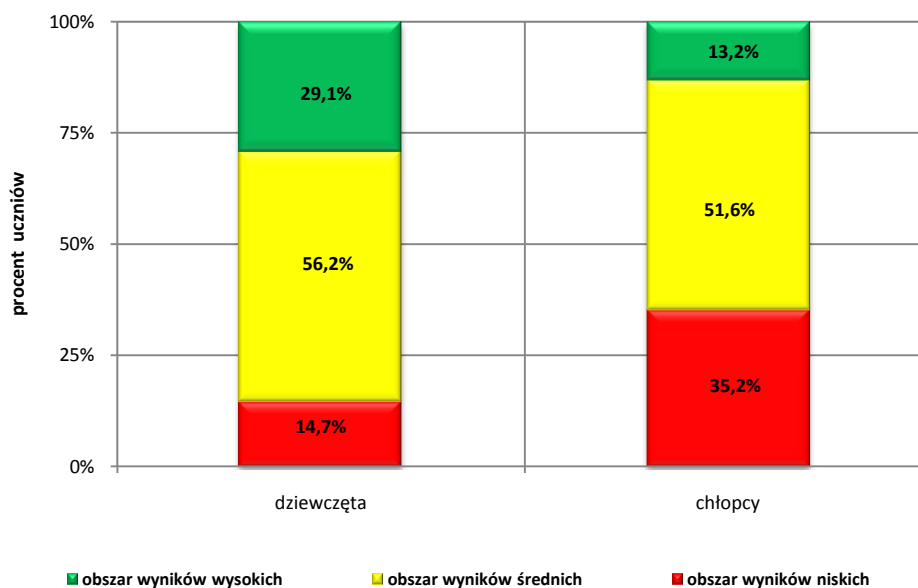

Dziewczeta lepiej poradziły sobie z arkuszem egzaminacyjnym w części humanistycznej. Ich wyniki są zdecydowanie wyższe niż wyniki chłopców. Największa różnica w osiągnięciach widoczna jest w przedziale 36-40 punktów i wynosi 11%. Chłopcy w istotnym procencie przeważają w grupie uczniów z wynikami niskimi (1-3 stanin).

3.5. Wyniki w obszarach umiejętności

Wykres 3.8. Osiągnięcia uczniów w obszarach umiejętności – województwo podlaskie

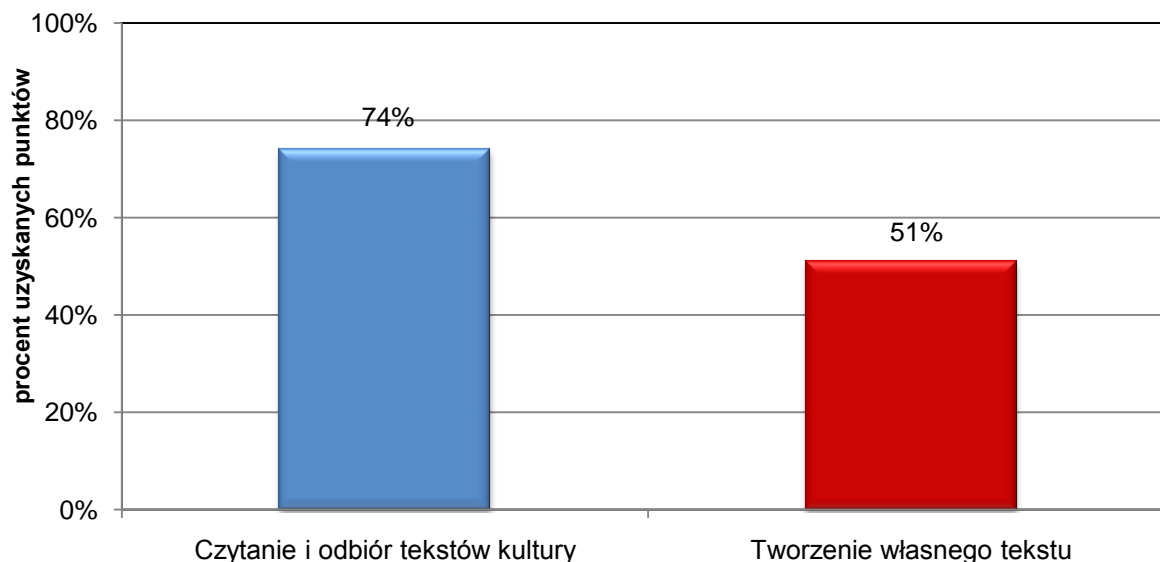

Wykres 3.9. Stopień opanowania badanych umiejętności uczniów, których wyniki znajdują się w poszczególnych przedziałach staninowych

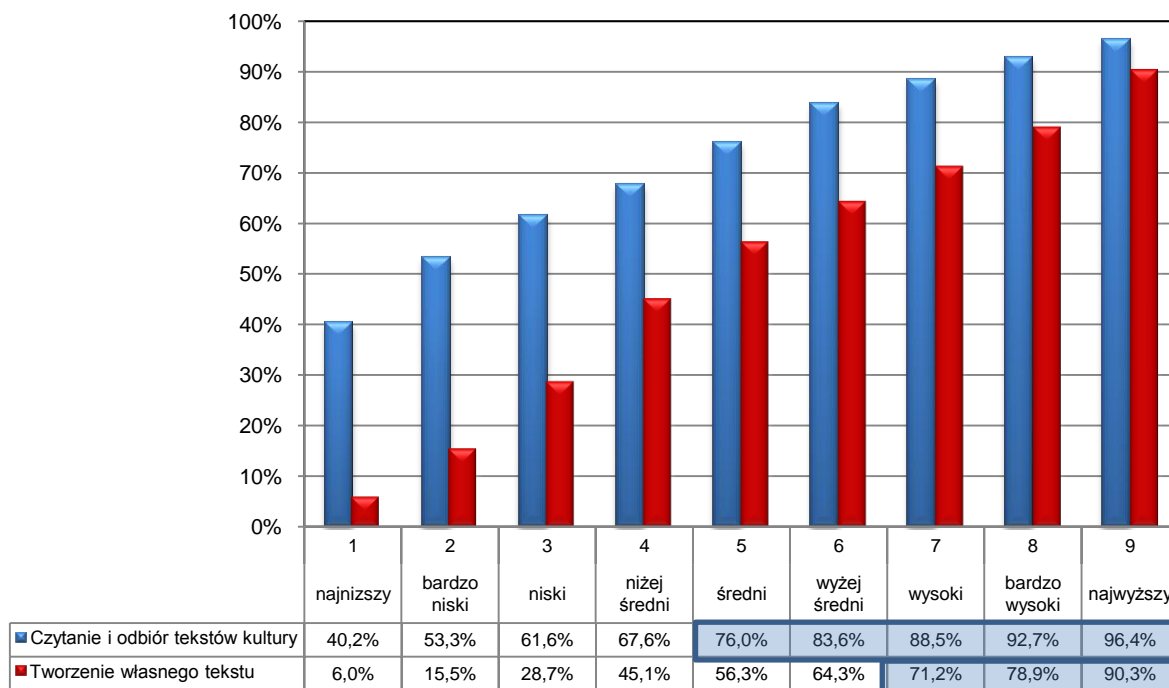

Uczniowie, którzy osiągnęli wyniki w staninach 1-4 (do 30 punktów włącznie), nie opanowali umiejętności z żadnego obszaru w stopniu zadowalającym (nie uzyskali co najmniej 70% punktów). Gimnazjaliści osiągający wyniki wysokie (od 7. stanina) opanowali wszystkie badane umiejętności w stopniu zadowalającym.

Wykres 3.10. Osiągnięcia uczniów w poszczególnych obszarach umiejętności z zakresu przedmiotów humanistycznych z uwzględnieniem lokalizacji szkoły

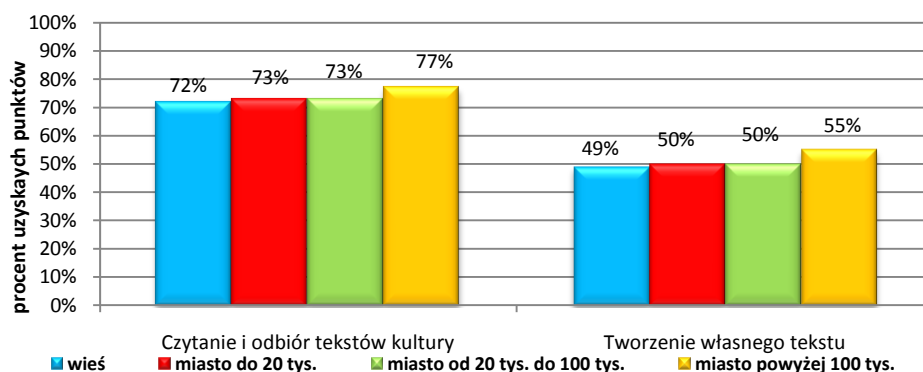

Wykres 3.11. Osiągnięcia uczniów w poszczególnych obszarach umiejętności z zakresu przedmiotów humanistycznych z uwzględnieniem dysleksji rozwojowej

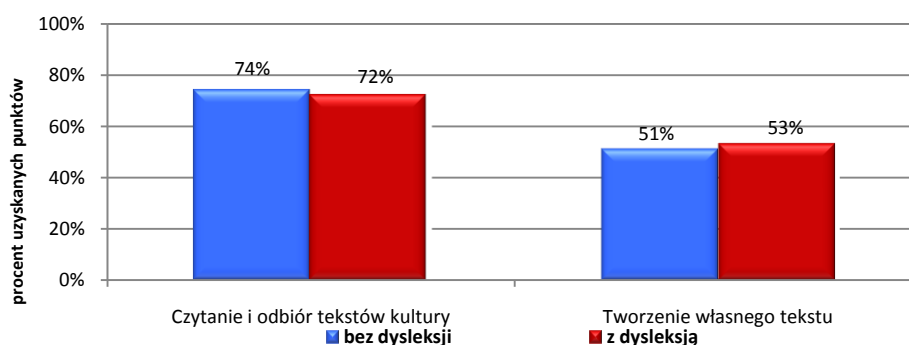

Wykres 3.12. Osiągnięcia uczniów w poszczególnych obszarach umiejętności z uwzględnieniem płci

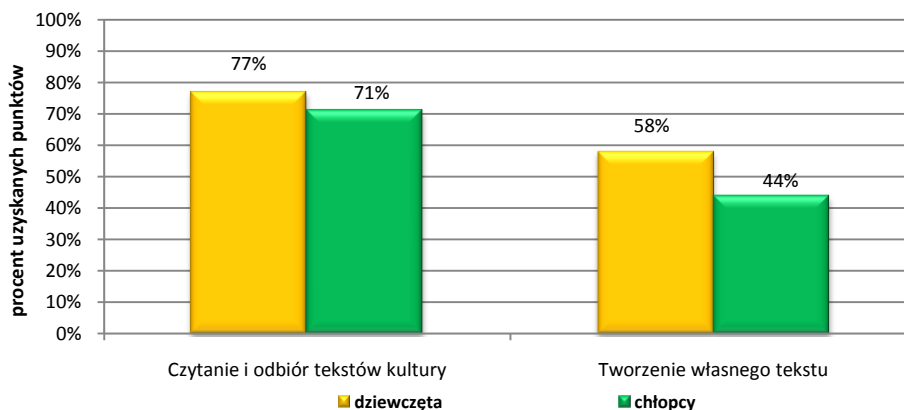

Osiągnięcia uczniów według sprawdzanych umiejętności są zróżnicowane.

Uczniowie ze szkół wielkomiejskich (powyżej 100 tysięcy mieszkańców) poradzi sobie najlepiej w obu obszarach umiejętności. Uczniowie z pozostałych szkół uzyskali wyniki zbliżone.

W obszarze *czytanie i odbiór tekstów kultury* trzecioklasiści bez dysleksji osiągnęli nieznacznie lepsze wyniki, natomiast w *obszarze tworzenie własnego tekstu* ich rówieśnicy ze specyficznymi trudnościami w uczeniu się byli sprawniejsi.

Zdecydowanie większe różnice są widoczne między wynikami dziewcząt i chłopców. W obszarze I GH dziewczęta uzyskały średnio o 6% punktów wyższe wyniki, natomiast w drugim obszarze *tworzenie własnego tekstu* ta różnica wynosi aż 14% punktów.

3.5.1. Czytanie i odbiór tekstów kultury (I GH)

Wykres 3.13. Rozkład wyników uzyskanych przez uczniów za zadania z obszaru *czytanie i odbiór tekstów kultury*

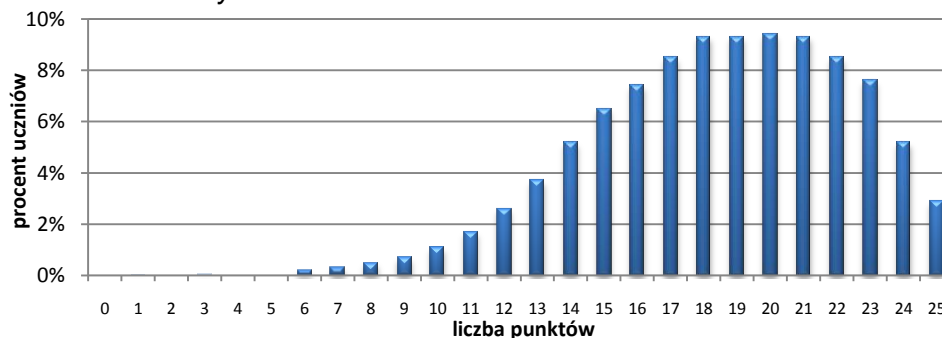

Za zadania z obszaru *czytanie i odbiór tekstów kultury* trzecioklasiści otrzymywali najczęściej od 18 do 20 punktów. Poziom najwyższy (24 lub 25 punktów) osiągnęło w tym obszarze zaledwie 8% uczniów. Spośród piszących tylko jeden trzecioklasista nie udzielił ani jednej poprawnej odpowiedzi i nie otrzymał z tego obszaru żadnego punktu. Wynik najniższy, czyli 3-7 punktów uzyskało 0,5% gimnazjalistów.

Tabela 3.6. Procent punktów uzyskanych za poszczególne umiejętności w obszarze *czytanie i odbiór tekstów kultury*

Numer zadania	Uczeń: Sprawdzana czynność	Maksymalna liczba punktów	Procent uzyskanych punktów
1, 4, 17, 18	czyta teksty na poziomie dosłownym i przerośnym	4	77
3, 5, 8, 11, 12, 15	interpretuje teksty kultury z uwzględnieniem intencji nadawcy	6	76
2, 6, 7, 21, 22, 23	wyszukuje informacje	6	90
10, 13, 14, 20, 24, 25	dostrzega w odczytywanych tekstach środki wyrazu i określa ich funkcję	6	61
19	odnajduje i interpretuje związki przyczynowo-skutkowe	1	65
9, 16	dostrzega konteksty historyczne	2	53

Najłatwieszą umiejętnością dla gimnazjalistów było wyszukiwanie informacji w różnych tekstach kultury. W stopniu zadowalającym opanowali też czytanie tekstów na poziomie dosłownym i przerośnym oraz wykazali się umiejętnością interpretowania tekstów kultury z uwzględnieniem intencji nadawcy. Najwięcej trudności sprawiło trzecioklasistom dostrzeganie i analizowanie kontekstów – wskazanie daty określonego wydarzenia historycznego i nazwanie rodzaju malarstwa.

3.3.2. Tworzenie własnego tekstu (II GH)

Wykres 3.14. Rozkład wyników uzyskanych przez uczniów za zadania z obszaru *tworzenie własnego tekstu*

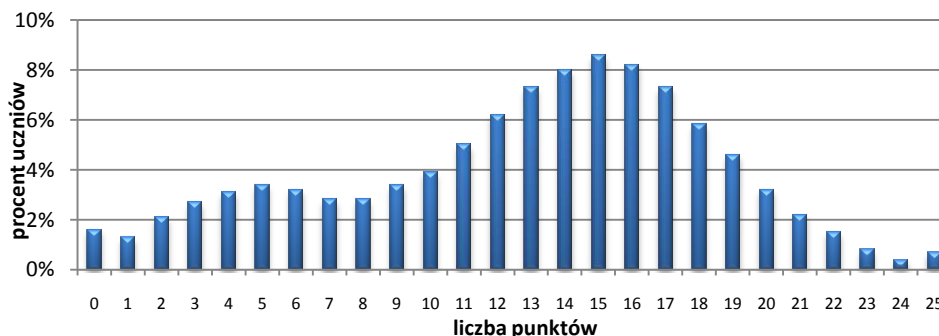

Rozkład wyników za zadania z obszaru *tworzenie własnego tekstu* jest dwumodalny. Za zadania z tego obszaru gimnazjaliści najczęściej otrzymywali 5 lub 15 punktów. Najwyższy wynik 25 punktów uzyskał niespełna 1% trzecioklasistów. Aż 1,6% piszących nie podjęło się udzielania odpowiedzi do zadań otwartych. Ci uczniowie otrzymali 0 punktów za zadania z obszaru *tworzenie własnego tekstu*.

Tabela 3.6. Procent punktów za poszczególne umiejętności w obszarze *tworzenie własnego tekstu*

Numer zadania	Uczeń: Sprawdzana czynność	Maksymalna liczba punktów	Procent uzyskanych punktów
28.3, 29.3.2	buduje wypowiedź poprawną pod względem stylistycznym	2	78
28.4, 29.3.1	buduje wypowiedź poprawną pod względem językowym	4	12
28.5	buduje wypowiedź poprawną pod względem ortograficznym i interpunkcyjnym – podanie	1	30
29.4.1	buduje wypowiedź poprawną pod względem ortograficznym – rozprawka	2	23
29.4.2	buduje wypowiedź poprawną pod względem interpunkcyjnym – rozprawka	1	22
27.1, 28.1.1	tworzy tekst o charakterze perswazyjnym, dostosowany do sytuacji komunikacyjnej	2	77
27.2, 27.3	stosuje zasady organizacji tekstu; tworzy tekst na zadany temat, poprawny pod względem logicznym i składniowym	2	80
29.1.1	tworzy tekst na zadany temat	1	77
28.2, 29.2.1, 29.2.2	zna i stosuje zasady organizacji tekstu	3	63
29.2.3	tworzy tekst na zadany temat, spójny pod względem logicznym i składniowym	1	70
28.1.2, 29.1.2, 29.1.3	formułuje argumenty uzasadniające stanowisko	4	45
26	dokonyje celowych operacji na tekście; przekształca stylistycznie	1	47
29.1.4	wyciąga wnioski	1	47

Wśród umiejętności sprawdzanych w obszarze *tworzenie własnego tekstu* najłatwiejsze dla trzecioklasistów okazało się budowanie wypowiedzi w formie równoważników i tworzenie tekstu logicznie uporządkowanego (plan). W stopniu zadowalającym gimnazjaliści opanowali umiejętność redagowania tekstu na zadany temat i dostosowywania stylu do formy wypowiedzi. Bardzo dużo trudności przysporzył uczniom, tak jak w poprzednich latach, poprawny pod względem językowym zapis dłuższych form wypowiedzi oraz stosowanie zasad interpunkcyjnych i ortograficznych.

3.6. Wykonanie zadań

Wykres 3.15. Poziom wykonania zadań/opanowania umiejętności z testu humanistycznego przez uczniów w województwie podlaskim



Tabela 3.8. Interpretacja poziomu wykonania zadań z testu humanistycznego

Łatwość zadania	0 – 0,19	0,20 – 0,49	0,50 – 0,69	0,70 – 0,89	0,90 – 1,00
	bardzo trudne	trudne	umiarkowanie trudne	łatwe	bardzo łatwe
Numery zadań	–	16, 24, 26, 29	5, 9, 13, 14, 15, 17, 19, 22, 25, 28	4, 7, 10, 11, 12, 18, 20, 27	1, 2, 3, 6, 7, 8, 21, 23
Liczba zadań	–	4	10	8	7
Liczba punktów	–	18	15	10	7

W zestawie nie było zadań bardzo trudnych. Najwięcej punktów uczniowie mogli uzyskać za zadania trudne. Zadań łatwych i bardzo łatwych było 15, za które trzecioklasiści mogli zdobyć 17 punktów na 50 możliwych.

Najłatwiejsze dla uczniów były zadania 2., 6., 21. i 23. dotyczące wyszukiwania informacji w tekście oraz zadania polegające na interpretacji tekstu 3. i 8. Najwięcej trudności sprawiło zadanie wymagające odwołania się do wiedzy historycznej oraz wykorzystania umiejętności z zakresu teorii literatury (16. i 24.). Dużo kłopotów mieli gimnazjaliści z przekształcaniem wypowiedzi w celu uniknięcia wyrazów i zwrotów potocznych.

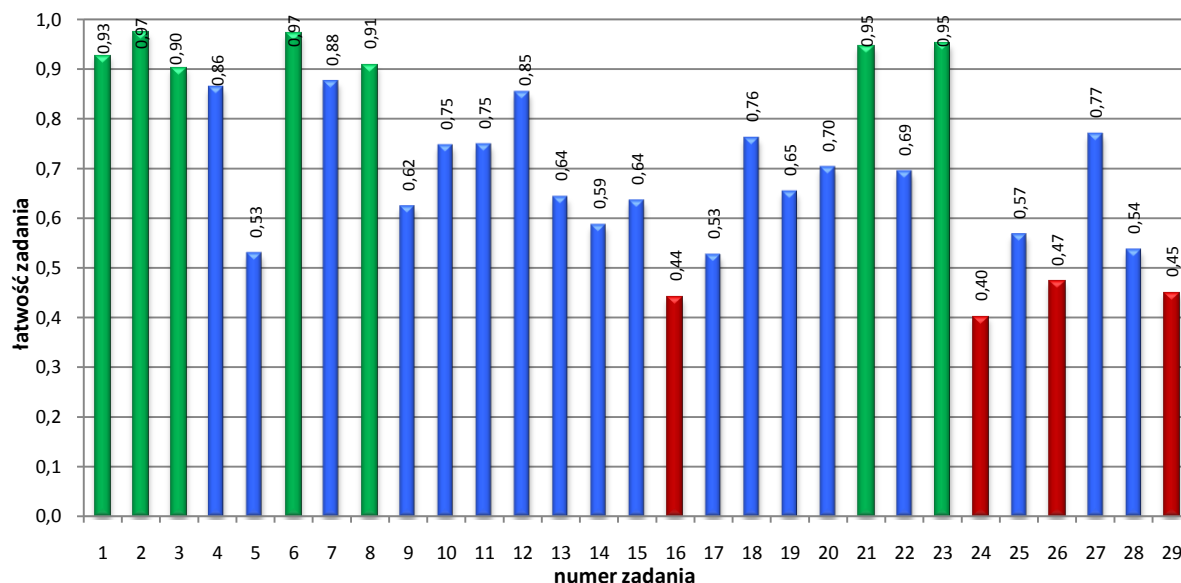
3.7. Analiza odpowiedzi uczniów

Poniżej prezentujemy analizę umiejętności sprawdzanych arkuszami egzaminacyjnymi (A1, B1, C1, L1). Przedstawiamy treść zadań z poszczególnych części egzaminu gimnazjalnego wraz z komentarzem dotyczącym badanych umiejętności i udzielanych odpowiedzi.

Zadania zamknięte omówiono według schematu:

- treść zadania,
- sprawdzana umiejętność,
- prawidłowa odpowiedź,
- wykres przedstawiający procent uczniów wybierających poszczególne odpowiedzi (poprawna została zaznaczona gwiazdką),
- omówienie wyników uzyskanych przez uczniów.

Zadania otwarte omówiono według schematu:

- treść zadania,
- sprawdzana umiejętność,
- rozkład wyników, czyli procent uczniów, którzy otrzymali daną liczbę punktów za zadanie,
- łatwość czynności badanych zadaniem,
- przykłady odpowiedzi uczniowskich,
- omówienie popełnianych błędów w odpowiedziach uczniowskich.

Analiza zadań może dostarczyć wskazówek przydatnych nauczycielom przy planowaniu pracy z kolejnymi rocznikami uczniów.

Omówienie zadań i odpowiedzi uczniów

Podróż niejedno ma imię...

Tekst I

Człowiek o gorącym sercu i romantycznej duszy. Pasjonat życia. W wolnych chwilach czyta sonety Petrarcki w oryginale i... planuje kolejne podróże. Z Markiem Kamińskim rozmawia Anna Ibisz.

W którym momencie życia zdecydował Pan, że zostanie podróżnikiem?

Jako dziecko czytałem bardzo dużo książek, również podróżniczych: Juliusza Verne'a, Adama Bahdaja, pamiętniki Amundsena. Zafascynował mnie świat podróży i życie, w którym dzieją się nowe rzeczy, patrzy się w przyszłość, odkrywa białe plamy na mapie.

Pamięta Pan swoją pierwszą wyprawę?

Tak, to była wycieczka z rodzicami do Karpacza (*śmiech*). Później w czasie studiów byłem dwa razy w Meksyku, raz na Kubie, przejechałem też z przyjacielem całą Europę. Wybór kierunku studiów bardzo mi się w podróżowaniu przydał, bo filozofia uczy myślenia, a bez niego nie da się podróżować. [...]

Ile razy otarł się Pan o śmierć?

Wiele razy. Przechodziłem przez lodowe szczeliny, wpadałem do wody. Zawsze się wtedy bałem. Strach to naturalny odruch, którego nie należy się wstydzić. [...]

Bliscy cieszą się z Pańskiej pasji?

Martwią się o mnie, zniechęcają mnie do wypraw. Moi rodzice nie cieszą się z mojej pasji, ale ja to rozumiem. Gdybym miał syna, też bym się o niego bał, bo taki rodzaj podróżowania, jaki uprawiam, jest niebezpieczny. [...] Człowiek powinien móc realizować swoje marzenia i zdawać sobie sprawę z ryzyka, jakie to za sobą pociąga.

Czy podróżowanie jest tylko pasją, czy też Pana zawodem, sposobem na życie?

Wszystko zależy od skali wyprawy. Jeśli myśli się o zdobywaniu bieguna, to jest to pasja, której trzeba się w pełni poświęcić. [...] Dla mnie wyprawy są po prostu życiem, połączeniem zawodu i pasji. Jeśli miałbym doradzać coś ludziom, którzy dużo pracują, a marzą o jakiejś wyprawie – nie trzeba od razu iść na biegun! [...]

Czego się Pan dowiedział o sobie samym dzięki tym wyprawom?

Tego, że każdy człowiek może bardzo wiele dokonać, jeśli tylko chce. [...]

Będzie Pan podróżował do końca życia?

Tak. I nie chodzi mi o przemieszczanie się z punktu A do B, traktuję moje wyprawy jak projekty. Tak jak malarz, który ma farby i płótno i stara się coś namalować, tak i ja staram się zaplanować każdą wyprawę jak jakąś kompozycję. Podróżowanie też jest swego rodzaju sztuką, twórczością człowieka. Mnie nie chodzi o zaliczanie kolejnych miejsc na mapie, nie zależy mi na tym, żeby być bohaterem, nie chcę z nikim konkurować ani nikomu niczego udowodniać. Chcę tworzyć własne kompozycje. Ale nic na siłę. We wszystkim przecież trzeba umieć znaleźć równowagę.

[za:] <http://zima.wp.pl/arttykul.html?katn>

Zadanie 1. (0-1)

Jaką rolę w życiu Marka Kamińskiego odegrały książki, które czytał w dzieciństwie?

- A. Rozwinęły w nim zainteresowanie historią i geografią.
- B. Obudziły w nim ciekawość świata.
- C. Zachęciły go do prowadzenia badań naukowych.
- D. Nauczyły go planowania własnych działań.

Sprawdzana umiejętność:

czytanie tekstu na poziomie dosłownym.

Prawidłowa odpowiedź: B.

Wyniki:

Wybieralność odpowiedzi

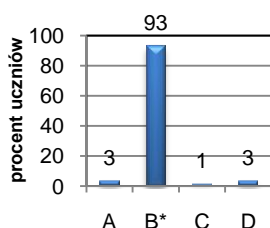

Zadanie okazało się bardzo łatwe dla uczniów. Aby udzielić prawidłowej odpowiedzi, należało uważnie przeczytać odpowiedź Marka Kamińskiego na pierwsze pytanie dziennikarki: *Jako dziecko czytałem bardzo dużo książek, również podróżniczych: Juliusza Verne'a, Adama Bahdaję, pamiętniki Amundsena. Zafascynował mnie świat podróży i życie, w którym dzieją się nowe rzeczy, patrzy się w przyszłość, odkrywa białe plamy na mapie.*

Zadanie 2. (0-1)

Co studiował Marek Kamiński?

- A. Dziennikarstwo.
- B. Geografię.
- C. Filozofię.
- D. Malarstwo.

Sprawdzana umiejętność:

wyszukiwanie informacji zawartych w tekście.

Prawidłowa odpowiedź: C.

Wyniki:

Wybieralność odpowiedzi

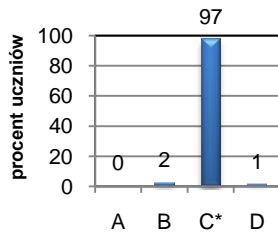

Umiejętność sprawdzana tym zadaniem okazała się również bardzo łatwa dla uczniów. Aby odpowiedzieć na pytanie, co studiował Marek Kamiński, należało zwrócić uwagę na zdanie: *Wybór kierunku studiów bardzo mi się w podróżowaniu przydał, bo filozofia uczy myślenia, a bez niego nie da się podróżować.*

Zadanie 3. (0-1)

Zdaniem Marka Kamińskiego wyprawy

- A. sprzyjają odkrywaniu piękna ojczyściej przyrody.
- B. zachęcają do lektury powieści podróżniczych.
- C. umacniają więzi między podróżnikami i ich rodzinami.
- D. pozwalają realizować marzenia i odkrywać prawdę o człowieku.

Sprawdzana umiejętność:

interpretowanie tekstu z uwzględnieniem intencji nadawcy.

Prawidłowa odpowiedź: D.

Wyniki:

Wybieralność odpowiedzi

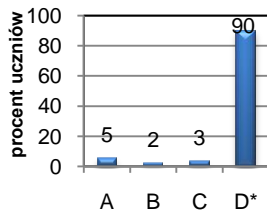

Zadanie to należało do bardzo łatwych. Określenie znaczenia wypraw dla bohatera wywiadu wymagało wcześniejszej interpretacji tekstu z uwzględnieniem intencji nadawcy. Informacje zawarte w zdaniach: *Człowiek powinien móc realizować swoje marzenia i zdawać sobie sprawę z ryzyka, jakie to za sobą pociąga oraz ...człowiek, może bardzo wiele dokonać, jeśli tylko chce* mogły pomóc w udzieleniu właściwej odpowiedzi.

a

Zadanie 4. (0-1)

Wyrażenie *białe plamy* w kontekście wypowiedzi Marka Kamińskiego oznacza

- A. nieznanne fakty z przeszłości.
- B. miejsca wiecznego śniegu.
- C. bezkresną, niezmierną przestrzeń.
- D. nowe, niezbadane jeszcze miejsca.

Sprawdzana umiejętność:

czytanie tekstu na poziomie przenośnym.

Prawidłowa odpowiedź: D.

Wyniki:

Wybieralność odpowiedzi

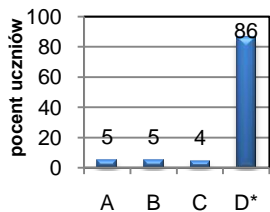

Odczytanie przenośnego sensu wyrażenia *białe plamy* wymagało od gimnazjalisty odwołania się, m.in. do informacji zawartych w pierwszej odpowiedzi bohatera tekstu oraz do wiedzy z frazeologii. Umiejętność sprawdzana tym zadaniem okazała się łatwa.

Zadanie 5. (0-1)

Ogólną myśl o charakterze filozoficznym Marek Kamiński zawarł w zdaniu:

- A. *Zafascynował mnie świat podróży i życie, w którym dzieją się nowe rzeczy, patrzy się w przyszłość, odkrywa białe plamy na mapie.*
- B. *Moi rodzice nie cieszą się z mojej pasji, ale ja to rozumiem.*
- C. *Każdy człowiek może bardzo wiele dokonać, jeśli tylko chce.*
- D. *I nie chodzi mi o przemieszczanie się z punktu A do B, traktuję moje wyprawy jak projekty.*

Sprawdzana umiejętność:

interpretowanie tekstu z uwzględnieniem intencji nadawcy.

Prawidłowa odpowiedź: C.

Wyniki:

Wybieralność odpowiedzi

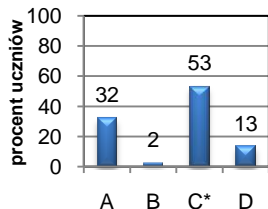

Zadanie to należy do umiarkowanie trudnych. Tylko nieco więcej niż połowa trzecioklasistów uważnie przeczytała tekst i dokonała jego interpretacji z uwzględnieniem intencji nadawcy. W udzieleniu prawidłowej odpowiedzi mogła pomóc odpowiedź Marka Kamińskiego na pytanie: *Czego dowiedział się Pan o sobie samym dzięki tym wyprawom?* W niej została zawarta maksyma, która powinna przyświecać życiu każdego człowieka. Dużą popularnością cieszył się dystraktor A, ale ta odpowiedź odnosi się tylko i wyłącznie do życia Marka Kamińskiego.

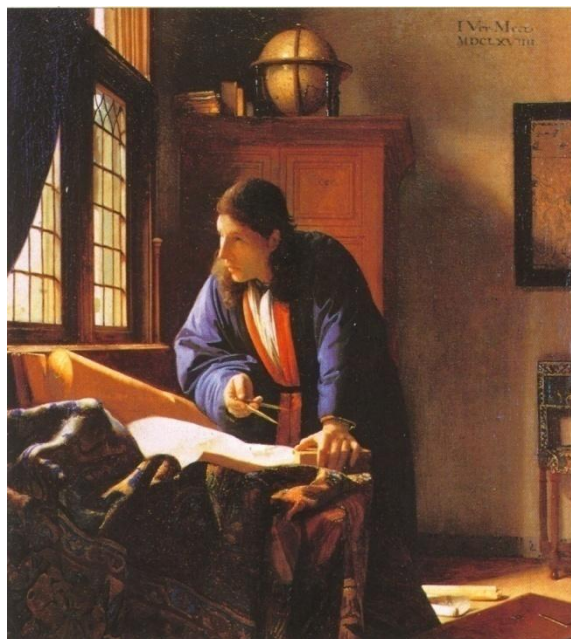

Jan Vermeer, *Geograf* (ok. 1668 r.), [w:] „Galeria Sztuki” nr 14.

Zadanie 6. (0-1)

W centrum obrazu artysta umieścił

- A. okno przysłonięte kotarą.
- B. mapę wiszącą na ścianie.
- C. szafę z globusem.
- D. mężczyznę z cyrklem.

Sprawdzana umiejętność:

wyszukiwanie informacji zawartych w tekście.

Prawidłowa odpowiedź: D.

Wyniki:

Wybieralność odpowiedzi

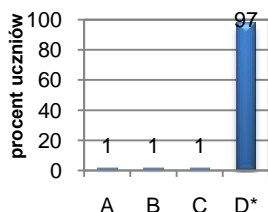

Umiejętność sprawdzana tym zadaniem nie sprawiła gimnazjalistom żadnych trudności. Prawie wszyscy udzielili poprawnej odpowiedzi – właściwie dokonali analizy informacji przedstawionych na obrazie i rozpoznali centralny element obrazu.

Zadanie 7. (0-1)

Światło padające przez okno

- A. wydobywa z mroku tylko postać mężczyzny.
- B. oświetla głównie sylwetkę mężczyzny i rozłożoną mapę.
- C. jednakowo oświetla wszystkie przedmioty.
- D. szczególnie eksponuje szafę i stojący na niej globus.

Sprawdzana umiejętność:

wyszukiwanie informacji zawartych w tekście.

Prawidłowa odpowiedź: B

Wyniki:

Wybieralność odpowiedzi

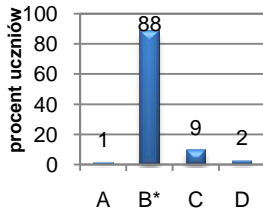

Zadanie okazało się łatwe dla uczniów. Uważna analiza obrazu przyczyniła się do wyboru poprawnej odpowiedzi – rozpoznania tych elementów na obrazie, które zostały wyeksponowane za pomocą światła.

Zadanie 8. (0-1)

Wyraz twarzy i postawa postaci przedstawionej na obrazie świadczą

A. o wzburzeniu. B. o przerażeniu. C. o zadumie. D. o radości.

Sprawdzana umiejętność:

interpretowanie tekstu.

Prawidłowa odpowiedź: C.

Wyniki:

Wybieralność odpowiedzi

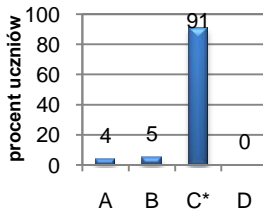

Interpretacja niektórych elementów obrazu, a w szczególności zwrócenie uwagi na twarz, postawę geografa, umożliwiła trzecioklasistom udzielenie poprawnej odpowiedzi. Zadanie to należy do bardzo łatwych.

Zadanie 9. (0-1)

Obraz jest przykładem malarstwa

A. rodzajowego. B. mitologicznego.
C. historycznego. D. pejzażowego.

Sprawdzana umiejętność:

dostrzeganie i analizowanie kontekstu plastycznego niezbędnego do interpretacji tekstu.

Prawidłowa odpowiedź: A.

Wyniki:

Wybieralność odpowiedzi

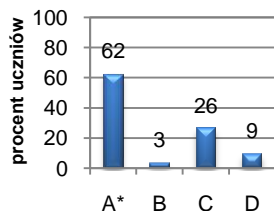

Umiejętność sprawdzana tym zadaniem okazała się umiarkowanie trudna. Aby udzielić prawidłowej odpowiedzi gimnazjalista powinien odwołać się do wiedzy wcześniej zdobytej na temat rodzajów malarstwa i dokonać analizy obrazu. Uczniowie, którzy wybierali odpowiedź C, najprawdopodobniej sugerowali się informacjami umieszczonymi pod ilustracją.

Tekst II

Prośba o wyspy szczęśliwe

A ty mnie na wyspy szczęśliwe zawieź,
wiatrem łagodnym włosy jak kwiaty rozwieję, zacałuj,
ty mnie ukołysz i uśpij, snem muzycznym zasyp, otumań,
we śnie na wyspach szczęśliwych nie przebudź ze snu.

Pokaż mi wody ogromne i wody ciche,
rozmowy gwiazd na gałęziach pozwól mi słyszeć zielonych,
dużo motyli mi pokaż, serca motyli przybliż i przytul,
myśli spokojne ponad wodami pochyl miłością.

Konstanty Ildefons Gałczyński, *Prośba o wyspy szczęśliwe*, [w:] *Serwus, madonna. Wiersze i poematy*, Warszawa 1984.

Zadanie 10. (0-1)

W którym z zacytowanych wersów bezpośrednio ujawnia się podmiot liryczny?

- A. *Wiatrem łagodnym włosy jak kwiaty rozwieję, zacałuj.*
- B. *Dużo motyli mi pokaż, serca motyli przybliż i przytul.*
- C. *We śnie na wyspach szczęśliwych nie przebudź ze snu.*
- D. *Myśli spokojne ponad wodami pochyl miłością.*

Sprawdzana umiejętność:

Dostrzeganie środków wyrazu typowych dla tekstów poetyckich.

Prawidłowa odpowiedź: B.

Wyniki:

Wybieralność odpowiedzi

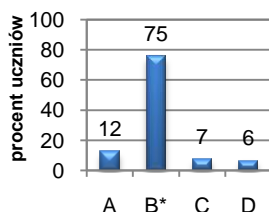

Zadanie okazało się łatwe. Udzielenie poprawnej odpowiedzi wymagało rozumienia przez gimnazjalistów pojęcia podmiot liryczny. Ta umiejętność umożliwiła rozpoznanie w zdaniu tego wyrazu – *mi* – który wskazuje na osobę wypowiadającą się w wierszu.

Zadanie 11. (0-1)

Osoba mówiąca w wierszu

- A. planuje realną podróż.
- B. tęskni za biblijnym rajem.
- C. marzy o szczęściu w miłości.
- D. rozmyśla o samotnym życiu.

Sprawdzana umiejętność:

interpretowanie tekstu z uwzględnieniem intencji nadawcy.

Prawidłowa odpowiedź: C.

Wyniki:

Wybieralność odpowiedzi

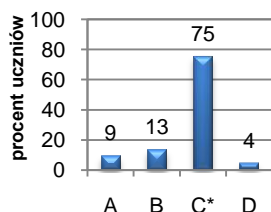

Umiejętność sprawdzana tym zadaniem okazała się łatwa dla trzecioklasistów. Warunkiem udzielenia prawidłowej odpowiedzi polegającej na określeniu przedmiotu rozmyślań podmiotu lirycznego było dokonanie interpretacji tekstu wiersza z uwzględnieniem intencji nadawcy.

Zadanie 12. (0-1)

Nastój, w jakim jest podmiot liryczny, najtrafniej wyrażają określenia:

- A. ukojenie i nadzieja.
- B. obojętność i niechęć do działania.
- C. zwątpienie i rozpacz.
- D. radość i pewność siebie.

Sprawdzana umiejętność:

interpretowanie tekstu z uwzględnieniem intencji nadawcy.

Prawidłowa odpowiedź: A.

Wyniki:

Wybieralność odpowiedzi

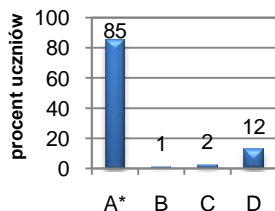

Zadanie to okazało się łatwe dla uczniów. Zdecydowana większość trzecioklasistów poprawnie określiła nastrój podmiotu lirycznego. Do jego określenia niezbędna była interpretacja wiersza uwzględniająca intencje nadawcy.

Zadanie 13. (0-1)

Jakie środki poetyckie występują w wersie: *rozmowy gwiazd na gałęziach pozwól mi słyszeć zielonych?*

- A. Przenośnia i epitet.
- B. Porównanie i antyteza.
- C. Porównanie i apostrofa.
- D. Przenośnia i kontrast.

Sprawdzana umiejętność:

dostrzeganie środków wyrazu typowych dla tekstów poetyckich.

Prawidłowa odpowiedź: A.

Wyniki:

Wybieralność odpowiedzi

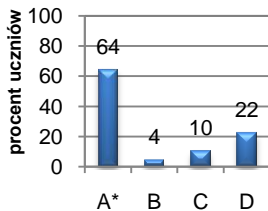

Umiejętność sprawdzana tym zadaniem była umiarkowanie trudna dla gimnazjalistów. Aby poprawnie nazwać środki poetyckie znajdujące się we fragmencie wiersza, uczeń powinien rozumieć znaczenie podstawowych pojęć z poetyki i odnieść je do wersu zawartego w poleceniu. Wybór odpowiedzi błędnych przez piszących można tłumaczyć brakiem wiedzy dotyczącej istotnych środków poetyckich.

Zadanie 14. (0-1)

O tym, że wiersz ma charakter prośby, świadczy wielokrotne użycie

- A. bezokoliczników.
- B. imiesłów.
- C. trybu przypuszczającego czasowników.
- D. trybu rozkazującego czasowników.

Sprawdzana umiejętność:

dostrzeganie w odczytywanych tekstach środków wyrazu i określanie ich funkcji.

Prawidłowa odpowiedź: D.

Wyniki:

Wybieralność odpowiedzi

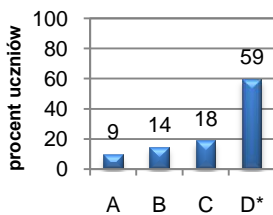

Umiejętność sprawdzana tym zadaniem okazała się dla uczniów umiarkowanie trudna. Po uważnym odczytaniu treści wiersza należało zwrócić uwagę na czasowniki: *zawieź, rozwieź, zacałuj, ukołysz i uśpij, zasyp, otumań*, itd. i ich formę, która miała decydujący wpływ na określenie intencji – celu wypowiedzi podmiotu lirycznego.

Zadanie 15. (0-1)

Z wiersza wynika, że

- A. bliskość ukochanej osoby może być źródłem szczęścia.
- B. tylko bezludna wyspa jest miejscem szczęśliwości.
- C. prawdziwe szczęście nigdy nie jest osiągalne.
- D. ważne jest samo marzenie o szczęściu, a nie jego osiągnięcie.

Sprawdzana umiejętność:

interpretowanie tekstu z uwzględnieniem intencji nadawcy.

Prawidłowa odpowiedź: A.

Wyniki:

Wybieralność odpowiedzi

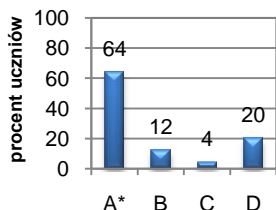

Zadanie to, podobnie jak poprzednie, było umiarkowanie trudne dla uczniów. Uważne odczytanie wiersza umożliwiło dokonanie interpretacji wiersza z uwzględnieniem intencji nadawcy i określenie myśli przewodniej wiersza.

Tekst III

Jednym z motywów, ciągnących się przez wiele lat rozrachunków za powstanie listopadowe, był także swoisty bilans zysków i strat, jakie ponieśli uczestnicy tych wydarzeń. Inaczej mówiąc, pytanie o to, kto zyskał, a kto stracił na powstaniu. [...]

A ceną najwyższą okazywała się emigracja. Absolutnie nieprzewidywalna zarówno w zakresie życiowych konsekwencji, własnej odporności psychicznej na rozłąkę z krajem, jak też braku wyobraźni nieogarniającej możliwości długiego trwania wychodźstwa, właściwie niemal bezkresnego.

Czyż można wyobrazić sobie rzeczywistość niewyobrażalną, zupełnie nową, nie wspartą żadnym doświadczeniem? Jak się okazało, sięganie do doświadczeń Legionów Dąbrowskiego było analogią naciąganą i wręcz zwodniczą. Emigracja polistopadowa nie stała się formacją wojskową, a Europa ówczesna, ustabilizowana przez kongres wiedeński, nie miała potrzeb ani szans na wyłonienie „człowieka wieku” miary Napoleona. [...]

Niezależnie od tego, czy opuszczający Polskę zdawali sobie sprawę, że są twórcami zjawiska bezprecedensowego, byli nimi. Własnym losem, swoimi biografiami, uczuciami i umysłami stwarzali nowy kształt polskiej historii – emigrację, którą nazwano wielką. Prawdę mówiąc, kłopotliwa to nazwa, podatna na wykładnię gloryfikująco-patetyczną¹, podsuwaną przez ten kwalifikujący przymiotnik „wielka”. Bo taki właśnie, wartościujący ma ona sens. Nie do liczebności należy go odnosić, choć sześć-siedem tysięcy ludzi, w tym elity polityczne i intelektualne, to niemało. Wielkość wynikała raczej z owego wzoru wzorów emigracji politycznych, jaki stworzyli. W ich odpowiedzialności za kraj, za wierność hasłom, dla których podjęli walkę z Rosją, za hojne obdarowywanie własnym życiem uwielbianej wówczas – wszak połowę wieku rozłamała Wiosna Ludów – skrzydlatej bogini wolności. Wielkość tkwiła także w szczegółach, w umiejętności organizowania instytucji życia społecznego, w trosce o szkolnictwo i kulturę, czego widoczne ślady pozostały do dziś na przykład w postaci Biblioteki Polskiej.

Jeśli porywali się na zadania częstokroć przekraczające finansowe możliwości tego środowiska, kierowała nimi szlachetna ambicja, aby pozostawić po sobie trwałe wartości i aby kiedyś oddać Polsce kapitał duchowy tutaj zgromadzony. Mimo że to oni właśnie stali się twórcami znaczącego dla dalszych dziesięcioleci XIX wieku podziału na kraj i emigrację, przechowywali ideę wspólnej Polski oraz nadrzędne pojęcie ojczyzny, której uchybić nie wolno.

Alina Witkowska, *Cześć i skandale. O emigracyjnym doświadczeniu Polaków*, Gdańsk 1997.

¹ Gloryfikacja – wysławianie, wychwalanie, uwielbianie; patos – podniosłość, wzniosłość.

Zadanie 16. (0-1)

Powstanie listopadowe wybuchło w roku

A. 1815

B. 1830

C. 1848

D. 1863

Sprawdzana umiejętność:

dostrzeganie i analizowanie kontekstu historycznego niezbędnego do interpretacji tekstu.

Prawidłowa odpowiedź: B.

Wyniki:

Wybieralność odpowiedzi

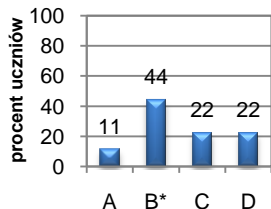

Zadanie należało do trudnych. Aby udzielić poprawnej odpowiedzi, gimnazjalista powinien wykorzystać nie tylko informacje zawarte w tekście, ale przede wszystkim odwołać się wiedzy zdobytej na lekcjach historii. Poziom wykonania zadania wskazuje, że ponad połowa trzecioklasistów nie wiedziała, w którym roku wybuchło powstanie listopadowe.

Zadanie 17. (0-1)

Emigrację polistopadową nazwano „wielką”, ponieważ jej przedstawiciele

- A. stali się twórcami podziału społeczeństwa polskiego na „kraj” i „emigrację”.
- B. odegrali ogromną rolę polityczną i kulturalną w dziejach Polski.
- C. porywali się na zadania przekraczające możliwości finansowe ich środowiska.
- D. nawiązywali do tradycji napoleońskiej i doświadczeń Legionów Dąbrowskiego.

Sprawdzana umiejętność:

odczytywanie tekstu na poziomie dosłownym i przenośnym.

Prawidłowa odpowiedź: B.

Wyniki:

Wybieralność odpowiedzi

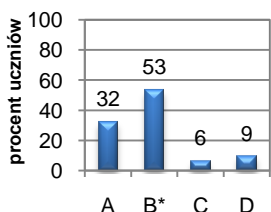

Umiejętność sprawdzana tym zadaniem okazała się dla gimnazjalistów umiarkowanie trudna. Udzielenie poprawnej odpowiedzi powinno być poprzedzone uważną lekturą tekstu. Fragment tekstu: [...] emigrację, którą nazwano wielką. [...] Wielkość wynikała raczej z owego wzoru wzorów emigracji politycznych, jaki stworzyli. [...] Wielkość tkwiła także w szczegółach, w umiejętności organizowania instytucji życia społecznego, w trosce o szkolnictwo i kulturę... dostarczył niezbędnych informacji, które stanowiły rozwiązanie zadania. Ci,

którzy wybrali odpowiedź A, najprawdopodobniej bardzo nieuważnie przeczytali tekst lub kierowali się intuicją przy wyborze odpowiedzi.

Zadanie 18. (0-1)

Z tekstu III wynika, że emigranci marzyli

- A. o zerwaniu wszelkich więzi z krajem.
- B. o poprawie warunków materialnych.
- C. o integracji ze społeczeństwem Zachodu.
- D. o odzyskaniu przez Polskę niepodległości.

Sprawdzana umiejętność:

odczytywanie tekstu na poziomie dosłownym i przenośnym.

Prawidłowa odpowiedź: D.

Wyniki:

Wybieralność odpowiedzi

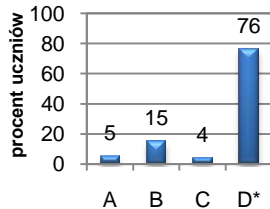

Zadanie okazało się łatwe dla uczniów. Aby udzielić poprawnej odpowiedzi trzeba było przeczytać tekst i zwrócić uwagę na fragment: [...] *W ich odpowiedzialności za kraj, za wierność hasłom, dla których podjęli walkę z Rosją, za hojne obdarowywanie własnym życiem uwielbianej wówczas [...] skrzydlatej bogini wolności, bowiem w nim kryła się istota marzeń polskich dziewiętnastowiecznych emigrantów.*

Dość częsty wybór przez uczniów odpowiedzi B można tłumaczyć nieuważnym czytaniem tekstu bądź wskazaniem takiego powodu, jakim kierują się niektórzy współcześni emigranci.

Zadanie 19. (0-1)

Związek przyczynowo-skutkowy został poprawnie przedstawiony w szeregu:

- A. represje wobec ludności polskiej → utrata przez Polskę niepodległości → Wielka Emigracja
- B. kongres wiedeński → klęska powstania listopadowego → utrata przez Polskę niepodległości
- C. klęska powstania listopadowego → Wielka Emigracja → rozwój kultury polskiej na obczyźnie
- D. Wiosna Ludów → Wielka Emigracja → zesłania Polaków na Syberię

Sprawdzana umiejętność:

odnajdywanie związków przyczynowo-skutkowych.

Prawidłowa odpowiedź: C.

Wyniki:

Wybieralność odpowiedzi

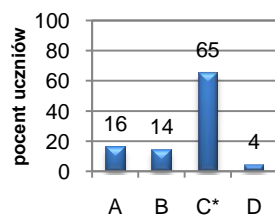

Poziom wykonania zadania świadczy o tym, że należy ono do umiarkowanie trudnych. Aby udzielić poprawnej odpowiedzi, należało poddać analizie informacje zawarte w tekście lub odnieść się do własnej wiedzy dotyczącej istotnych w historii Polski wydarzeń historycznych.

Zadanie 20. (0-1)

Tekst III jest przykładem

- A. literatury popularnonaukowej.
- B. literatury pięknej.
- C. recenzji.
- D. pamiętnika.

Sprawdzana umiejętność:

dostrzeżenie w tekście środków wyrazu i określanie ich funkcji.

Prawidłowa odpowiedź: A.

Wyniki:

Wybieralność odpowiedzi

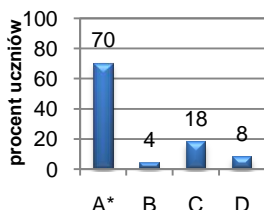

Zadanie to okazało się łatwe dla gimnazjalistów. Aby udzielić prawidłowej odpowiedzi, należało znać cechy charakterystyczne wymienionych w zadaniu gatunków literackich (recenzji i pamiętnika) oraz różnice między literaturą popularnonaukową a literaturą piękną. Następnym krokiem było odniesienie tej wiedzy do tekstu III.

Tekst IV

„Mam na imię Karolina. Mam 17 lat. Mieszkam na wsi w woj. lubelskim. Od kiedy uczę się angielskiego, wyjazd do Anglii to jedno z moich najskrytszych marzeń. Chciałabym przejść się nad Tamizą. Jako siostra zapalonych kibiców sportowych byłabym zaszczycona rozmową z Jerzym Dudkiem, który gra w drużynie Liverpoolu¹”. Starannie przykleiła znaczek i wysłała list do Fundacji Dziecięca Fantazja².

Marcin swój list wystukał na komputerze: „Kraj, który odwiedziłbym z wielką przyjemnością, to Anglia. Nie wiem, czy mogę prosić o spełnienie moich kolejnych marzeń. Jeśli tak, to są nimi obejrzenie na żywo meczu z udziałem Jerzego Dudka, wizyta w fabryce samochodów i przejażdżka takimi autami, jak: ferrari, lamborghini, jaguar, lotus”. Marzenia zostały wysłane, pozostało tylko czekać.

Obydwoje nie wiedzieli, że odbędą podróż życia. Zaczęła się 16 marca w Lublinie, skąd odjechali busem do hotelu Gordon, tuż przy lotnisku Okęcie. Noc spędzona w tym miejscu oswoiła ich z wyciem silników startujących samolotów. Na drugi dzień o 7.50 wsiedli do samolotu. Na lotnisku w Londynie był tłum ludzi, harmider, kolejki do odprawy. Ale to ich nie zraziło. Przygotowywali się przecież solidnie do tego wyjazdu. Marcin, choć prymusem nie jest i czasem kijem go do nauki nie zagonisz, wkuwał jak wściekły angielskie słówka. Nie robi z siebie głupka przed Angolami. Także Karolina, kiedy dowiedziała się o podróży, nie odchodziła od książki – nic tylko angielski i angielski. Kiedy zaczyna się przygoda twojego życia, musisz się dobrze przygotować, nie możesz wskoczyć do niej tak po prostu jak do kałuży.

Miasto powitało ich piękną pogodą. Lunch zjedli w hotelu. Potem ruszyli pod Big Bena³, Buckingham Palace⁴ i do Westminster Abbey⁵. Później przyszedł czas na Londyńskie Oko⁶. Widać z niego całe miasto. Ten dzień zaliczyli do udanych. Następnego dnia wstali bladym świtem. Zaplanowali przecież spacer nad Tamizą. Gdy wrócili do hotelu, Marcinowi aż dech zaparło w piersi. Przed samym wejściem stało piękne fioletowe ferrari. Usiadł za kierownicą, później w fotelu pasażera. Jeździli po Londynie dobrą godzinę. Karolina natomiast poszła do muzeum figur woskowych Madame Tussauds⁷. Patrzyła w oczy Marylin Monroe, śmiała się z Charliego Chaplina. Noc minęła szybko. W czwartek przed południem pod ich hotel w Liverpoolu przyjechały policjantki. Zaprosiły Karolinę i Marcina na wizytę w stajniach i spotkanie ze specjalnymi jednostkami pracującymi z psami. Potem policyjnym radiowozem pojechali na spotkanie z piłkarzami Liverpoolu. Dudek zrobił coś, czego nie było w programie wycieczki: zaprosił ich na kolację. Gadali o wszystkim: Jurek o swoim synku i żonie, Karolina i Marcin o tym, że spełniły się ich marzenia...

Na podstawie: Dorota Kowalska, *Marzenia się spełniają*, „Newsweek Polska”, 15/2004.

¹ Tekst pochodzi z roku 2004 – Jerzy Dudek był wówczas piłkarzem Liverpoolu.

² Fundacja Dziecięca Fantazja powstała w 2003 r.; jej celem jest spełnianie marzeń nieuleczalnie chorych dzieci.

³ Big Ben – popularna nazwa dzwonu i Wieży Zegarowej gmachu angielskiego parlamentu.

⁴ Buckingham Palace – rezydencja rodziny królewskiej.

⁵ Westminster Abbey – Opactwo Westminsterskie; jedna z najsłynniejszych świątyń w Londynie.

⁶ Londyńskie Oko – wielki „diabelski młyn” stojący nad brzegiem Tamizy.

⁷ Madame Tussauds – słynny londyński gabinet figur woskowych założony przez Francuzkę Marie Tussaud.

Zadanie 21. (0-1)

O czym marzyli Karolina i Marcin?

Sprawdzana umiejętność:

wyszukiwanie informacji zawartych w tekście.

Wyniki:

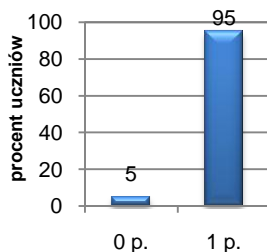

Poziom wykonania tego zadania świadczy o tym, że sprawdzana umiejętność okazała się dla gimnazjalistów bardzo łatwa. Aby określić przedmiot marzeń i odpowiedzieć na pytanie, wystarczyło odczytać dwa pierwsze akapity tekstu IV.

Odpowiedzi poprawne – przywołanie uogólnionego przedmiotu marzeń obojga bohaterów na podstawie pierwszego i drugiego akapitu tekstu IV

Karolina i Marcin marzyli o wyjeździe do Anglii.

Obydwoje chcieli wyjechać do Anglii i zobaczyć na żywo J. Dudka.

Karolina i Marcin marzyli o spotkaniu z Jerzym Dudkiem

Odpowiedzi poprawne – przywołanie szczegółowego przedmiotu marzeń każdej z postaci

Karolina marzyła o wyjeździe do Anglii, Marcin też, ale także marzył o meczu z udziałem Jerzego Dudka, wizycie w fabryce samochodów i przejażdżce samochodem.

Karolina marzy o wyjeździe do Anglii, przejściu się nad Tamizą, rozmowie z Jerzym Dudkiem. Marcin marzy o wyjeździe do Anglii i obejrzeniu na żywo meczu z udziałem Jerzego Dudka, wizycie w fabryce samochodów i przejażdżce samochodem.

Odpowiedzi niepoprawne – niezgodne z informacjami zawartymi w pierwszym i drugim akapicie tekstu IV

Marzyli o wyjeździe do Londynu.

Karolina i Marcin marzyli o tym, żeby wyjechać do Anglii, spotkać swojego ulubionego piłkarza i przejechać się wymarzonymi samochodami.

Karolina i Marcin marzyli o podróży swojego życia.

Zadanie 22. (0-1)

W jakim celu została powołana Fundacja Dziecięca Fantazja?

.....

Sprawdzana umiejętność:

wyszukiwanie informacji zawartych w tekście.

Wyniki:

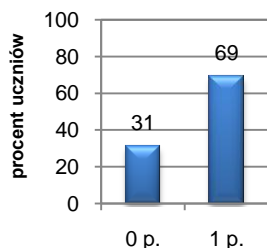

Umiejętność sprawdzana tym zadaniem okazała się umiarkowanie trudna, choć odpowiedź na pytanie zawarte w poleceniu można było znaleźć w przypisie. Wyniki świadczą o tym, że jedna trzecia gimnazjalistów nie zwróciła uwagi na wyjaśnienia umieszczone w przypisach lub zrobiła to bardzo pobieżnie.

Odpowiedzi poprawne – odwołanie się do informacji zawartych w przypisie

Celem Fundacji Dziecięca Fantazja jest spełnianie marzeń nieuleczalnie chorych dzieci.

Odpowiedzi niepoprawne – wynikające z interpretacji tekstu

Została powołana w celu spełniania marzeń dzieci.

Karolina i Marcin napisali list do fundacji.

By spełniać marzenia młodych ludzi, którzy nie zawsze mogą zrealizować je sami.

Fundacja Dziecięca Fantazja została powołana w celu spełnienia marzeń Marcina i Karoliny.

Zadanie 23. (0-1)

Napisz, co robili Marcin i Karolina, aby dobrze przygotować się do „podróży życia”.

.....

Sprawdzana umiejętność:

wyszukiwanie informacji zawartych w tekście.

Wyniki:

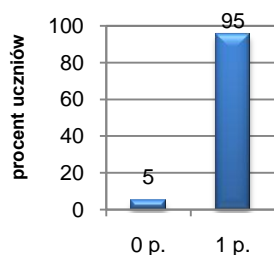

Umiejętność sprawdzana tym zadaniem okazała się dla gimnazjalistów bardzo łatwa. Prawie wszyscy uważnie odczytali tekst i wyszukali w nim te informacje, które stanowiły odpowiedź na pytanie zawarte w poleceniu zadania.

Odpowiedzi poprawne – odwołanie się do informacji zawartych w tekście

Karolina i Marcin uczyli się angielskiego przed „podróżą życia”.

Marcin i Karolina uczyli się angielskich słówek.

Marcin i Karolina aby dobrze przygotować się do tej podróży nie odchodzili od książek z angielskiego.

Odpowiedzi niepoprawne – zestawienie informacji poprawnych z błędnymi

Noc na lotnisku, żeby oswoić się z wyciem samolotów. Marcin i Karolina uczyli się angielskich słówek.

Odpowiedzi niepoprawne – brak precyzji lub jednoznaczności wypowiedzi

Karolina i Marcin uczyli się słówek.

Zadanie 24. (0-1)

Jaki rodzaj narracji przeważa w tekście IV?

.....

Sprawdzana umiejętność:

dostrzeganie w tekście środków wyrazu i określanie ich funkcji.

Wyniki:

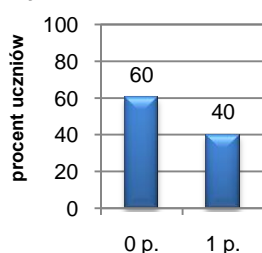

Polecenie wymagało od gimnazjalisty rozumienia znaczenia terminu *narracja*. Aby otrzymać 1 pkt, uczeń powinien poprawnie nazwać dominujący typ narracji w tekście IV, a nie wskazywać jej cechy. Nie mógł też posługiwać się terminologią niezgodną z wymogami polecenia. Poza tym za poprawną uznawano też odpowiedź określającą typ narratora. Umiejętność sprawdzana tym zadaniem

okazała się trudna, mimo że pojęcia *narracja* i *narrator* znane powinny być gimnazjalistom już od szkoły podstawowej.

Odpowiedź poprawna – nazwanie rodzaju narracji, która dominuje w tekście IV

W tekście IV dominuje narracja trzecioosobowa.

Odpowiedź poprawna – wskazanie typu narratora

W tekście IV przeważa narrator trzecioosobowy.

Odpowiedzi niedopuszczalne – brak poprawnego terminu z teorii literatury

Narracja w czwartej osobie.

Narracja sprawozdawcza.

Narracja opowiadania.

narracja bezosobowa

narracja bezpośrednia

Odpowiedzi niedopuszczalne – niezrozumienie polecenia

recytatorski

Narratorem jest fundacja.

apostrofa

Narrator i dwie osoby wypowiadające się na swój temat.

Zadanie 25. (0-1)

Wypisz z tekstu IV pierwsze zdanie tego akapitu, w którym jest najwięcej elementów sprawozdania.

.....

Sprawdzana umiejętność:

dostrzeganie w tekście środków wyrazu i określanie ich funkcji.

Wyniki:

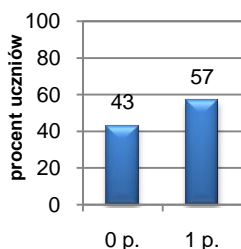

Trzecioklasista, żeby odpowiedzieć na to pytanie, powinien przypomnieć sobie, że sprawozdanie to wierna i dokładna relacja ze zdarzeń, których autor był świadkiem lub uczestnikiem. Następnie trzeba było uważnie przeczytać tekst IV i dokonać jego analizy pod kątem wskazanego w zadaniu problemu – dostrzeżenia licznych elementów sprawozdania. we fragmencie utworu.

Umiejętność sprawdzana tym zadaniem okazała się umiarkowanie trudna. Tylko nieco więcej niż połowa gimnazjalistów poradziła sobie z udzieleniem poprawnej odpowiedzi. Odpowiedzi błędne wynikać mogą z braku dostatecznej wiedzy na temat cech sprawozdania.

Odpowiedź poprawna – wypisanie pierwszego zdania akapitu (IV), w którym jest najwięcej elementów sprawozdania

Miasto powitało ich piękna pogodą.

Odpowiedzi niedopuszczalne – zdania z innych akapitów (I, II i III)

Obydwoje nie wiedzieli, że odbędą podróż życia.

Mieszkam na wsi w województwie lubelskim.

Gadali o wszystkim. Jurek o swoim synku i żonie, Karolina i Marcin o tym, że spełniły się ich marzenia.

Zadanie 26. (0-1)

Przekształć podane wypowiedzenia tak, by uniknąć występujących w nich potocznych sformułowań.

Marcin [...] wkuwał jak wściekły angielskie słówka. Nie robi z siebie głupka przed Angolami.

Sprawdzana umiejętność:

dokonywanie celowych operacji na tekście: przekształcanie tekstu.

Wyniki:

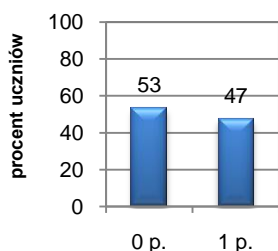

Umiejętność sprawdzana tym zadaniem okazała się trudna. Nieco mniej niż połowa uczniów poradziła sobie z poprawnym przekształceniem, polegającym na uniknięciu wszystkich potocznych sformułowań zawartych w wypowiedzeniu.

Żeby dokonać właściwego przeredagowania zdań: *Marcin [...] wkuwał jak wściekły angielskie słówka. Nie robi z siebie głupka przed Angolami*, trzeba było najpierw dostrzec w nich potoczne

zwroty

i sformułowania. Dopuszczalne było przekształcenie dwóch wypowiedzi w jedno. Gimnazjalista nie otrzymywał punktu, jeśli jego przekształcenie było niepoprawne stylistycznie, zamieniał jedno sformułowanie potoczne na inne lub zmieniał sens wypowiedzi.

Odpowiedzi poprawne – wypowiedzenia przereklamowane tak, że nie ma w nich potocznych zwrotów i sformułowań

Marcin uczył się pilnie angielskich słówek. Nie robi sobie wstydu przed Anglikami

Marcin zawzięcie uczył się angielskich słów. Nie chce się skompromitować przed Anglikami.

Marcin pilnie uczył się języka angielskiego. Nie chciał zrobić złego wrażenia przed Anglikami.

Marcin uczył się jak nigdy angielskich słówek. Nie chciał się ośmieszyć przed Anglikami.

Marcin uczył się wytrwale angielskich słów. Nie mógł przecież ośmieszyć się przed Anglikami.

Odpowiedzi niepoprawne – zastąpienie jednych potocznych sformułowań innymi

Marcin uczył się jak nigdy angielskich słówek. Nie robi z siebie idioty przed Anglikami.

Marcin uczył się jak wściekły angielskich słówek. Nie robi z siebie durnia przed Anglikami.

Odpowiedzi niepoprawne – zmienianie sensu wypowiedzi, zastępowanie jednych potocznych sformułowań innymi

Marcin uczył się angielskich słówek, żeby nie zrobić z siebie nieuka przed Anglikami.

Marcin uczył się angielskich słów. Nie chciał zbłaźnić się przed obcokrajowcami.

Zadanie 27. (0-3)

Na podstawie tekstu IV odtwórz program wycieczki Karoliny i Marcina.

Dzień 1.

1. Wyjazd z Lublina do Warszawy.

2.

Dzień 2.

1.
2. Zakwaterowanie w hotelu, obiad.
3.
4.
5. Podziwianie panoramy miasta z Londyńskiego Oka.

Dzień 3.

1.
2.

Dzień 4.

1.
2.
3. Spotkanie z piłkarzami Liverpoolu.
4.

Sprawdzane umiejętności:

- wybór z tekstu istotnych informacji,
- tworzenie tekstu logicznie uporządkowanego,
- stosowanie równoważników zdań.

Wyniki:

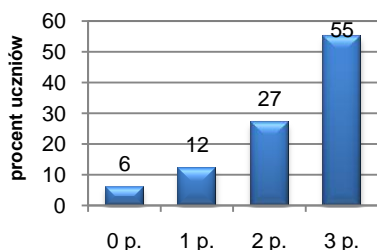

Zredagowanie planu odtwarzającego program wycieczki Karoliny i Marcina, było dla gimnazjalistów umiejętnością umiarkowanie trudną. Tylko co drugi trzecioklasista spełnił wymogi związane z tą formą wypowiedzi i otrzymał maksymalną liczbę punktów. Nieliczni uczniowie nie podjęli się odtworzenia programu wycieczki w formie planu lub redagowali niezgodnie z wymogami.

Łatwość poszczególnych czynności wykonywanych przez uczniów przedstawia poniższy wykres:

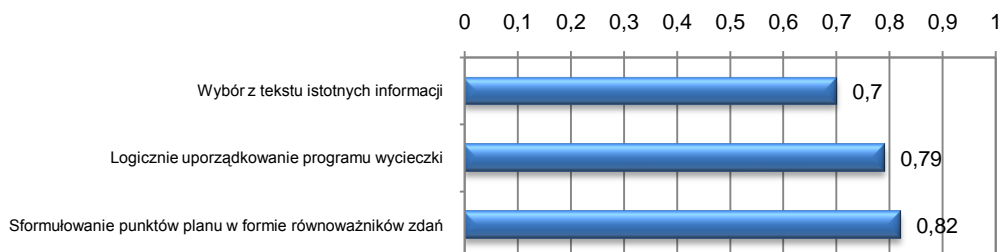

Prawidłowe zredagowanie planu odtwarzającego program wycieczki Karoliny i Marcina – bohaterów tekstu IV – wymagało wcześniejszego przeczytania i zrozumienia zarówno tekstu wyjściowego jak i polecenia zadania. W swojej wypowiedzi należało dokonać selekcji informacji i uwzględnić tylko to, co jest istotne dla programu wycieczki. Informacje uwzględnione w planie powinny być zapisane chronologicznie i w postaci równoważników zdań.

Łatwości poszczególnych czynności wskazują, że gimnazjaliści opanowali w stopniu zadawalającym umiejętność redagowania planu.

Odpowiedzi poprawne, za które autorzy otrzymali maksymalną liczbę punktów

Wielu uczniów spełniło wszystkie kryteria i otrzymało maksymalną liczbę punktów za to zadanie. Ci gimnazjaliści przeczytali uważnie tekst; dokonali selekcji elementów programu wycieczki, uporządkowali je zgodnie z kolejnością występowania i zapisali zdarzenia w formie równoważników zdań.

Dzień 1.

1. Wyjazd z Lublina do Warszawy.
2. Noc w hotelu Gordon.

Dzień 2.

1. Wylot z Warszawy do Londynu.
2. Zakwaterowanie w hotelu, obiad.
3. Wycieczka pod Big Bena.
4. Zwiedzanie Buckingham Palace i Westminster Abbey.
5. Podziwianie panoramy miasta z Londyńskiego Oka.

Dzień 3.

1. Poranny spacer nad Tamizą.
2. Objazd Londynu ferrari, zwiedzanie muzeum figur woskowych.

Dzień 4.

1. Wizyta w stajniach.
2. Spotkanie ze specjalnymi jednostkami pracującymi z psami.
3. Spotkanie z piłkarzami Liverpoolu.
4. Kolacja z Jerzym Dudkiem.

Dzień 1.

1. Wyjazd z Lublina do Warszawy.
2. Nocleg w hotelu Gordon.

Dzień 2.

1. 7.50 – wylot z Warszawy do Londynu.
2. Zakwaterowanie w hotelu, obiad.
3. Wyruszenie pod Wieżę Zegarową w gmachu angielskiego parlamentu.
4. Zwiedzanie rezydencji rodziny królewskiej i najświetniejszej świątyni w Londynie.
5. Podziwianie panoramy miasta z Londyńskiego Oka.

Dzień 3.

1. Spacer nad Tamizą.
2. Przejazdka ferrari po Londynie przez Marcina i wizyta Karoliny w muzeum.

Dzień 4.

1. Wizyta w stajniach.
2. Spotkanie z jednostkami pracującymi z psami.
3. Spotkanie z piłkarzami Liverpoolu.
4. Zakończenie wycieczki.

Odpowiedź częściowo poprawna – pominięcie istotnych elementów programu wycieczki oraz brak logicznego uporządkowania tekstu

Zdarzało się, że uczniowie pomijali ważne punkty programu wycieczki Karoliny i Marcina, co skutkowało utratą punktu za pierwsze kryterium. Za inną kolejność zdarzeń uczeń również nie mógł otrzymać punktu.

Dzień 1.

1. Wyjazd z Lublina do Warszawy.
2. Odjazd autobusem do hotelu Gordon.

Dzień 2.

1. 7.50 wylot z Lublina.
2. Zakwaterowanie w hotelu, obiad.
3. Zwiedzanie Big Bena, Buckingham Palace, Westminster Abbey.
4. Lunch.
5. Podziwianie panoramy miasta z Londyńskiego Oka.

Dzień 3.

1. Spacer nad Tamizą
2. Jazda ferrari po Londynie, zwiedzanie muzeum figur woskowych.

Dzień 4.

1. *Przyjazd policjantek pod hotel.*
2. *Spotkanie z jednostkami pracującymi z psami.*
3. *Spotkanie z piłkarzami Liverpoolu.*
4. *Kolacja z Jerzym Dudkiem*

Odpowiedź częściowo poprawna, niekonsekwentny zapis zdarzeń (równoważniki zdań i zdania)

Punkty planu, stanowiące program wycieczki, powinny być zapisane w takiej samej formie. W tym zadaniu wymagano, by były to równoważniki zdań. Uczniowie, którzy niektóre punkty zapisywali w formie zdań, nie mogli otrzymać punktu.

Dzień 1.

1. *Wyjazd z Lublina do Warszawy.*
2. *Zakwaterowanie w hotelu, nocleg.*

Dzień 2.

1. *Lot samolotem z Warszawy do Londynu.*
2. *Zakwaterowanie w hotelu, obiad.*
3. *Podziwianie Big Bena.*
4. *Wycieczka do rezydencji rodziny królewskiej i Westminster Abbey.*
5. *Podziwianie panoramy miasta z Londyńskiego Oka.*

Dzień 3.

1. *Spacer nad Tamizą.*
2. *Marcin – jazda ferrari po Londynie; Karolina – zwiedza muzeum figur woskowych.*

Dzień 4.

1. *Przyjazd policjantek.*
2. *Wizyta w stajniach i spotkanie z jednostkami, które pracują z psami.*
3. *Spotkanie z piłkarzami Liverpoolu.*
4. *Kolacja z Jerzym Dudkiem.*

Zadanie 28. (0-6)

W imieniu samorządu szkolnego napisz podanie do dyrektora gimnazjum z prośbą o zgodę na przeprowadzenie zbiórki pieniędzy na rzecz Fundacji Dziecięca Fantazja

.....

Sprawdzane umiejętności:

- sformułowanie prośby określonej w poleceniu,

- uzasadnienie prośby poprzez celowy dobór informacji,
- zachowanie formalnych wyróżników podania,
- dostosowanie stylu do formy wypowiedzi poprzez posługiwanie się zwrotami charakterystycznymi dla podania,
- pisanie poprawne pod względem językowym,
- przestrzeganie zasad ortografii i interpunkcji.

Wyniki:

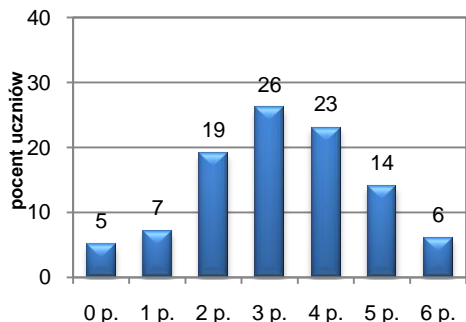

Zredagowanie podania było umiejętnością umiarkowanie trudną dla gimnazjalistów.

Tylko nieliczni uzyskali maksymalną liczbę punktów. Zdecydowana większość piszących otrzymywała od 2 do 4 punktów na 6 możliwych do zdobycia. Tylko 5% trzecioklasistów nie podjęło się redagowania tej formy wypowiedzi. Wśród tych, którzy otrzymali 0 punktów za to zadanie, byli też tacy uczniowie, którzy zamiast podania redagowali inną formę wypowiedzi.

Łatwość poszczególnych czynności wykonywanych przez uczniów przedstawia poniższy wykres:

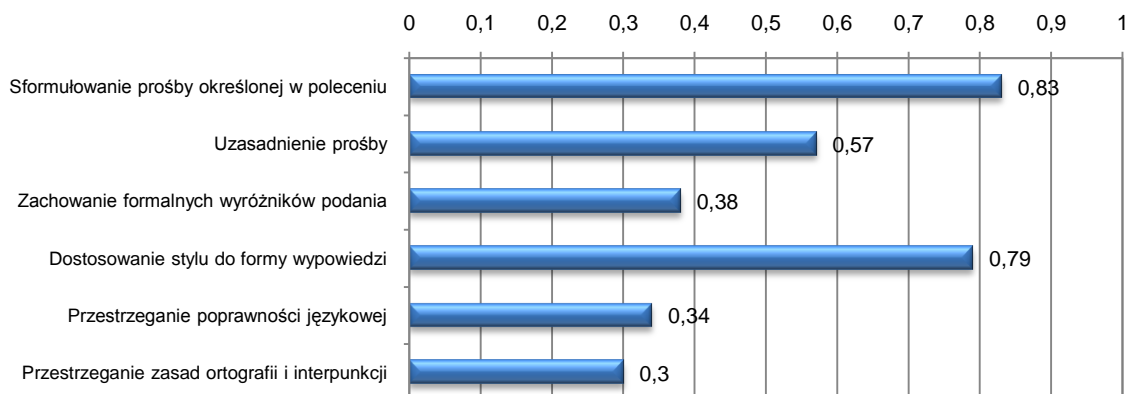

Podanie to gatunek wypowiedzi użytkowej, charakteryzuje się skonwencjonalizowaną formą – odpowiednią konstrukcją graficzną i aspektem perswazyjnym. Jest oficjalnym rodzajem prośby, składanym z reguły do jakiejś instytucji, władz czy urzędu. Podanie powinno odznaczać się rzeczowością, jasnością i zwięzłością (powinno zawierać jednoznaczne sformułowania). Szczególny nacisk należy położyć na motywacyjną część tej wypowiedzi, popierającą i uzasadniającą prośbę, przekonującą adresata podania do odpowiedniego zachowania. Argumentacja jest niezbędna w sytuacji, gdy nie jesteśmy pewni zachowania adresata podania. Zaprezentowane argumenty powinny być uporządkowane i dotyczyć przedmiotu podania. Styl podania powinien być w tonie urzędowym i uprzejmym.

Punktem wyjścia pracy piszącego podanie gimnazjalisty powinno być uważne przeczytanie i przemyślenie polecenia – zastanowienie się nad argumentem, które miałoby poprzeć naszą prośbę.

Gimnazjalista powinien rozpocząć pisanie podania od przedstawienia się – w lewym górnym rogu należało umieścić swoje dane – można było posłużyć się fikcyjnymi, natomiast w prawym górnym rogu zapisać miejscowość i datę pisania podania. Poniżej, po prawej stronie, wskazać adresata naszego podania.

Tekst podania należało rozpocząć od przedstawienia sprawy (sformułowania prośby określonej w poleceniu), a następnie odpowiednio ją umotywić. Pismo powinno kończyć

się tradycyjną formułą grzecznościową, stosowaną w podaniach. Poniżej tekstu, po prawej stronie, należało się podpisać. Z treści podania powinno wynikać, że jest ono pisane w imieniu samorządu uczniowskiego.

Podanie to pismo urzędowe, więc należało zadbać nie tylko o jego poprawny pod względem językowym oraz ortograficznym i interpunkcyjnym zapis, ale także o estetykę tego zapisu.

Z przedstawionego powyżej wykresu wynika, że najmniej problemów mieli trzecioklasiści ze sformułowaniem prośby określonej w poleceniu i dostosowaniem stylu do formy wypowiedzi. Stosowanie zasad ortograficznych i interpunkcyjnych przez gimnazjalistów oraz poprawność językowa ich wypowiedzi budzi wiele zastrzeżeń.

Wypowiedź poprawna, której autor otrzymał maksymalną liczbę punktów

*Karolina Wojciechowska
ul. Kredytowa 12
10-699 Olsztyn*

Olsztyn, 25 września 2005 r.

*Dyrektor
Gimnazjum nr 3
w Olsztynie*

W imieniu Samorządu Szkolnego Gimnazjum nr 3 w Olsztynie proszę o wyrażenie zgody na przeprowadzenie w naszej szkole zbiórki pieniędzy na rzecz Fundacji Dziecięca Fantazja.

Uważamy, że będzie to dobry czyn, który może pomóc wielu nieuleczalnie chorym dzieciom w spełnieniu ich marzeń.

Prosimy o rozważenie naszej prośby.

*Z poważaniem
Karolina Wojciechowska*

Wypowiedź częściowo poprawna

Uczniowie dość często pomijali jeden z wymaganych wyróżników podania. Czasami, tak jak w tym przykładzie pracy, brakowało informacji o nadawcy, w innym miejscowości i daty czy podpisu. Jeśli piszący pomijali chociażby jeden z tych elementów podania, nie otrzymywali punktu za zachowanie formalnych wyróżników podania.

Korsze, 22.04.2009 r.

*Dyrektor
Gimnazjum w Korszach*

W imieniu samorządu szkolnego zwracam się z prośbą o zgodę na przeprowadzenie w naszej szkole zbiórki pieniędzy na rzecz Fundacji Dziecięca Fantazja.

Celem tej fundacji jest spełnianie marzeń nieuleczalnie chorych dzieci.

Proszę o pozytywne rozpatrzenie podania.

Z wyrazami szacunku

Samorząd Szkolny Gimnazjum w Korszach

Wypowiedź częściowo poprawna

Motywowanie prośby jest ważnym elementem podania. W niektórych pracach uczniów brakowało jednak jasno i precyzyjnie sformułowanego uzasadnienia prośby poprzez celowy dobór informacji, skutkowało to nieprzyznaniem punktu.

Kolejnym mankamentem poniższej pracy jest brak miejscowości obok daty oraz więcej niż dopuszczalny jeden błąd językowy, ortograficzny i interpunkcyjny.

Samorząd szkolny
Ząbrowo 15
14-241 Ząbrowo

15. kwietnia 2005 r

Dyrektor
Samorządowego Gimnazjum
w Warszawie

Podanie

Zwracam się z prośbą o zgodę na przeprowadzenie zbiórki na rzecz Fundacji Dziecięcej Fantazja.

*Prośbę swą motywuję tym, że Fundacji brakuje pieniędzy na realizowanie marzeń
Proszę o pozytywne rozpatrzenie naszej prośby.*

*Z wyrazami szacunku
Samorząd Szkolny*

Wypowiedź niepoprawna – napisanie tekstu innego niż podanie

Trzecioklasiści redagowali też wypowiedzi, które nie spełniały formalnych założeń podania. Tego typu wypowiedzi były traktowane jako prace nie na temat, w związku z czym nie przyznawano punktów za żadne kryterium.

Witamy

Chcieli byśmy prosić pana dyrektora o pozwolenie na zbiurke pieniędzy dla Fundacji Dziecięca Fantazja ponieważz myślimy że to może pomuc nie jednemu dziecku zrealizować swoje marzenia...

Zadanie 29. (0-15)

Napisz rozprawkę na temat: *Wyprawa, wędrówka, tułaczka... – podróż niejedno ma imię*. Uzasadnij trafność podanego stwierdzenia, odwołując się do jednego przykładu z arkusza i co najmniej dwóch przykładów z literatury lub historii, ewentualnie z obu tych dziedzin.

Pamiętaj, że Twoja praca nie powinna być krótsza niż połowa wyznaczonego miejsca.

.....

Sprawdzane umiejętności:

- pisanie tekstu na zadany temat,
- właściwy dobór oraz wykorzystanie informacji,
- posługiwanie się przykładami w funkcji argumentacyjnej,
- wyciąganie wniosków,

- stosowanie trójdzielności wypowiedzi,
- stosowanie graficznej segmentacji tekstu,
- zredagowanie tekstu spójnego pod względem logicznym i składniowym,
- budowanie wypowiedzi poprawnej pod względem językowym,
- dostosowanie stylu wypowiedzi do sytuacji komunikacyjnej,
- przestrzeganie zasad interpunkcji i ortografii.

Wyniki:

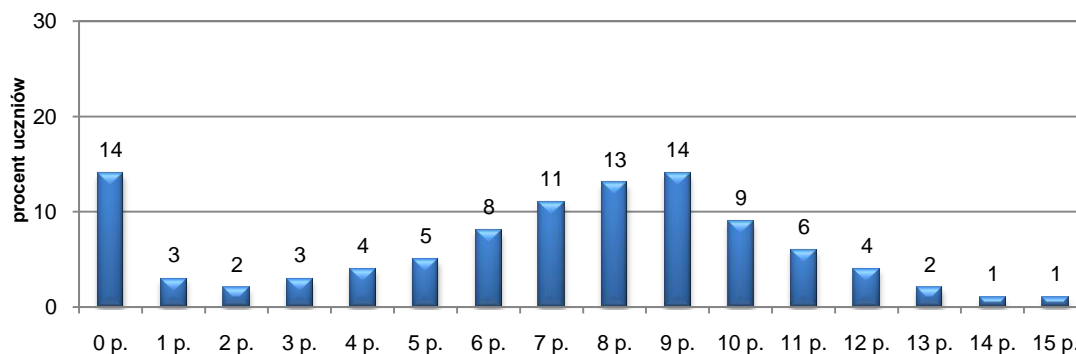

Zredagowanie rozprawki było dla uczniów trudną umiejętnością. Tylko 1% gimnazjalistów otrzymał maksymalną liczbę punktów. Niepokój budzi fakt, iż często uczniowie nie podejmowali się redagowania tej formy wypowiedzi lub napisali pracę niezgodną z tematem, za którą nie mogli otrzymać punktów. Wypracowanie musiało zająć co najmniej połowę wyznaczonego miejsca.

Łatwość czynności wykonywanych przez uczniów w tym zdaniu jest bardzo zróżnicowana.

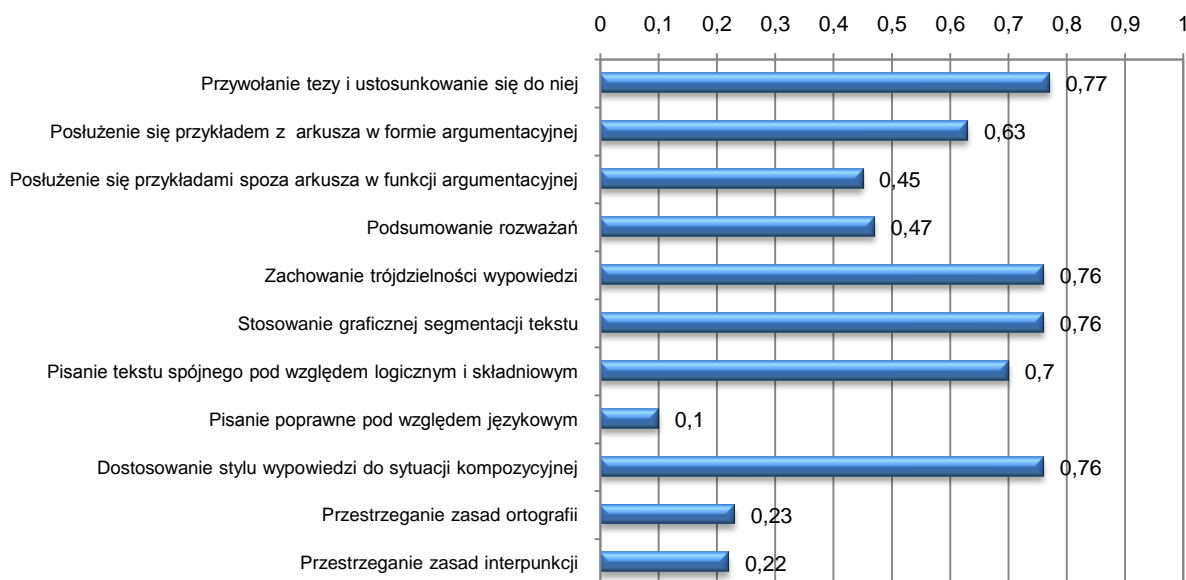

Poprawne rozwiązanie zadania wymagało zarówno znajomości formy, w jakiej należało się wypowiedzieć, jak i uważnej analizy polecenia, które określało warunki niezbędne do napisania rozprawki zgodnej z tematem. Temat pracy nie pozostawiał piszącemu pełnej swobody w zakresie doboru treści. Błędem było przywoływanie własnych doświadczeń czy przemyśleń, konieczne natomiast podanie przykładów z dziedzin wskazanych w temacie wypracowania – literatury i historii, ewentualnie z obu tych dziedzin. Polecenie określało również liczbę przykładów, którymi należało się posłużyć dla udowodnienia prawdziwości tezy. W zakresie realizacji tematu najwięcej trudności mieli uczniowie z przywołaniem dwóch

rożnych przykładów spoza arkusza (z literatury lub historii), uzasadniających stwierdzenie zawarte w temacie pracy. Przywołanie przykładu nieopatrzonego argumentacją skutkowało nieprzyznaniem punktu za dane kryterium. Tylko co drugi piszący rozprawkę poradził sobie z tą umiejętnością. Częstym błędem popełnianym przez uczniów w zakresie realizacji tematu było brak zakończenia pracy, w którym znalazłoby się posumowanie argumentacji. Niektórzy gimnazjaliści nie zrozumieli polecenia. Ich prace dotyczyły roli podróży albo potrzeby spełniania marzeń zamiast obrazować różne „oblicza” podróży.

Charakteryzująca się ustaloną strukturą rozprawka powinna mieć kompozycję trójdzielną, zawierającą wstęp, rozwinięcie (argumentację) i zakończenie (podsumowanie rozważań), oddzielone akapitami. Umiejętności te trzecioklasiści opanowali w stopniu zadawalającym. Rozprawka powinna być tekstem uporządkowanym i spójnym. W niektórych pracach można było zauważyć nadużywanie schematycznych sformułowań typu: Po pierwsze w książce...; Pierwszym argumentem jest książka..., Pierwszym przykładem..., Drugim przykładem..., Argument zbuduję wokół (postaci, lektury) itp.

Niezwykle ważne było pisanie poprawne pod względem językowym. Tylko co dziesiąty uczeń wykazał się tą umiejętnością i otrzymał maksymalną liczbę punktów. W swoich wypowiedziach gimnazjaliści często posługiwali się słownictwem charakterystycznym dla języka potocznego. Zdecydowana większość piszących dostosowała styl wypowiedzi do sytuacji komunikacyjnej.

Przedstawione powyżej łatwości poszczególnych umiejętności, świadczą o tym, że gimnazjaliści mają trudności nie tylko z pisaniem poprawnym pod względem językowym, ale też z uwzględnianiem zasad ortografii i interpunkcji.

Wypowiedź poprawna w zakresie realizacji tematu

Gimnazjaliści, którzy właściwie zrozumieli polecenie, nie mieli problemów w zakresie realizacji tematu. Przywołali tezę i ustosunkowali się do niej, podając przynajmniej trzy różne przykłady znaczenia słowa podróż. Dokonali trafnego wyboru przykładów z arkusza, literatury i historii. Wykorzystali je w funkcji argumentacyjnej i stosownie podsumowali rozważania.

Autor poniższej pracy oprócz poprawnego ujęcia tematu, właściwie skomponował swoją pracę. Praca jest spójna pod względem logicznym i składniowym, charakteryzuje się trójdzielną budową (wstęp, rozwinięcie i zakończenie), uczeń konsekwentnie stosuje akapity.

Mimo poprawnej realizacji tematu, spełnieniu wymogów w zakresie kompozycji, i dostosowaniu stylu do redagowanej formy wypowiedzi, piszącemu nie udało się uniknąć błędów językowych i interpunkcyjnych. Ich liczba jednak nie miała wpływu na obniżenie oceny pracy.

Wyprawa, wędrówka, tułaczka... – podróż niejedno ma imię. Niewątpliwie podróżowanie od wieków fascynowało ludzi. Jedni odkrywali nowe ziemie, inni w ten sposób odpoczywali, pogłębiali swoją wiedzę, poznawali świat, ciekawe miejsca. Życie człowieka jest nierozzerwalnie związane z podróżami, ale każda z nich ma inny sens, wartość, cel i oczywiście daje nowe doświadczenia.

Przykładem człowieka, któremu dalekie wyprawy dają ogromną satysfakcję jest Marek Kamiński. Ten odważny i dzielny człowiek nie traktuje podróżowania jako swego zawodu. Jest to jego wielka pasja. Każdą wyprawę uważa za „kompozycję, projekt”. Jak sam mówi, nie robi tego dla rozgłosu, sławy. Odwiedzanie trudnych, niezdojrzanych miejsc jest dla niego sposobem na oderwanie się od rzeczywistości.

Inny sens mają podróże, które odbywał Mały Książę, bohater książki Antonie de Saint-Exupery'ego. Celem jego wędrówki było znalezienie przyjaźni, poznanie samego siebie. Niestrudzenie wędrował pomiędzy planetami, rozmawiał z różnymi ludźmi, próbował zrozumieć motywy ich postępowania. Często brakowało dla niego miejsca w sercach ludzi, których poznawał. Nie poddawał się jednak niepowodzeniom. W końcu Mały Książę spotkał pilota. Dzięki niemu zrozumiał, że najważniejsza jest przyjaźń i więź z drugim człowiekiem.

Przykładem strudzonego tułacza jest bohater „Latarnika” Henryka Sienkiewicza. Stary, zmęczony życiem człowiek, Skawiński, który odwiedził wiele miejsc na świecie, ponad

czterdzieści lat nie widział ojczyzny. Po trudach i znojach trafił do Aspinwall. Liczył na to, że w spokoju będzie mógł spędzić tam resztę swego życia. Jak się okazało, nadal musiał się tułać.

Z całą pewnością słuszne jest stwierdzenie „...podróż niejedno ma imię”. Nazywane wyprawami, wędrówkami, tułaczkami pozwalają spełniać marzenia, dają radość z pokonywania niebezpieczeństw. Bez nich nie poznalibyśmy wielu wspaniałych ludzi, nie odwiedzilibyśmy pięknych zakątków świata, a przede wszystkim nie odkrywalibyśmy prawdy o sobie.

Wypowiedź częściowo poprawna w zakresie realizacji tematu

Autorowi poniższej pracy realizacja tematu przysporzyła kłopotów. Niewątpliwie brak w niej przywołania przykładu z arkusza. W związku z tym, uczeń nie otrzymał punktu za tę umiejętność. Pozostałe kryteria w obrębie tematu, choć z niewielkimi niedociągnięciami, zostały przez ucznia zrealizowane. Praca ma wyraźnie trójdzielną budowę, tekst jest spójny pod względem logicznym, uczeń konsekwentnie stosuje akapity. Poniższa wypowiedź zawiera błędy językowe i interpunkcyjne.

Uważam, że stwierdzenie „Wyprawa, wędrówka, tułaczka... – podróż niejedno ma imię” z całą pewnością jest słuszne. Postaram się potwierdzić je odpowiednimi argumentami.

Po pierwsze, jak wiemy z historii, wiele odkryć geograficznych miało ogromne znaczenie dla cywilizacji. Posłużę się tutaj przykładem Krzysztofa Kolumba. Szukał on bezpiecznej, morskiej drogi do Indii. Po dotarciu na pewien ląd był przekonany, że znalazł się we właściwym miejscu. W związku z tym ludność nazwał Indianami jednak nie wiedział, że odkrył zupełnie inny kontynent – Amerykę. Dzięki takim ludziom, jak Kolumb, którzy nie bali się ryzyka i wyruszali w odległe krainy wiemy, że istnieją inne lądy.

Jako drugi argument przytoczę historię bohaterów lektury „W pustyni i w puszczy”. Niewątpliwie tak niebezpieczne wędrówki, jakie przeżywali, uczą nas wytrwałości. Zdecydowanie stajemy się odważniejsi, kształtuje się nasza osobowość, twardy charakter. Bohaterowie z trudem pokonywali wszelkie trudności, jakie stawały im na drodze, jednak wierzyli, że poradzą sobie.

Kolejna sprawa to fakt, że podróże bardzo pomagają ludziom. W dzisiejszych czasach mamy możliwość spędzania wakacji w ciepłych krajach, gdzie mamy zapewnione dogodne warunki. W ten sposób miło spędzamy czas, odprężamy i relaksujemy się.

Mam nadzieję, że przytoczone przeze mnie argumenty w pełni uzasadniają postawioną tezę. To prawda, że podróż niejedno ma imię. Czasem jest ciężko, ale niektórzy lubią czuć adrenalinę.

Wypowiedź częściowo poprawna w zakresie realizacji tematu

W poniższej wypowiedzi uczeń przywołuje kilka przykładów uzasadniających stwierdzenie zawarte w temacie. Polecenie narzuca mu posłużenie się jednym przykładem z arkusza i co najmniej dwoma z literatury lub historii, ewentualnie z obu tych dziedzin. Mimo że w pracy ucznia odnaleźć było można aż cztery przykłady, to jednak nie wszystkie z nich są funkcjonalnie wykorzystane. Piszący otrzymał punkt za postawienie tezy i ustosunkowanie się do niej, punkt za przykład z arkusza (Marek Kamiński) i tylko 1 punkt za przykład spoza arkusza (Krzyżacy H. Sienkiewicza). Nie można było przyznać punktu za drugi przykład (Romeo i Julia W. Szekspira), ponieważ uczeń tylko wzmiankuje problem podróży w tym utworze. Nadmienia też o emigracji, ale nie przywołuje konkretnego tekstu. Za podsumowanie rozważań przyznano punkt.

W pracy nie uniknięto błędów językowych i interpunkcyjnych.

Podróże są wspaniałą formą rozrywki. Pomagają człowiekowi poznawać świat, a także uczyć go nowych rzeczy. Podróżą nie jest jedynie wyjazd w jakieś dalekie miejsce. Może to być na przykład zwykła wędrówka czy wyprawa, która nie musi koniecznie potoczyć się dobrze. Przytoczę kilka argumentów, które ukażą niejedno imię podróży.

Marek Kamiński jest pasjonatem życia i miłośnikiem podróży. W wywiadzie przeprowadzonym przez Annę Ibisz mówi, że wyprawy są dla niego życiem. Wspomina także, że wiele razy otarł się o śmierć. Dzięki wyprawom dowiedział się, że każdy człowiek może bardzo wiele dokonać, jeśli tylko chce.

Jego historia pokazuje, że mimo trudności, jakie spotkały go podczas wypraw, nie zniechęcił się i podróżuje dalej, bo to kocha.

Inna formą podróży jest migracja. Ludzie emigrują od bardzo dawna, przyczyną opuszczania kraju są między innymi toczące się wojny w państwie czy chęć poprawienia swojej sytuacji materialnej. Ludność wyjeżdża z kraju, aby żyć lepiej gdzie indziej.

Kolejnym przykładem podróży jest przymusowe opuszczenie swego miejsca zamieszkania. Taką właśnie odbył Romeo z dramatu Szekspira pt. „Romeo i Julia”.

W „Krzyżakach” Henryka Sienkiewicza ukazana jest postać Juranda ze Spychowa. Był to człowiek pokrzywdzony przez los. Spotkało go wielkie okrucieństwo ze strony Krzyżaków. Wypalili mu oni oczy i obcięli język. Jurand, jako człowiek ślepy i niemowa, wracając do swego domu tułał się po świecie. Mógł jedynie liczyć na czyjeś dobre serce.

Myślę, że powyższe argumenty uzasadniają słuszność stwierdzenia: „Wyprawa, wędrówka, tułaczka... – podróż niejedno ma imię” oraz pokazują, że podróżowanie nie zawsze jest przyjemne i bezpieczne. Choć w trakcie podróży możemy się dowiedzieć wielu ciekawych rzeczy, to mogą nas też spotkać przykre sytuacje. Na dodatek podróż dla każdego znaczy coś innego, jest to zależne od motywacji i celów, jakie towarzyszą naszym wyprawom.

Wypowiedź częściowo poprawna

Zgodnie z zasadami sprawdzania dłuższej wypowiedzi, jeżeli praca nie zajmuje przynajmniej połowy wyznaczonego miejsca, nie można oceniać kompozycji, języka i stylu oraz zapisu (ortografia i interpunkcja). Poniższa praca jest przykładem wypowiedzi, która nie spełnia kryterium długości. Piszący, przywołał tezę i próbował ustosunkować się do niej. Mimo że przywołał dwa przykłady (jeden z arkusza i jeden spoza), nie mógł otrzymać dwóch punktów, ponieważ każdy z przykładów obrazuje ten sam rodzaj podróżowania. W pracy brak jest podsumowania rozważań.

Praca, mimo że jest bardzo krótka, to jednak autor popełnił w niej dużo błędów językowych, ortograficznych i interpunkcyjnych.

Wyprawa, wędrówka, tułaczka... – podróż niejedno ma imię, w swojej pracy rozważę postawioną tezę.

W pierwszym argumencie odwołam się do wywiadu Anny Ibisz z Markiem Kamińskim. Otóż on jest podróżnikiem i sam stwierdził, że są wyprawy „lekkie”, ale również tułaczki, w których naraża się własne życie i czasem można je stracić np. przy spotkaniach z dzikimi zwierzętami.

W drugim argumencie odwołam się do książki z serii „Tomek...” on też podróżował wraz z ojcem po różnych zakątkach świata opisuje tam swoje przeżycia np. podczas pewnej wyprawy na statku tygrys wydostał się z klatki i to on właśnie musiał go zabić żeby samemu nie zginąć.

Wypowiedź niepoprawna – rozprawka na inny temat

W naszych czasach wielu ludzi wyrusza w podróż w celu poszukiwania przygód. Marek Kamiński uważa, że trzeba spełniać swoje marzenia, ale także zdawać sobie sprawę z ryzyka, jaki niosą ze sobą. Każdy człowiek powinien w siebie wierzyć i nie bać się spełniania marzeń.

Uważam, że jeśli komuś bardzo zależy na spełnieniu swojego marzenia to uda mu się to. Jaś Mela jest niepełnosprawnym młodzieńcem. Jego celem w życiu było wyruszyć na wyprawę na biegun. Nie przeszkodziło mu w tym nawet to, że jest niepełnosprawny. Udało mu się to. Sądzę, że jest człowiekiem szczęśliwym, a także zadowolonym z siebie, mimo swojego kalectwa.

Martyna Wojciechowska jest młodą kobietą, mężatką, myśli o założeniu rodziny, ma plany na przyszłość. Jest osobą bardzo odważną. Odbyła już wiele odważnych wypraw.

Jestem pewna, że podczas wielu swoich wędrówek czuła lęk i niepokój o siebie i swoją rodzinę. Jednak te podróże są dla niej bardzo ważne. Uważam, że śmiało można je nazwać kobietą spełnioną.

Moim zdaniem ludzie nie powinni bać się realizacji swoich planów i marzeń. Każdy ma prawo do szczęścia. Jeśli ktoś bardzo tego pragnie i się stara to może wiele dokonać. Trzeba w siebie wierzyć i również w to, że marzenia się spełniają. Niekiedy wiele poświęcamy dla realizacji marzeń.

Wypowiedź niepoprawna – inna forma wypowiedzi

Wyprawa

Pojechałem na wyprawę z kolegami do karpacza. Pojechaliśmy tam poto by poznać góry doliny.

W karpaczu jusz raz byłem i było bardzo fajnie. Chciałem teraz pojechać z kolegami ponieważ jest lepsza frajda i wogule jest lepiej niż z wycieczki klasowej. Bo pierwszy raz byłem w III klasie gimnazjum i byłem tam z nauczycielkami a oni nas dobrze pilnowali i nic nie było morzna sobie porobić. A jak teraz pojade z kolegami to bende mógł się bardziej wyszaleć niż z klasom. Bo jak jade sam to na własnom odpowiedzialność.

Z kolegami bendzie fajniej bo więcej zwiedzę i bende mógł lepiej się bawić i wogule będzie lepiej niż z klasom. Lubie jeździć na wycieczki ale jak mogie coś robić samodzielnie a nie jak mnie ktoś pilnuje. To trzeba się pilnować i uwarzać rzeby nauczyciel nas nie złapał.

Wnioski

Wyniki uzyskane przez uczniów na egzaminie gimnazjalnym z części humanistycznej dostarczają informacji, które umiejętności i w jakim stopniu zostały opanowane. Niewątpliwie zadania z obszaru *Czytanie i odbiór tekstów kultury* sprawiły mniej trudności niż z *Tworzenie własnego tekstu*.

Z przedstawionej analizy wynika, że uczniowie kończący gimnazjum powyżej poziomu zadowalającego opanowali umiejętność:

- ✓ czytania tekstów na poziomie dosłownym i przenośnym,
- ✓ interpretowania tekstów z uwzględnieniem intencji nadawcy,
- ✓ wyszukiwania informacji w różnych tekstach kultury,
- ✓ redagowania programu (planu) wycieczki,
- ✓ redagowania wypowiedzi charakteryzującej się trójdzelną budową (wstęp, rozwinięcie i zakończenie),
- ✓ stosowania graficznej segmentacji tekstu (akapit, interlinia lub blok),
- ✓ redagowania tekstu spójnego pod względem logicznym i składniowym,
- ✓ dostosowywania stylu do redagowanej formy wypowiedzi.

Najwięcej trudności trzecioklasistom sprawiło:

- ✓ dostrzeganie w odczytywanych tekstach środków wyrazu i określanie ich funkcji,
- ✓ wykorzystywanie wiedzy z zakresu teorii literatury, historii bądź sztuki,
- ✓ dokonywanie celowych operacji na tekście: przekształcanie tekstu w celu uniknięcia potocznych sformułowań,
- ✓ zachowanie wszystkich wyróżników podania,
- ✓ formułowanie argumentów uzasadniających własne stanowisko,
- ✓ wyciąganie wniosków i podsumowywanie rozważań,
- ✓ redagowanie wypowiedzi poprawnych pod względem językowym, ortograficznym i interpunkcyjnym.

4. CZĘŚĆ MATEMATYCZNO-PRZYRODNICZA

4.1. Wyniki ogólne

Przeciętny uczeń przystępujący do egzaminu gimnazjalnego w części matematyczno-przyrodniczej uzyskał 26,5 punktu, co stanowi 53% punktów możliwych do zdobycia. Najniższy wynik – 0 punktów otrzymał 1 uczeń, najwyższy 50 punktów – 172 uczniowie, w tym 112 to laureaci konkursów przedmiotowych.

Wykres 4.1. Rozkład wyników egzaminu w części matematyczno-przyrodniczej

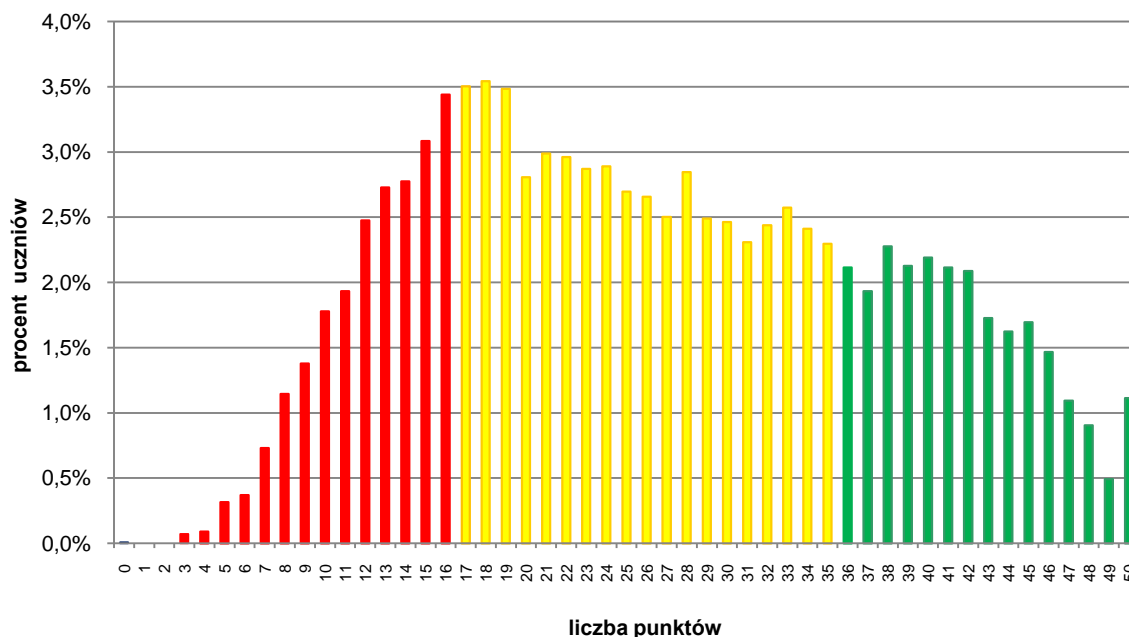

Rozkład wyników uzyskanych przez zdających egzamin w części matematyczno-przyrodniczej jest przesunięty w kierunku wyników niskich (prawoskośny) z modalną 18 punktów. Odchylenie standardowe jest dość wysokie i świadczy o dużym zróżnicowaniu uczniów pod względem osiągniętych wyników.

Tabela 4.1. Rozkład wyników egzaminu w części matematyczno-przyrodniczej w poszczególnych obszarach osiągnięć

Obszar wyników	Opis	Staniny	Przedział punktowy	Liczba uczniów w województwie	Procent uczniów w województwie
I	wyniki niskie	1-3	0-16	3 452	22,3
II	wyniki średnie	4-6	17-35	8 155	52,7
III	wyniki wysokie	7-9	36-50	3 860	25,0

W grupie uczniów z niskimi wynikami (od 0 do 16 punktów), czyli w skali staniowej 1., 2. oraz 3. przedział, znalazło się 22,3% trzecioklasistów. W grupie osób z wysokimi wynikami (powyżej 35 punktów, stanin 7., 8. i 9.) był co czwarty gimnazjalista. Pozostali uczniowie (prawie 53%) uzyskali wyniki średnie.

Tabela 4.2. Miary opisujące wyniki egzaminu w części matematyczno-przyrodniczej

Rodzaj wskaźnika	Wartość wskaźnika
Liczebność	15 467
Wynik średni	26,5 pkt
Procent uzyskanych punktów	53
Wynik najniższy	0 pkt
Wynik najwyższy	50 pkt
Mediana	25 pkt
Modalna	18 pkt
Odchylenie standardowe	11,22 pkt
Łatwość testu	0,53

Kolejne tabele i wykresy prezentują zróżnicowanie wyników w części matematyczno-przyrodniczej uczniów z województwa podlaskiego ze względu na wielkość miejscowości, w której zlokalizowana jest szkoła oraz ze względu na dysleksję, płeć i sprawdzane obszary umiejętności.

4.2. Wyniki egzaminu a wielkość miejscowości

Wykres 4.2. Rozkład wyników egzaminu gimnazjalnego w części matematyczno-przyrodniczej a lokalizacja szkół



Tabela 4.3. Miary opisujące wyniki egzaminu gimnazjalnego w części matematyczno-przyrodniczej a lokalizacja szkół

Rodzaj wskaźnika	Liczebność	Wynik średni (pkt)	Procent uzyskanych punktów	Wynik najniższy (pkt)	Wynik najwyższy (pkt)	Odchylenie standardowe (pkt)	Mediana (pkt)	Modalna (pkt)
Wieś	4 787	25,6	51	3	50	10,91	24	17
Miasto do 20 tys.	3 381	25,9	52	3	50	11,04	25	19
Miasto od 20 do 100 tys.	3 947	26,1	52	3	50	11,38	25	18
Miasto powyżej 100 tys.	3 352	29,0	58	0	50	11,26	29	16

Uczniowie pobierający naukę w szkołach wielkomiejskich uzyskali również w części matematyczno-przyrodniczej egzaminu wyniki wyższe niż ich rówieśnicy uczący się w szkołach zlokalizowanych w innych, mniejszych miejscowościach i na wsiach. W części drugiej egzaminu gimnazjalnego wyniki uczniów ze szkół wiejskich są zbliżone do wyników uczniów ze szkół zlokalizowanych w miastach do 100 tys. mieszkańców.

Wykres 4.3. Rozkłady wyników egzaminu gimnazjalnego w części matematyczno-przyrodniczej w poszczególnych obszarach osiągnięć ze względu na lokalizację szkół

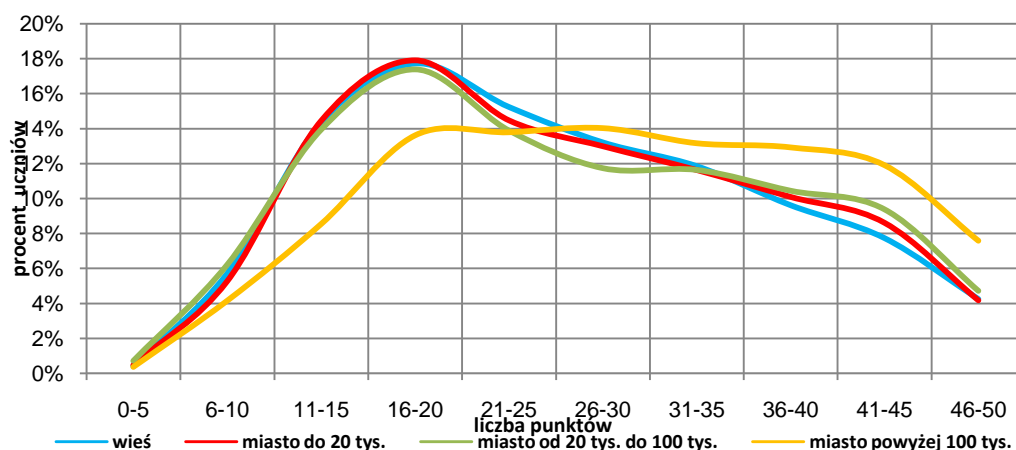
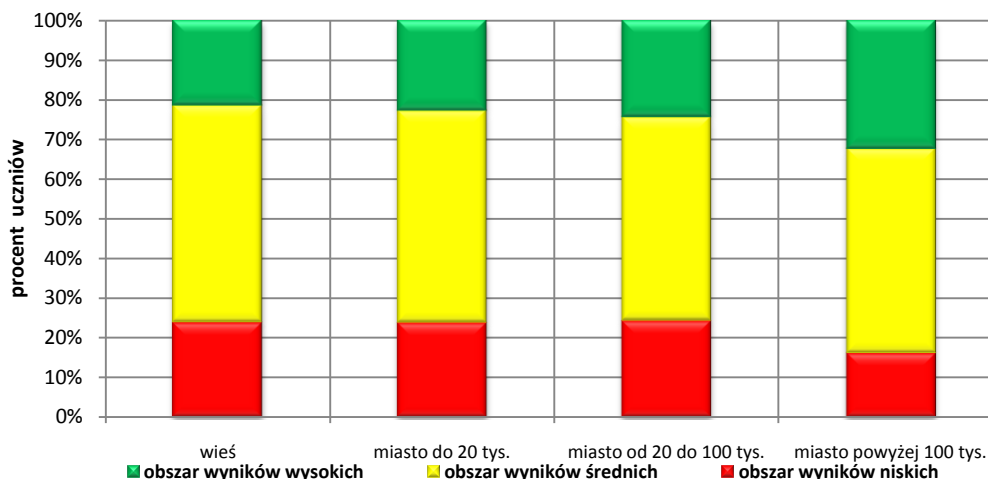

W grupie uczniów ze szkół wiejskich 23,9% stanowią wyniki z obszaru wyników niskich, a 21,6% stanowią wyniki z obszaru wyników wysokich.

W grupie uczniów ze szkół usytuowanych w miastach do 20 tysięcy mieszkańców 23,8% stanowią wyniki z obszaru wyników niskich, a 22,9% stanowią wyniki z obszaru wyników wysokich.

W grupie uczniów ze szkół zlokalizowanych w miastach od 20 do 100 tysięcy mieszkańców 24,3% stanowią wyniki z obszaru wyników niskich, a 24,5% stanowią wyniki z obszaru wyników wysokich.

W grupie uczniów ze szkół usytuowanych w miastach powyżej 100 tysięcy mieszkańców 16,2% stanowią wyniki z obszaru wyników niskich, a 32,4% stanowią wyniki z obszaru wyników wysokich.

4.3. Wyniki uczniów z dysleksją i bez dysleksji

Wykres 4.4. Rozkład wyników egzaminu gimnazjalnego w części matematyczno-przyrodniczej a dostosowanie egzaminu



Tabela 4.4. Miary opisujące wyniki egzaminu gimnazjalnego w części matematyczno-przyrodniczej a dostosowanie egzaminu

Rodzaj wskaźnika	Wartość wskaźnika	
	uczniowie bez dysleksji	uczniowie z dysleksją
Liczebność	14 111	1 356
Wynik średni	26,5 pkt	26,7 pkt
Procent uzyskanych punktów	53	53
Wynik najniższy	3 pkt	0 pkt
Wynik najwyższy	50 pkt	50 pkt
Mediana	25 pkt	26 pkt
Modalna	17 pkt	18 pkt
Odchylenie standardowe	11,27 pkt	10,63 pkt

Wykres 4.5. Rozkład wyników egzaminu gimnazjalnego w części matematyczno-przyrodniczej w poszczególnych obszarach osiągnięć a dostosowanie egzaminu

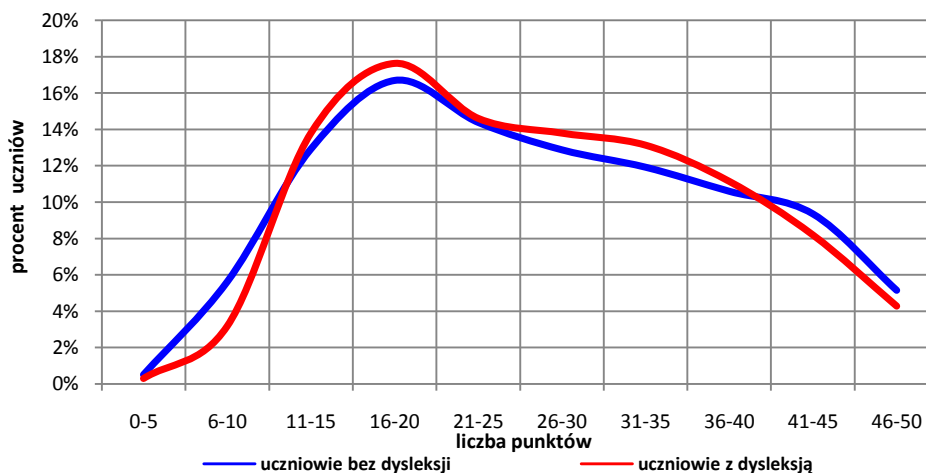
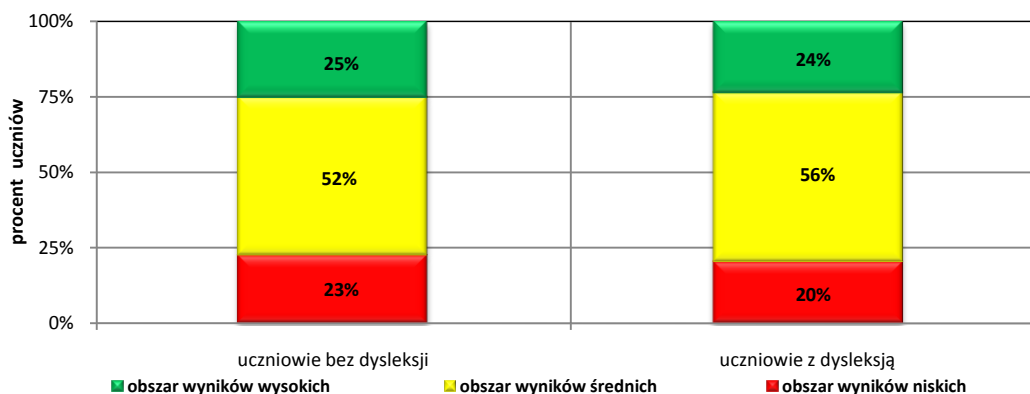

Rozkłady wyników uczniów z dysleksją i bez dysleksji są bardzo zbliżone. Mediana i modalna są tylko o jeden punkt wyższe w grupie osób ze specyficznymi trudnościami w nauce. Procentowy udział uczniów z najwyższymi wynikami w grupie osób z dysleksją i w grupie osób bez dysleksji jest bardzo podobny. Niewielka różnica na korzyść uczniów z dysleksją widoczna jest w obszarze wyników niskich.

4.4. Wyniki egzaminu a płeć zdających

Wykres 4.6. Rozkład wyników egzaminu gimnazjalnego w części matematyczno-przyrodniczej a płeć



Tabela 4.5. Wyniki egzaminu gimnazjalnego w części matematyczno-przyrodniczej a płeć zdających

Rodzaj wskaźnika	Wartość wskaźnika	
	Dziewczęta	Chłopcy
Liczebność	7 534	7 933
Wynik średni	27,4 pkt	25,8 pkt
Procent uzyskanych punktów	55	52
Wynik najniższy	3 pkt	0 pkt
Wynik najwyższy	50 pkt	50 pkt
Mediana	27 pkt	24 pkt
Modalna	19 pkt	16 pkt
Odchylenie standardowe	11,22 pkt	11,16 pkt

Wykres 4.7. Rozkład wyników egzaminu gimnazjalnego w części matematyczno-przyrodniczej w poszczególnych obszarach osiągnięć a płeć zdających

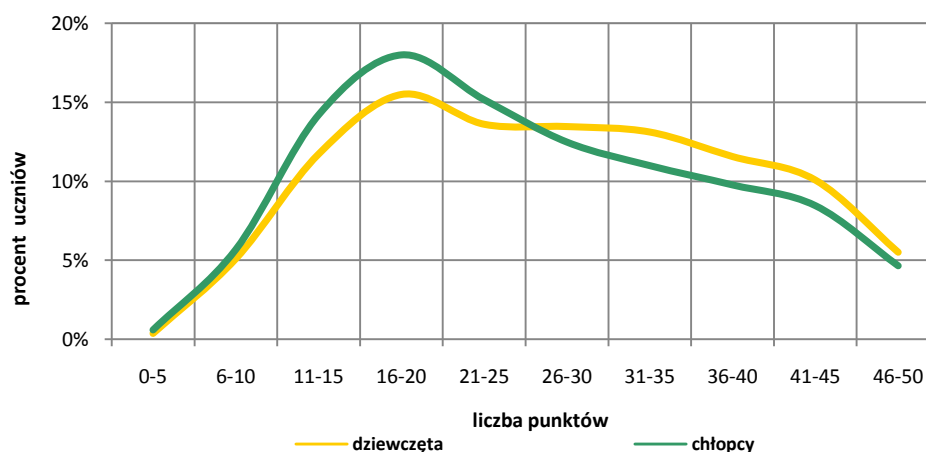
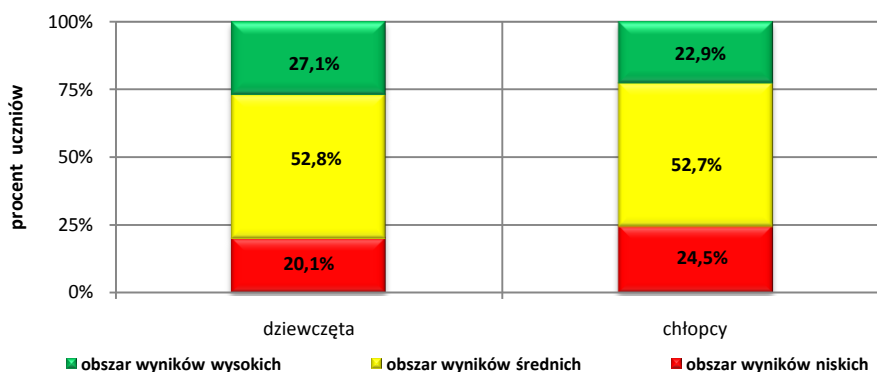

Również w części matematyczno-przyrodniczej dziewczęta lepiej poradziły sobie z rozwiązywaniem arkusza egzaminacyjnego. Ich wyniki są wyższe niż wyniki chłopców. Największa różnica w osiągnięciach widoczna jest w przedziale 11-20 punktów i wynosi 2,5%. Dziewczęta przeważają w grupie uczniów z wynikami wysokimi (7-9 stanin). W grupie uczniów z wynikami średnimi odnotowuje się podobny odsetek chłopców i dziewcząt. Główne różnice w wynikach egzaminu z części matematycznej pomiędzy płciami widoczne są w grupach uczniów z wynikami niskimi i wysokimi.

4.5. Wyniki w obszarach umiejętności

Wykres 4.8. Osiągnięcia uczniów w poszczególnych obszarach umiejętności

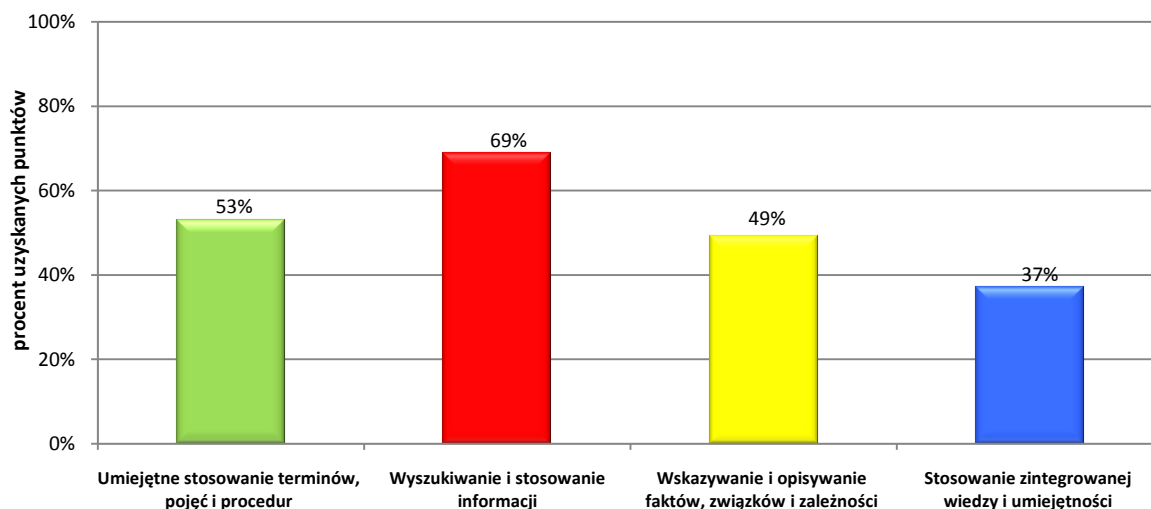

Wykres 4.9. Stopień opanowania badanych umiejętności uczniów, których wyniki znajdują się w poszczególnych przedziałach staninowych

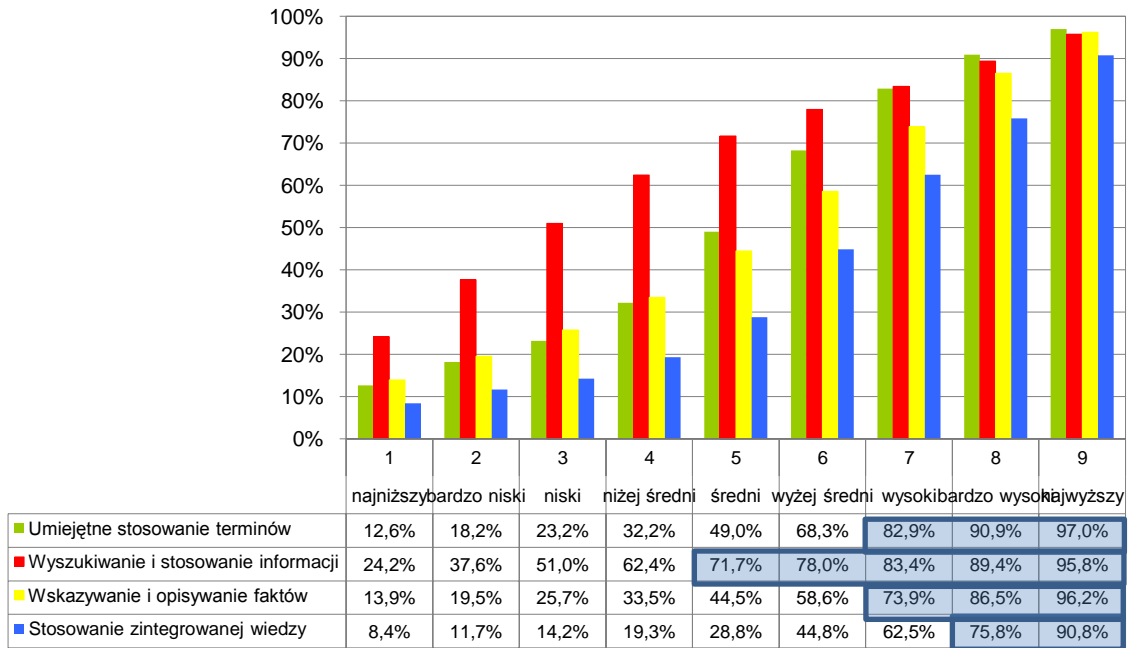

Uczniowie, którzy osiągnęli wyniki w staninach od 1. do 4. (do 21 punktów włącznie), nie opanowali umiejętności z żadnego obszaru w stopniu zadowalającym (nie uzyskali co najmniej 70% punktów). Gimnazjaliści osiągający wyniki bardzo wysokie (od 8. stanina, tj. powyżej 41 punktów) opanowali wszystkie badane umiejętności w stopniu zadowalającym.

Wykres 4.10. Osiągnięcia uczniów w poszczególnych obszarach umiejętności z zakresu przedmiotów matematyczno-przyrodniczych z uwzględnieniem lokalizacji szkoły

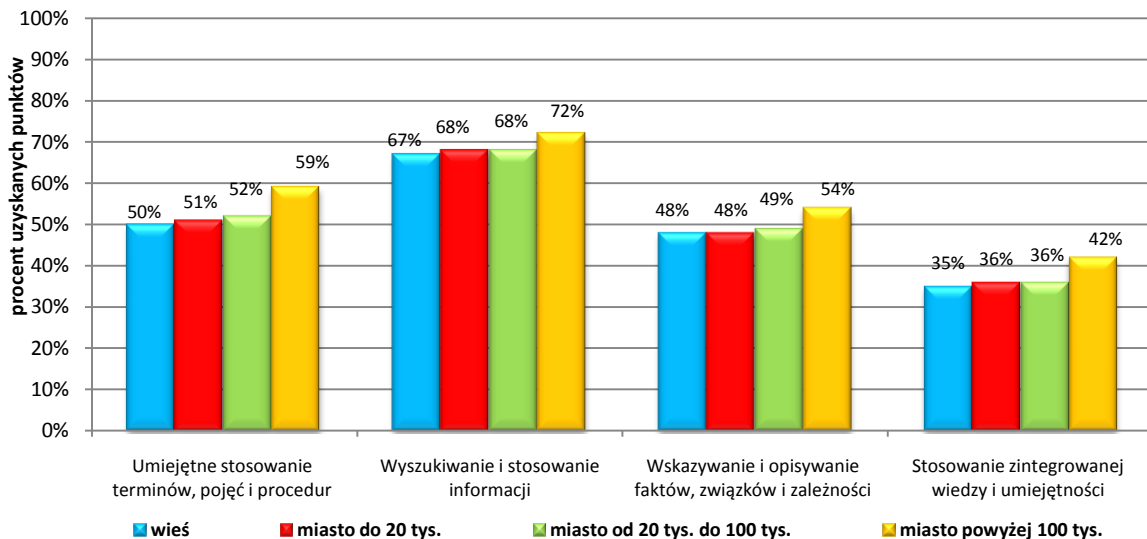

Wykres 4.11. Osiągnięcia uczniów w poszczególnych obszarach umiejętności z zakresu przedmiotów matematyczno-przyrodniczych z uwzględnieniem dysleksji rozwojowej

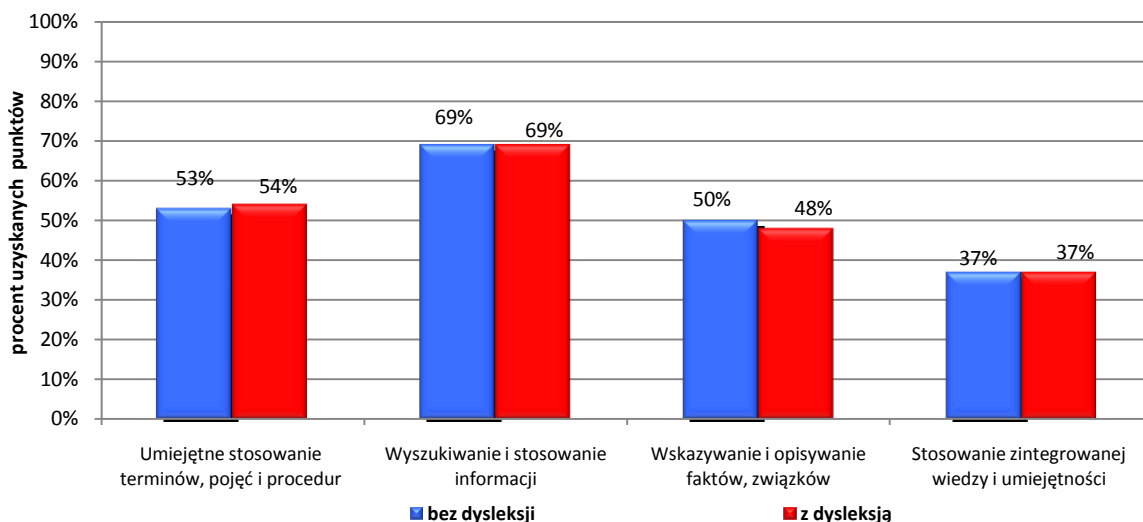

Wykres 4.12. Osiągnięcia uczniów w poszczególnych obszarach umiejętności z zakresu przedmiotów matematyczno-przyrodniczych z uwzględnieniem płci

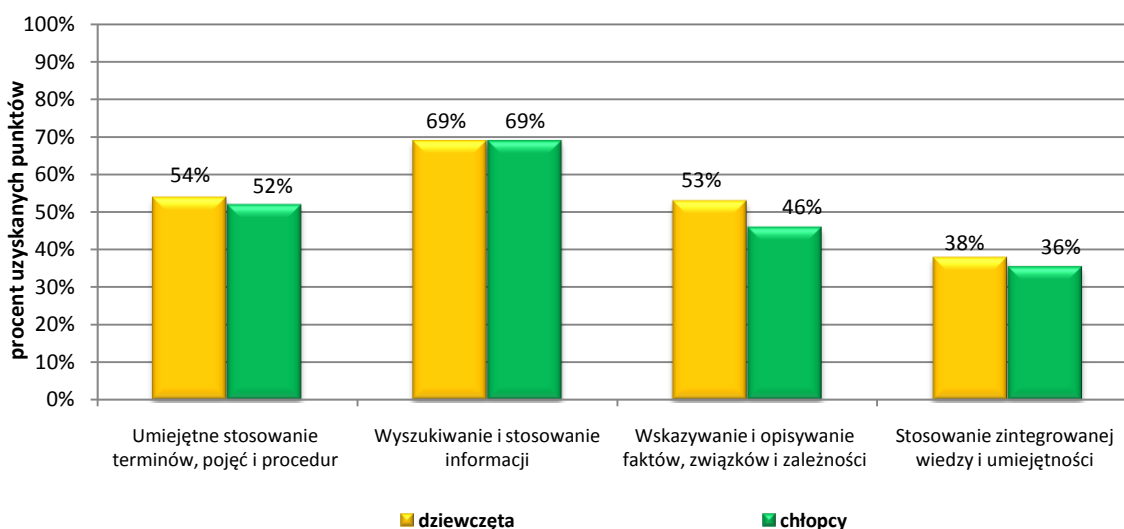

Osiągnięcia uczniów według sprawdzanych umiejętności są zróżnicowane.

Uczniowie ze szkół wielkomiejskich (powyżej 100 tysięcy mieszkańców) poradzili sobie najlepiej we wszystkich obszarach umiejętności (w I GM *umiejętne stosowanie terminów* aż o 9% wyżej niż ich rówieśnicy ze szkół wiejskich). Tylko oni przekroczyli próg opanowania umiejętności z zakresu *wyszukiwanie i stosowanie informacji* na poziomie zadowalającym.

W obszarach II GM *wyszukiwanie i stosowanie informacji* i IV GM *stosowanie zintegrowanej wiedzy i umiejętności* trzecioklasiści bez dysleksji i dysleksją osiągnęli takie same wyniki.

Również w części matematyczno-przyrodniczej egzaminu gimnazjalnego widoczne są różnice między wynikami dziewcząt i chłopców. Tylko w obszarze II GM chłopcy zrównali swoje osiągnięcia z osiągnięciami dziewcząt. Największe różnice między płciami uwiadcniają się w obszarze III GM *wskazywanie i opisywanie faktów, związków i zależności*.

4.5.1. Umiejętne stosowanie terminów, pojęć i procedur z zakresu przedmiotów matematyczno-przyrodniczych niezbędnych w praktyce życiowej i dalszym kształceniu (I GM)

Wykres 4.13. Rozkład wyników uzyskanych przez uczniów za zadania z obszaru I GM

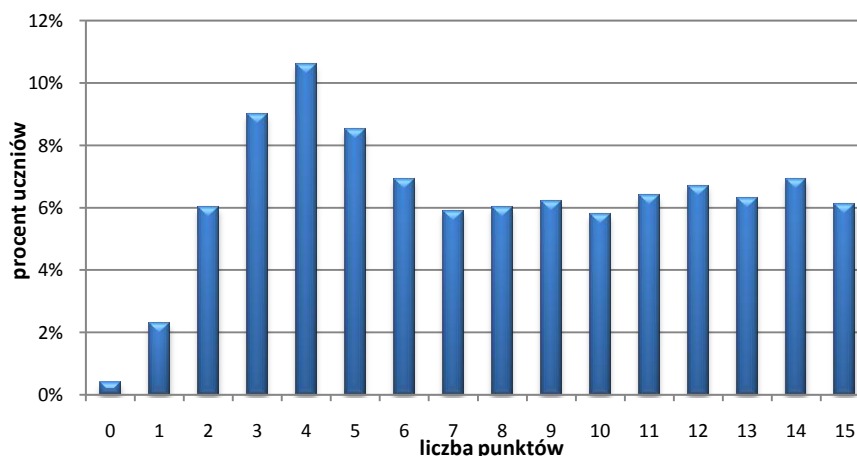

Uczniowie za zadania z tego obszaru zdobyli średnio 7,9 punktu. Bardzo dobry wynik (14-15 pkt) uzyskało 13% piszących. Najczęstszym wynikiem za zadania z I obszaru były 4 punkty. Około 9% gimnazjalistów otrzymało zaledwie 0-2 punkty. Aż jedna trzecia uczniów uzyskała wyniki niskie od 4 do 7 punktów.

Tabela 4.6. Procent punktów za poszczególne umiejętności w obszarze *umiejętne stosowanie terminów, pojęć i procedur z zakresu przedmiotów matematyczno-przyrodniczych niezbędnych w praktyce życiowej i dalszym kształceniu*

Numer zadania	Uczeń: Sprawdzana czynność	Maksymalna liczba punktów	Procent uzyskanych punktów
8, 21	stosuje terminy i pojęcia matematyczno-przyrodnicze	2	79
4, 19, 22, 25, 27, 28, 33.3, 36	wykonuje obliczenia w różnych sytuacjach praktycznych	11	51
33.1, 33.2	posługuje się własnościami figur	2	35

Stopień opanowania umiejętności z tego obszaru był badany zadaniami zamkniętymi i otwartymi. Najlepiej uczniowie radzili sobie ze stosowaniem terminów i pojęć matematyczno-przyrodniczych. Najtrudniejsze dla trzecioklasistów było posługiwanie się własnościami figur. Najłatwiejszą czynnością dla gimnazjalistów okazało się rozróżnianie cukrów prostych i złożonych. Trudność sprawiło im obliczenie objętości walca oraz wykonywanie obliczeń na liczbach dziesiętnych.

4.5.2. Wyszukiwanie i stosowanie informacji (II GM)

Wykres 4.14. Rozkład wyników uzyskanych przez uczniów za zadania w obszarze *wyszukiwanie i stosowanie informacji*

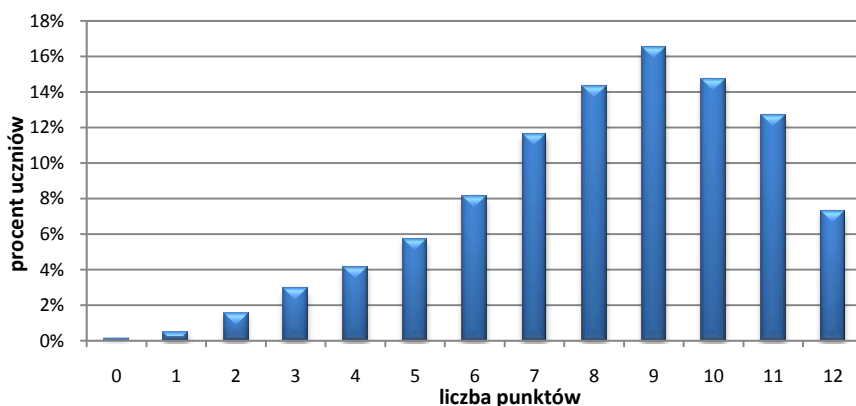

Za zadania z tego obszaru średni wynik to 8,2 punktu. Bardzo dobry wynik w *wyszukiwaniu i stosowaniu informacji* (11-12 pkt) uzyskał co piąty piszący gimnazjalista. Jednak 2,1% gimnazjalistów uzyskało zaledwie 0-2 punkty. Najczęstszym wynikiem za zadania z II obszaru było 9 punktów. Rozkład wyników jest asymetryczny, przesunięty w stronę wyników wysokich.

Tabela 4.7. Procent punktów za poszczególne umiejętności w obszarze *wyszukiwanie i stosowanie informacji*

Numer zadania	Uczeń: Sprawdzana czynność	Maksymalna liczba punktów	Procent uzyskanych punktów
5, 9	odczytuje informacje przedstawione na wykresie	2	84
1, 2, 3, 15, 23, 26, 30, 31, 32	operuje informacją	10	66

Umiejętności z tego obszaru sprawiły uczniom najmniej trudności. Zdający dobrze poradzili sobie z odczytywaniem informacji i z operowaniem informacją. Najłatwiejszą czynnością dla gimnazjalistów było przetworzenie informacji z tekstu. Trudne okazało się operowanie informacją – przetworzenie informacji dotyczącej budowy atomu pierwiastka.

4.5.3. Wskazywanie i opisywanie faktów, związków i zależności w szczególności przyczynowo-skutkowych, funkcjonalnych, przestrzennych i czasowych (III GM)

Wykres 4.15. Rozkład wyników uzyskanych przez uczniów za zadania z obszaru III GM

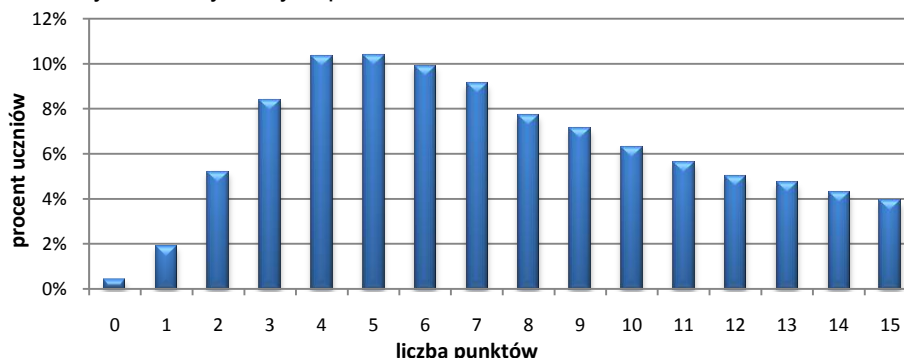

Średni wynik w tym obszarze to 7,4 punktu. Bardzo dobrze z zadaniami poradziło sobie zaledwie 8,2% uczniów, zdobywając 14 lub 15 punktów. Jednak 2,3% gimnazjalistów otrzymało 0-2 punkty. Najczęstszym wynikiem za zadania z III obszaru było 5 punktów z 15 możliwych do uzyskania. Rozkład wyników jest nieznacznie przesunięty w stronę wyników niskich.

Tabela 4.8. Procent punktów za poszczególne umiejętności w obszarze III GM

Numer zadania	Uczeń: Sprawdzana czynność	Maksymalna liczba punktów	Procent uzyskanych punktów
7, 10, 29	wskazuje prawidłowości w procesach, funkcjonowaniu układów i systemów	6	48
13, 16, 17, 20, 35	posługuje się językiem symboli i wyrażeń algebraicznych	6	47
6, 18	posługuje się funkcjami	2	57
24	stosuje zintegrowaną wiedzę do objaśniania zjawisk przyrodniczych	1	60

Umiejętności wskazywania prawidłowości w procesach, w funkcjonowaniu układów i systemów oraz posługiwaniem się językiem symboli i wyrażeń algebraicznych sprawiły uczniom trudności. Gimnazjaliści lepiej radzili sobie z posługiwaniem się funkcjami oraz stosowaniem zintegrowanej wiedzy do objaśniania zjawisk przyrodniczych. Najłatwiejszą czynnością dla zdających okazało się interpretowanie wyników badań na podstawie podanych norm. Najtrudniejsze dla trzecioklasistów było uzupełnienie równań reakcji chemicznych.

4.5.4. Stosowanie zintegrowanej wiedzy i umiejętności do rozwiązywania problemów (IV GM)

Wykres 4.16. Rozkład wyników uzyskanych przez uczniów za zadania z obszaru IV GM

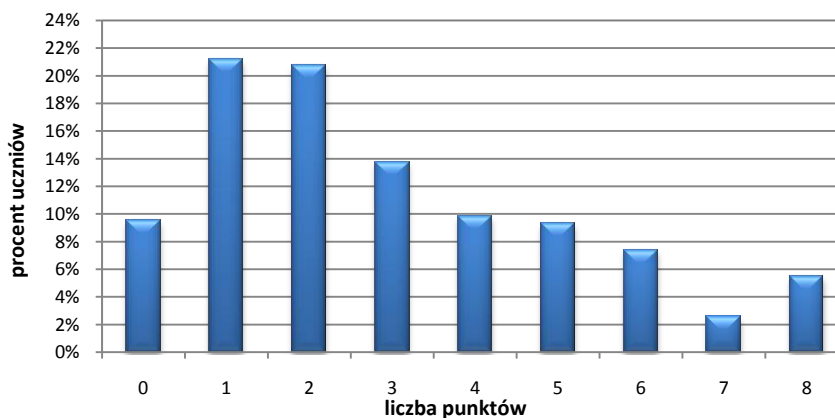

Średni wynik w obszarze *stosowanie zintegrowanej wiedzy i umiejętności do rozwiązywania problemów* to 3 punkty. Bardzo dobry wynik (7 lub 8 pkt) uzyskało 8,1% uczniów. Jednak aż 30,7% gimnazjalistów otrzymało 0-1 punktów. Najczęściej gimnazjaliści uzyskiwali za zadania z IV obszaru 1 punkt.

Tabela 4.9. Procent punktów za poszczególne umiejętności w obszarze *stosowanie zintegrowanej wiedzy i umiejętności do rozwiązywania problemów*

Numer zadania	Uczeń: Sprawdzana czynność	Maksymalna liczba punktów	Procent uzyskanych punktów
11, 12	analizuje sytuację problemową	2	64
14, 34.1-4	tworzy i realizuje plan rozwiązania	5	32
34.5	opracowuje wyniki	1	8

Najłatwieszą umiejętnością dla gimnazjalistów było analizowanie sytuacji problemowej. Zadania, którymi sprawdzano umiejętność tworzenia i realizowania planu rozwiązania oraz opracowania wyników, były dla uczniów trudne. Najłatwieszą czynnością dla gimnazjalistów okazało się wnioskowanie o przebiegu reakcji chemicznej. Największą trudność sprawiło zdającym wykonanie obliczeń i interpretacja wyniku.

4.6. Wykonanie zadań

Wykres 4.17. Poziom wykonania zadań/opanowania umiejętności z testu matematyczno-przyrodniczego przez uczniów w województwie podlaskim



Tabela 4.10. Interpretacja poziomu wykonania zadań z testu matematyczno-przyrodniczego

Łatwość zadania	0 – 0,19	0,20 – 0,49	0,50 – 0,69	0,70 – 0,89	0,90 – 1,00
	bardzo trudne	trudne	umiarkowanie trudne	łatwe	bardzo łatwe
Numery zadań	–	6, 7, 14, 15, 17, 25, 28, 29, 33, 34, 35, 36	11, 13, 16, 22, 23, 24, 26, 27, 31	1, 2, 3, 4, 5, 8, 9, 10, 12, 18, 19, 20, 21, 30, 32	–
Liczba zadań	–	12	9	15	–
Liczba punktów	–	23	12	15	–

W zestawie nie było zadań bardzo trudnych i bardzo łatwych. Najwięcej punktów można było uzyskać za zadania trudne. Zadań łatwych było 15, za które uczniowie mogli zdobyć 15 punktów na 50 możliwych. Najłatwiejsze dla uczniów było zdanie 8. (stosowanie terminów i pojęć matematyczno-przyrodniczych) i zadanie 30. (przetworzenie informacji z tekstu), najtrudniejsze zaś zadanie 34. (tworzenie i realizacja planu rozwiązania – rozwiązanie zadania opisującego sytuację problemową) i zadanie 15. (operowanie informacją – przetworzenie informacji dotyczące budowy atomu pierwiastka).

4.7. Omówienie zadań i odpowiedzi uczniów

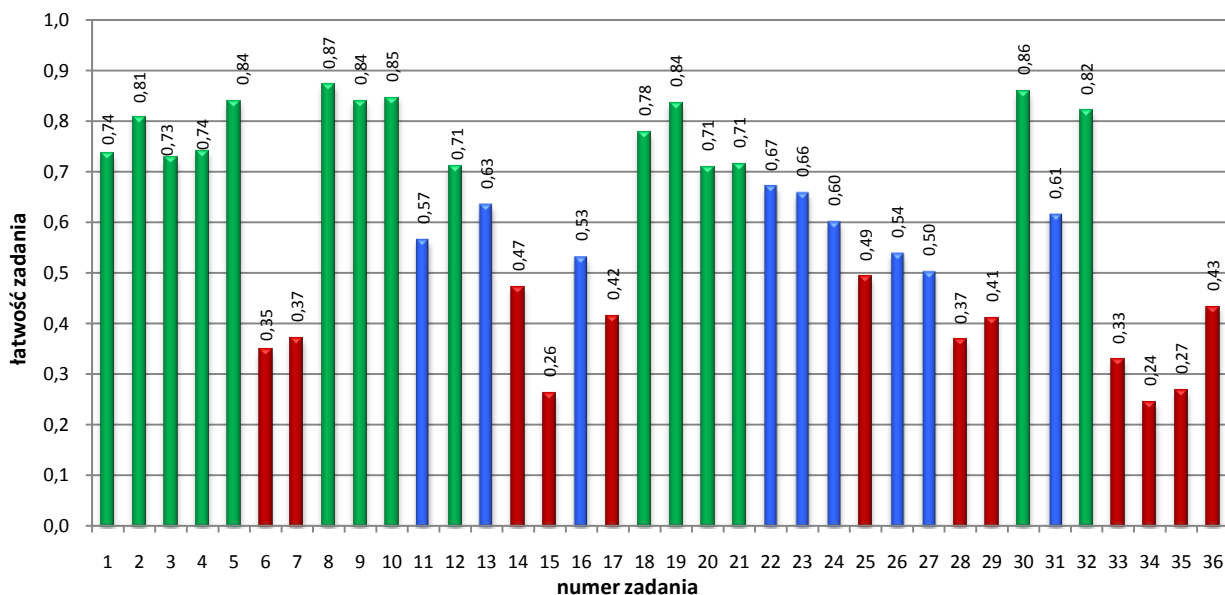
Informacje do zadań 1., 2. i 3.

W tabeli przedstawiono średnie zużycie energii przez organizm zawodnika podczas uprawiania wybranych dyscyplin sportowych. Przyjmij, że zużycie energii jest wprost proporcjonalne do czasu.

Dyscyplina sportowa	Czas treningu w minutach	Średnie zużycie energii w kilokaloriach (kcal)
Siatkówka	120	700
Pływanie	60	600
Aerobik	30	250
Piłka nożna	90	1050
Kolarstwo	45	450

Zadanie 1. (0-1)

Ile energii zużywa organizm zawodnika podczas trwającego 1,5 godziny treningu siatkówki?

- A. 525 kcal B. 600 kcal C. 700 kcal D. 1050 kcal

Sprawdzana umiejętność:

zinterpretowanie informacji dotyczących zużycia energii.

Prawidłowa odpowiedź: A.

Wyniki:

Wybieralność odpowiedzi

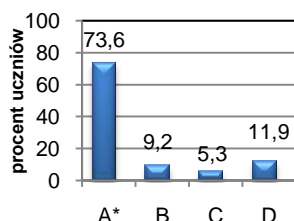

Zadanie okazało się dla uczniów łatwe. Aby wybrać prawidłową odpowiedź, należało odczytać, ile energii zużywa organizm zawodnika podczas treningu trwającego 2 godziny, a następnie przetworzyć tę informację i ustalić, że w ciągu 1,5 godziny treningu siatkówki zawodnik zużyje 525 kcal (odpowiedź A). Uczniowie, którzy wybrali odpowiedź D błędnie odczytali informacje z tabeli.

Zadanie 2. (0-1)

Organizm zawodnika podczas trwającego 60 minut treningu zużył 500 kcal. Którą dyscyplinę sportową trenował zawodnik?

- A. Piłkę nożną. B. Pływanie. C. Kolarstwo. D. Aerobik.

Sprawdzana umiejętność:

wykorzystanie informacji dotyczących dyscyplin sportowych.

Prawidłowa odpowiedź: D.

Wyniki:

Wybieralność odpowiedzi

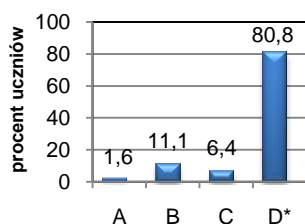

Rozwiązując zadanie, należało przeanalizować i porównać informacje zawarte w tabeli. Aby wybrać prawidłową odpowiedź, należało odczytać, ile energii zużywa organizm zawodnika podczas treningu wybranych dyscyplin sportowych, trwającego jedną godzinę, a następnie wybrać dyscyplinę podczas uprawiania której organizm zużyje 500 kcal (odpowiedź D). Nieliczni uczniowie mieli kłopoty z rozwiązaniem tego zadania. Zadanie okazało się łatwe.

Zadanie 3. (0-1)

Podczas treningu piłki nożnej organizm zawodnika zużył 1400 kcal. Ile godzin trwał ten trening?

- A. 1,5 B. 2 C. 2,5 D. 3

Sprawdzana umiejętność:

przetworzenie informacji dotyczących czasu trwania treningu.

Prawidłowa odpowiedź: B.

Wyniki:

Wybieralność odpowiedzi

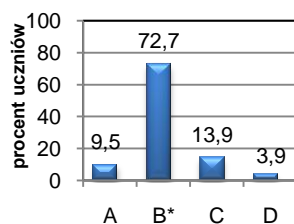

Zadanie okazało się dla uczniów łatwe. Udzielenie poprawnej odpowiedzi wymagało przeanalizowania informacji z tabeli. Na podstawie średniego zużycia energii podczas treningu piłki nożnej należało obliczyć czas trwania tego treningu.

Zadanie 4. (0-1)

Energię zużywaną przez organizm człowieka można wyrażać w kilokaloriach (kcal) lub w kilodżulach (kJ). Przyjmij, że 1 kcal = 4,19 kJ. Wskaż prawidłową odpowiedź.

- A. 130 kcal to 54,47 kJ
B. 5447 kcal to 130 kJ
C. 130 kcal to 544,7 kJ
D. 544,7 kcal to 130 kJ

Sprawdzana umiejętność:

przeliczenie jednostek energii.

Prawidłowa odpowiedź: C.

Wyniki:

Wybieralność odpowiedzi

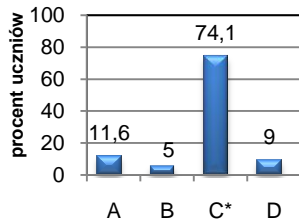

Zadanie było dla uczniów łatwe. Wiedząc, że 1 kilokaloria to około 4,19 kilodżuli, należało oszacować energię zużywaną przez organizm człowieka wyrażoną w kilokaloriach lub kilodżulach. Uczniowie, którzy wybrali odpowiedź A prawdopodobnie zastosowali poprawną metodę przeliczenia jednostek zadania ale popełnili błąd rachunkowy.

Informacje do zadań 5. i 6.

Wykres przedstawia zależność przebytej przez zawodnika drogi od czasu biegu.

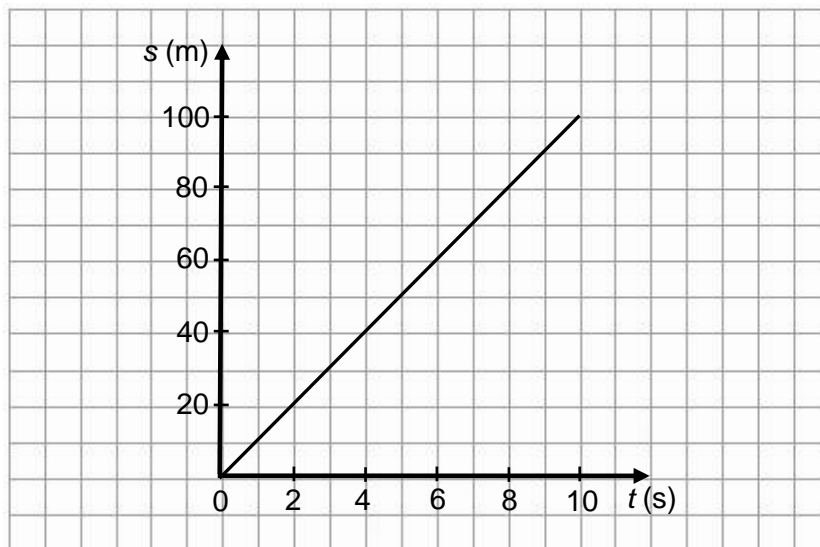

Zadanie 5. (0-1)

Jaką drogę przebywał zawodnik w ciągu każdej sekundy?

- A. 10 m B. 20 m C. 40 m D. 100 m

Sprawdzana umiejętność:

odczytanie informacji dotyczących drogi przebytej przez zawodnika.

Prawidłowa odpowiedź: A.

Wyniki:

Wybieralność odpowiedzi

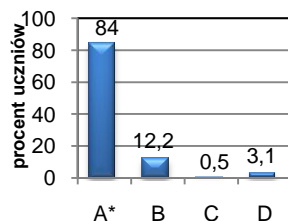

Zadanie było dla uczniów łatwe. Rozwiązanie zadania polegało na odczytaniu z wykresu długość drogi, którą przebył zawodnik w ciągu każdej sekundy. Uczniowie udzielający odpowiedzi B odczytali długość przebytej przez zawodnika drogi w ciągu dwóch sekund.

Zadanie 6. (0-1)

Który z wykresów poprawnie przedstawia zależność prędkości od czasu biegu zawodnika?

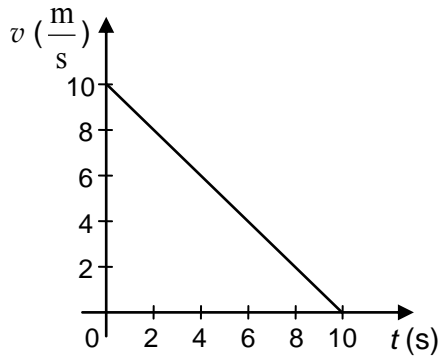

A.

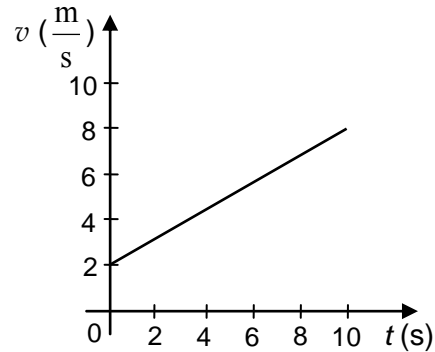

B.

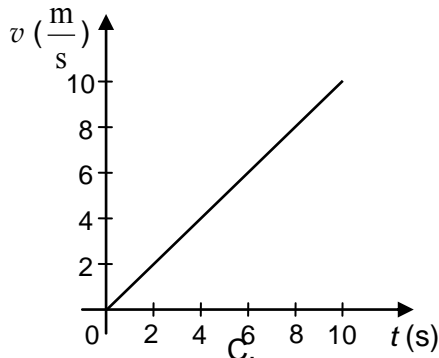

C.

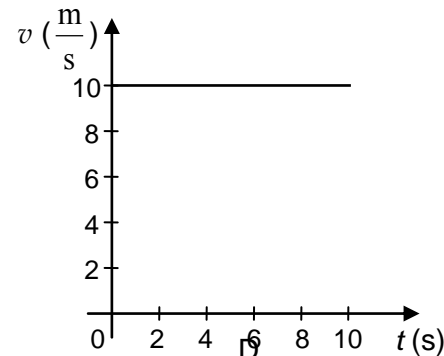

D.

Sprawdzana umiejętność:

wnioskowanie na podstawie analizy zależności funkcyjnych przedstawionych za pomocą wykresów.

Prawidłowa odpowiedź: D.

Wyniki:

Wybieralność odpowiedzi

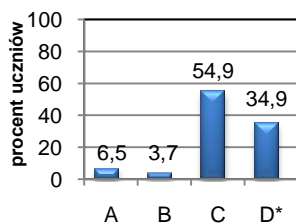

Zadanie było dla uczniów trudne. Udzielając odpowiedzi, uczeń powinien przeprowadzić wnioskowanie na podstawie analizy zależności funkcyjnych przedstawionych za pomocą wykresów. Na podstawie wykresu zależności przebytej przez zawodnika drogi od czasu biegu należało stwierdzić, że droga jest wprost proporcjonalna do czasu trwania ruchu, zatem prędkość ma wartość stałą. Większą wybieralność w tym zadaniu miała odpowiedź błędna C. Świadczyć to może o błędnym sugerowaniu się wykresem zamieszczonym w informacji do zadania.

Zadanie 7. (0-1)

Syrena alarmowa wydaje dźwięk o częstotliwości 170 Hz. Jaką długość ma fala dźwiękowa, jeśli jej prędkość w powietrzu ma wartość $340 \frac{\text{m}}{\text{s}}$?

- A. 0,5 m B. 2 m C. 510 m D. 57 800 m

Sprawdzana umiejętność:

wykorzystanie zależności między wielkościami podanymi w zadaniu do obliczenia długości fali dźwiękowej.

Prawidłowa odpowiedź: B.

Wyniki:

Wybieralność odpowiedzi

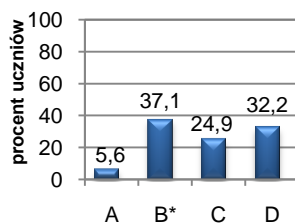

Zadanie okazało się trudne dla gimnazjalistów. Aby wyznaczyć długość fali dźwiękowej, należało podzielić prędkość fali dźwiękowej przez częstotliwość dźwięku. Porównywalną wybieralność w tym zadaniu miała odpowiedź błędna D. Uczniowie wybierający tę odpowiedź prawdopodobnie korzystali ze wzoru na prędkość w ruchu jednostajnym, ale błędnie utożsamiali częstotliwość z okresem drgań.

Zadanie 8. (0-1)

Do cukrów prostych, które krążą we krwi człowieka, należy

- A. celuloza. B. glikogen. C. glukoza. D. sacharoza.

Sprawdzana umiejętność:

rozdzielenie cukrów prostych i złożonych.

Prawidłowa odpowiedź: C.

Wyniki:

Wybieralność odpowiedzi

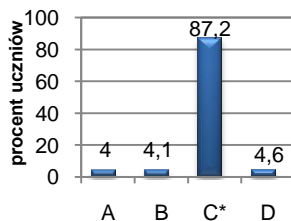

Rozwiązanie zadania polegało na wskazaniu cukrów prostych, które krążą we krwi człowieka. Na podstawie uzyskanych wyników można stwierdzić, że zadanie było dla uczniów łatwe.

Informacje do zadań 9. i 10.

W tabeli przedstawiono wyniki dwóch kolejnych badań krwi pewnej pacjentki przeprowadzonych w tym samym tygodniu oraz normę wartości wybranych parametrów krwi.

Parametr	Wynik		Norma
	badanie I	badanie II	
Liczba erytrocytów	$4,2 \cdot 10^6$ w 1 mm^3	$4,2 \cdot 10^6$ w 1 mm^3	$3,7 \cdot 10^6 - 5,1 \cdot 10^6$ w 1 mm^3
Liczba leukocytów	$8 \cdot 10^3$ w 1 mm^3	$7,9 \cdot 10^3$ w 1 mm^3	$3,8 \cdot 10^3 - 10 \cdot 10^3$ w 1 mm^3
Zawartość glukozy	156 mg/dl	168 mg/dl	70 – 110 mg/dl
Zawartość cholesterolu całkowitego	178 mg/dl	181 mg/dl	150 – 200 mg/dl

Zadanie 9. (0-1)

Który z parametrów krwi pacjentki ma wartość niezgodną z normą?

- A. Zawartość glukozy.
- B. Liczba erytrocytów.
- C. Zawartość cholesterolu.
- D. Liczba leukocytów.

Sprawdzana umiejętność:

odczytanie informacji dotyczących parametrów krwi.

Prawidłowa odpowiedź: A.

Wyniki:

Wybieralność odpowiedzi

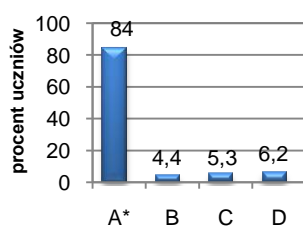

Zadanie było dla uczniów łatwe. Rozwiązując je, uczeń porównywał wyniki dwóch kolejnych badań z normą wartości wybranych parametrów krwi. Uczeń powinien zauważyć podwyższoną zawartość glukozy we krwi.

Zadanie 10. (0-1)

Na podstawie powyższych wyników badania krwi można przypuszczać, że

- A. pacjentka ma anemię.
- B. u pacjentki pojawił się stan zapalny.
- C. pacjentka ma cukrzycę.
- D. pacjentka jest chora na miażdżycę.

Sprawdzana umiejętność:

zinterpretowanie wyników badań na podstawie podanych norm.

Prawidłowa odpowiedź: C.

Wyniki:

Wybieralność odpowiedzi

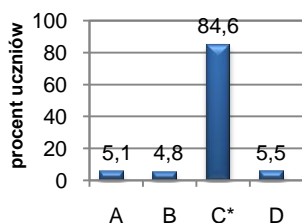

Zadanie było dla uczniów łatwe. Aby prawidłowo je rozwiązać, należało porównać wyniki dwóch kolejnych badań z normą wartości wybranych parametrów krwi. Uczeń powinien zauważyć podwyższoną zawartość glukozy we krwi, która może sugerować, że pacjentka jest chora na cukrzycę.

Informacje do zadań 11. i 12.

Ślina człowieka ma odczyn obojętny i zawiera amylazę – enzym, który trawi skrobię. Wykonano doświadczenie z użyciem amylazy. W tym celu przygotowano cztery próbówki z jednakową ilością skrobi. Zawartość próbek przedstawiono w tabeli. Wszystkie próbówki na 15 minut umieszczono w temperaturze 37°C.

Numer próbówki	Zawartość próbówki
1	woda, skrobia
2	woda, stężony roztwór HCl, amylaza, skrobia
3	woda, stężony roztwór NaOH, amylaza, skrobia
4	woda, amylaza, skrobia

Aktywność amylazy w zależności od odczynu środowiska

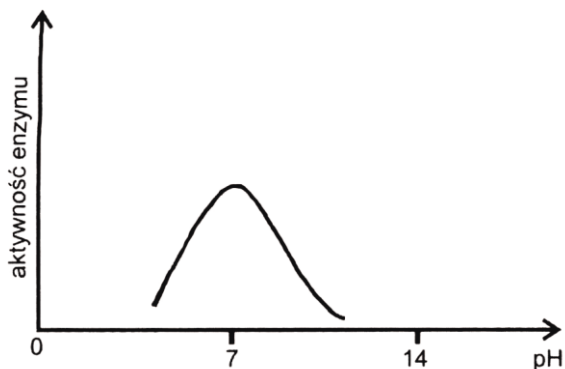

Zadanie 11. (0-1)

Wybierz zdanie, w którym poprawnie zapisano problem badawczy do przeprowadzonego doświadczenia.

- A. Wpływ temperatury na trawienie skrobi.
- B. Wpływ odczynu roztworu na działanie amylazy.
- C. Wpływ temperatury na działanie amylazy.
- D. Wpływ czasu na rozkład skrobi.

Sprawdzana umiejętność:

wskazanie problemu badawczego do przeprowadzonego doświadczenia.

Prawidłowa odpowiedź: B.

Wyniki:

Wybieralność odpowiedzi

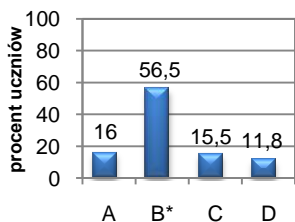

Zadanie okazało się dla uczniów umiarkowanie trudne. Zadanie polegało na wskazaniu problemu badawczego do przeprowadzonego doświadczenia z amylazą. Aby poprawnie rozwiązać to zadanie, należało skorzystać z informacji zamieszczonych w tabeli i przede wszystkim na wykresie (zależności między aktywnością amylazy a wartością pH).

Zadanie 12. (0-1)

W której probówce rozkład skrobi ma przebieg podobny do trawienia skrobi w jamie ustnej człowieka?

- A. W pierwszej.
- B. W drugiej.
- C. W trzeciej.
- D. W czwartej.

Sprawdzana umiejętność:

wnioskowanie o przebiegu reakcji chemicznej.

Prawidłowa odpowiedź: D.

Wyniki:

Wybieralność odpowiedzi

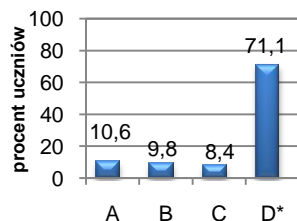

Zadanie było dla uczniów łatwe. Rozwiązując je, należało dokonać analizy zawartości każdej probówki. Uczeń powinien wybrać probówkę, która zawiera amylazę oraz ma odczyn obojętny. Uczniowie, którzy wybrali odpowiedź B lub C nie uwzględnili tego, że ślina ma odczyn obojętny. Druga probówka zawierała stężony roztwór kwasu solnego a trzecia stężony roztwór zasady sodowej. Uczniowie, którzy wybrali odpowiedź A nie doczytali informacji o tym że składnikiem śliny jest amylaza.

Informacje do zadań 13., 14., 15. i 16.

Rysunek przedstawia fragment układu okresowego pierwiastków.

	1									13	14	15	16
1	₁H Wodór 1,008	2								₅B Bor 10,81	₆C Węgiel 12,01	₇N Azot 14,01	₈O Tlen 15,99
2	₃Li Lit 6,94	₄Be Beryl 9,01								₁₃Al Glin 26,98	₁₄Si Krzem 28,09	₁₅P Fosfor 30,97	₁₆S Siarka 32,07
3	₁₁Na Sód 22,99	₁₂Mg Magnez 24,31	3	4	...	9	10	11	12	₃₁Ga Gal 69,72	₃₂Ge German 72,59	₃₃As Arsen 74,92	₃₄Se Selen 78,96
4	₁₉K Potas 39,09	₂₀Ca Wapń 40,08	₂₁Sc Skand 44,96	₂₂Ti Tytan 47,90	...	₂₇Co Kobalt 58,93	₂₈Ni Nikiel 58,71	₂₉Cu Miedź 63,55	₃₀Zn Cynk 65,39				

Zadanie 13. (0-1)

Wskaż zestaw zawierający wyłącznie wzory sumaryczne tlenków metali.

- A. CO_2 , N_2O_5 , SO_3
- B. Na_2O , MgO , Al_2O_3
- C. SiO_2 , Na_2O , CO
- D. MgO , Al_2O_3 , H_2O

Sprawdzana umiejętność:

rozdzielenie tlenków metali i niemetali.

Prawidłowa odpowiedź: B.

Wyniki:

Wybieralność odpowiedzi

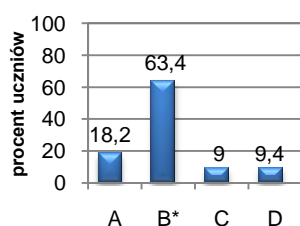

Zadanie okazało się dla uczniów umiarkowanie trudne. Aby prawidłowo je rozwiązać, gimnazjalista powinien przeanalizować wzory sumaryczne w proponowanych odpowiedziach i ustalić, które z nich są tlenkami metali. Uczniowie udzielający odpowiedzi A wskazali tlenki niemetali. Natomiast uczniowie, którzy wybrali odpowiedzi C i D błędnie przyporządkowali krzem, węgiel i wodór do metali.

Zadanie 14. (0-1)

W pewnym kwasie tlenowym stosunek masy wodoru do masy niemetalu i do masy tlenu jest równy 1 : 6 : 24. Kwasem tym jest

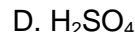
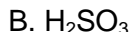
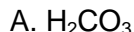

Sprawdzana umiejętność:

wskazanie wzoru kwasu spełniającego warunki zadania.

Prawidłowa odpowiedź: A.

Wyniki:

Wybieralność odpowiedzi

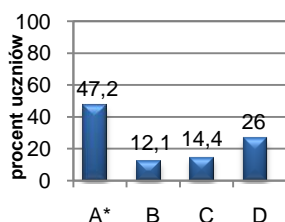

Zadanie było dla piszących uczniów trudne. Rozwiązanie zadania polegało na odczytaniu z układu okresowego pierwiastków, mas atomowych pierwiastków w podanych kwasach. Następnie należało sprawdzić stosunek mas atomowych tych pierwiastków w podanych kwasach. Błędnych odpowiedzi udzielili ci gimnazjaliści, którzy niepoprawnie odczytali masy atomowe pierwiastków lub błędnie obliczyli stosunek mas pierwiastków w tych kwasach.

Zadanie 15. (0-1)

Atom azotu ${}^{14}_7\text{N}$ zawiera

A. 14 protonów, 14 neutronów, 14 elektronów.

B. 7 protonów, 14 neutronów, 7 elektronów.

C. 14 protonów, 7 neutronów, 14 elektronów.

D. 7 protonów, 7 neutronów, 7 elektronów.

Sprawdzana umiejętność:

przetworzenie informacji dotyczących budowy atomu pierwiastka.

Prawidłowa odpowiedź: D.

Wyniki:

Wybieralność odpowiedzi

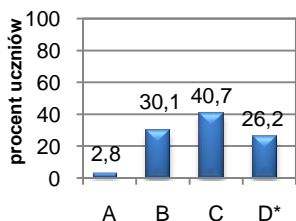

Zadanie było dla uczniów trudne. Rozwiązując je, gimnazjalista powinien przetworzyć informacje dotyczące budowy atomu pierwiastka (odczytać liczbę protonów, neutronów i elektronów). Większą wybieralność w tym zadaniu miały odpowiedzi błędne C i B. Uczniowie udzielający odpowiedzi B nie uwzględnili, że liczba elektronów znajdujących się poza jądrem zawsze jest równa liczbie protonów w jądrze. Natomiast uczniowie, którzy wybrali odpowiedź C nie potrafili odczytać liczby protonów w jądrze atomu azotu.

Zadanie 16. (0-1)

Wskaż wzór tlenku azotu, w którym azot jest czterowartościowy.

A. N_2O

B. N_2O_3

C. NO_2

D. N_2O_5

Sprawdzana umiejętność:

wskazanie wzoru tlenku, w którym niemetal ma daną wartościowość.

Prawidłowa odpowiedź: C.

Wyniki:

Wybieralność odpowiedzi

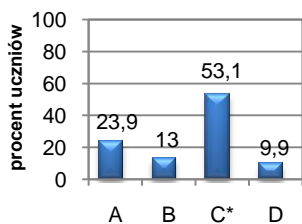

Zadanie było umiarkowanie trudne dla uczniów. Wartościowość pierwiastka to liczba wiązań, którą tworzy atom w cząsteczce związku chemicznego. Tlen w związkach jest dwuwartościowy. Aby wybrać tlenek azotu, w którym azot jest czterowartościowy można było porównać iloczyn wartościowości i liczby atomów tlenu z iloczynem wartościowości i liczby atomów azotu w wymienionych tlenkach azotu. Uczniowie udzielający odpowiedzi A wskazali tlenek w którym azot jest jednowartościowy.

Zadanie 17. (0-1)

Wskaż równanie reakcji zobojętniania.

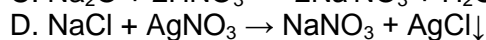
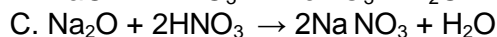
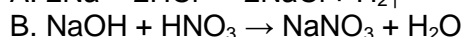
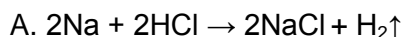

Sprawdzana umiejętność:

zidentyfikowanie reakcji zobojętniania.

Prawidłowa odpowiedź: B.

Wyniki:

Wybieralność odpowiedzi

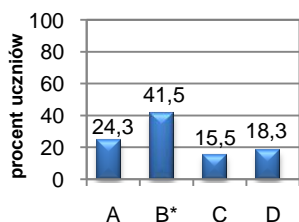

Udzielenie poprawnej odpowiedzi wymagało wybrania reakcji pomiędzy kwasem i zasadą, w wyniku której powstaje sól i woda. Uczniowie udzielający odpowiedzi A wskazali równanie reakcji otrzymywania soli.

Zadanie było dla trzecioklasistów trudne.

Informacje do zadań 18. i 19.

Przyjaciele kupili tabliczkę czekolady o masie 20 dag i postanowili podzielić ją między siebie na równe kawałki. Wykres przedstawia zależność między masą czekolady (y) przypadającą na każdą z osób, a liczbą osób (x) dzielących tabliczkę czekolady.

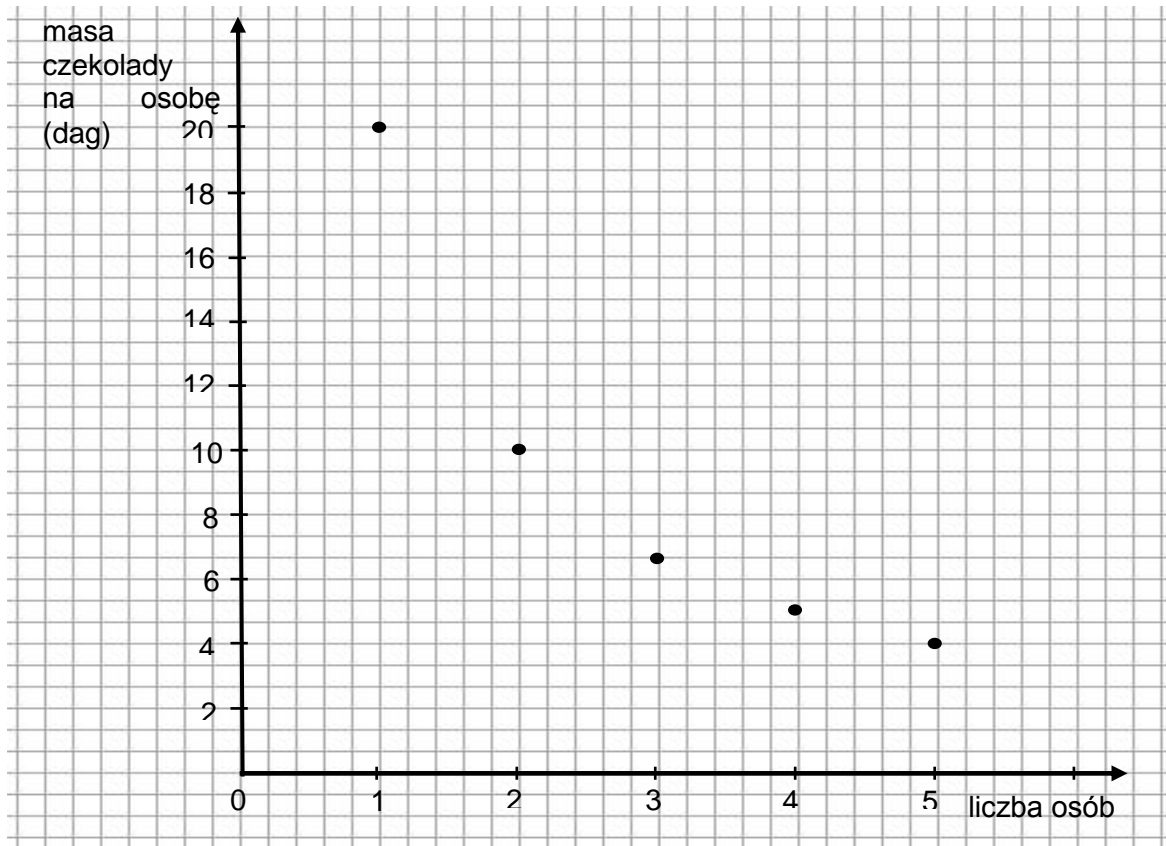

Zadanie 18. (0-1)

Który wzór wyraża zależność przedstawioną na wykresie?

- A. $y = 20x$ B. $y = \frac{20}{x}$ C. $y = 0,2x$ D. $y = \frac{x}{20}$

Sprawdzana umiejętność:

wskazanie wzoru opisującego zależność funkcyjną przedstawioną na wykresie.

Prawidłowa odpowiedź: B.

Wyniki:

Wybieralność odpowiedzi

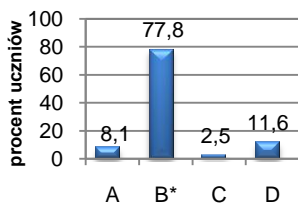

Zadanie było dla uczniów łatwe. Aby prawidłowo je rozwiązać, gimnazjalista powinien przeanalizować wykres zależności między masą czekolady przypadającą na każdą z osób, a liczbą osób dzielących tabliczkę czekolady a następnie wskazać wzór opisujący tę zależność funkcyjną.

Zadanie 19. (0-1)

Jaką masę miałby jeden kawałek czekolady, gdyby tabliczkę czekolady podzielono na 8 osób?

- A. 20 dag B. 4 dag C. 2,5 dag D. 2 dag

Sprawdzana umiejętność:

obliczenie masy części produktu.

Prawidłowa odpowiedź: C.

Wyniki:

Wybieralność odpowiedzi

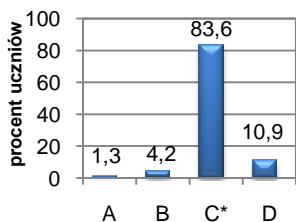

Zadanie okazało się dla uczniów łatwe. Rozwiązując je należało masę całej tabliczki czekolady podzielić na liczbę osób. Prawie co dziesiąty gimnazjalista wskazał błędną odpowiedź D prawdopodobnie nieprawidłowo zaokrąglając wynik dzielenia do jedności.

Zadanie 20. (0-1)

Hania, płacąc w sklepie za trzy tabliczki czekolady, podała kasjerce 15 zł i otrzymała 0,60 zł reszty. Które z równań odpowiada treści zadania, jeśli cenę tabliczki czekolady oznaczymy przez x ?

- A. $3x + 0,6 = 15$ B. $3x + 15 = 0,6$ C. $0,6x + 3 = 15$ D. $15x + 0,6 = 3$

Sprawdzana umiejętność:

wskazanie równania zgodnego z treścią zadania.

Prawidłowa odpowiedź: A.

Wyniki:

Wybieralność odpowiedzi

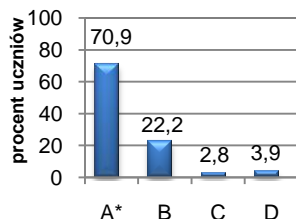

Zadanie było dla uczniów łatwe. Zgodnie z jego treścią, uczeń powinien oznaczyć przez x cenę tabliczki czekolady, a następnie ustalić cenę trzech tabliczek czekolady. Dopiero wówczas należało wybrać równanie właściwie opisujące związek między danymi w zadaniu. Prawie co czwarty gimnazjalista wybrał odpowiedź B, błędnie zapisując otrzymaną resztę za zakupy.

Zadanie 21. (0-1)

Proces prowadzący do rozwoju miast i obszarów miejskich oraz wzrostu udziału ludności miejskiej w ogólnej liczbie ludności to

- A. aglomeracja. B. demografia. C. migracja. D. urbanizacja.

Sprawdzana umiejętność:

nazwanie procesu prowadzącego do rozwoju miast i obszarów miejskich.

Prawidłowa odpowiedź: D.

Wyniki:

Wybieralność odpowiedzi

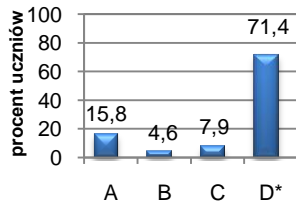

Zadaniem gimnazjalistów było wybranie terminu określającego proces prowadzący do rozwoju miast i obszarów miejskich. Zadanie było dla uczniów łatwe.

Zadanie 22. (0-1)

Na mapie w skali 1 : 300 000 000 odległość pomiędzy Kairem a Delhi wynosi 1,5 cm. Ile wynosi ta odległość w rzeczywistości?

- A. 4500 km B. 2000 km C. 450 km D. 200 km

Sprawdzana umiejętność:

obliczenie rzeczywistej odległości na podstawie skali mapy.

Prawidłowa odpowiedź: A.

Wyniki:

Wybieralność odpowiedzi

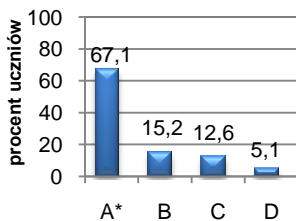

Zadanie było dla uczniów umiarkowanie trudne. Aby poprawnie rozwiązać zadanie, wystarczyło zauważyć, że 1 centymetrowi na mapie w skali 1 : 300 000 000 odpowiada 300 000 000 cm w terenie, czyli 3000 km. W związku z tym 1,5 cm na mapie odpowiada w terenie 4500 km.

Informacje do zadań 23., 24., 25. i 26.

Na mapie przedstawiono rozmieszczenie wybranych miast świata.

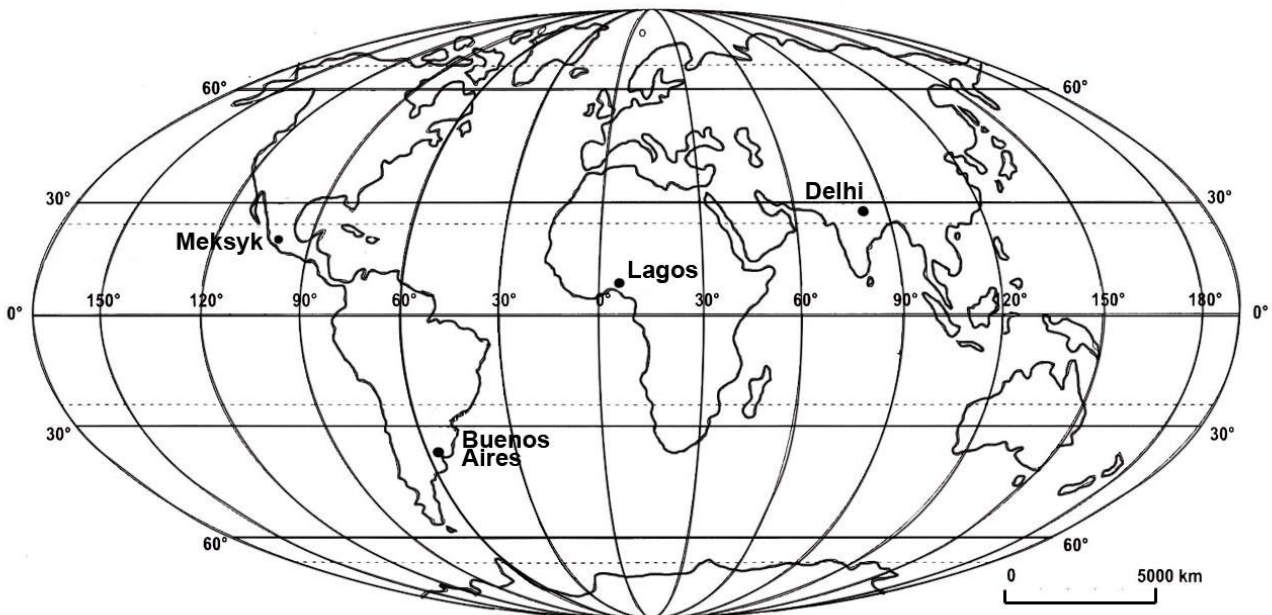

Prawidłowa odpowiedź: D.

Wyniki:

Wybieralność odpowiedzi

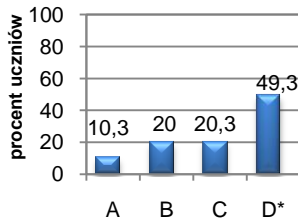

Zadanie było trudne dla gimnazjalistów. Aby prawidłowo je rozwiązać, należało obliczyć różnicę długości geograficznej, następnie zamienić miarę kątową na miarę czasową. Uczniowie udzielający odpowiedzi C błędnie obliczyli różnicę długości geograficznej nie uwzględniając położenia miast, które leżą na różnych półkulach.

Zadanie 26. (0-2)

Korzystając z zamieszczonej mapy, przyporządkuj podanym w tabeli miastom współrzędne geograficzne określające ich położenie.

Współrzędne geograficzne: 19°N, 28°N, 35°S, 58°W, 77°E, 99°W

Nazwa miasta	Szerokość geograficzna	Długość geograficzna
Buenos Aires		
Delhi		

Sprawdzana umiejętność:

ustalenie współrzędnych geograficznych podanych miast.

Przykład prawidłowego rozwiązania zadania 26.

Nazwa miasta	Szerokość geograficzna	Długość geograficzna
Buenos Aires	35°S	58°W
Delhi	28°N	77°E

Wyniki:

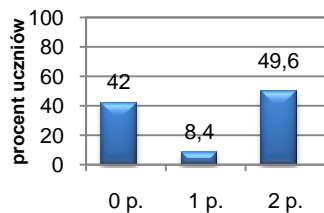

Zadanie okazało się dla uczniów umiarkowanie trudne. Ponad 40% piszących nie otrzymała punktu za jego rozwiązanie. Błędy popełniane przez uczniów polegały na:

- myleniu szerokości geograficznej i długości geograficznej,
- wpisywanie innych współrzędnych niż podane w zadaniu,
- błędnym przyporządkowaniu współrzędnych geograficznych.

Łatwości poszczególnych czynności w tym zadaniu przedstawia wykres:

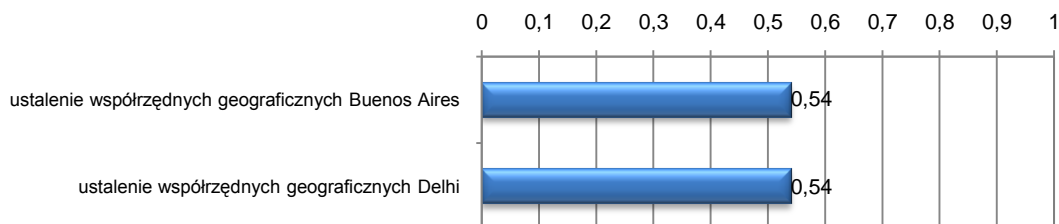

Gimnazjalista powinien uporządkować podane informacje według określonego modelu przedstawionego w tabeli. Rozwiązanie zadania polegało na przyporządkowaniu podanym w tabeli miastom, na podstawie zamieszczonej mapy, współrzędnych geograficznych określających ich położenie.

Uczeń otrzymywał dwa punkty – po jednym punkcie za poprawne uzupełnienie każdego wiersza tabeli.

Informacje do zadań 27. i 28.

Zawartość białka w wybranych produktach spożywczych

Śniadanie Michała:

200 g bułki paryskiej
30 g masła śmietankowego
50 g sera edamskiego tłustego
40 g szynki wieprzowej gotowanej

Nazwa produktu	Zawartość białka w 100 g produktu
Bułka paryska	6,9 g
Masło śmietankowe	0,6 g
Ser edamski tłusty	26,1 g
Szynka wieprzowa gotowana	16,4 g

Zadanie 27. (0-2)

Oblicz, jaki procent masy produktów wchodzących w skład śniadania Michała stanowi masa szynki. Zapisz obliczenia.

Sprawdzana umiejętność:

wykonywanie obliczeń procentowych:

- ustalenie sposobu obliczenia, jakim procentem masy wszystkich produktów jest masa szynki,
- obliczenie, ile procent masy wszystkich produktów stanowi masa szynki.

Przykłady od 1. do 3. Rozwiązania poprawne

Uczeń oblicza, jakim procentem masy wszystkich produktów jest masa szynki, obliczenia wykonuje poprawnie.

$$\frac{40g}{200g + 30g + 40g + 50g} \cdot 100\% = \frac{40g}{320g} \cdot 100\% = 12,5\%$$

Masa szynki stanowi 12,5% masy wszystkich produktów.

Uczeń wykorzystuje proporcje do obliczenia, jakim procentem masy wszystkich produktów jest masa szynki.

$$200 + 30 + 40 + 50 = 320$$

$$100\% - 320$$

$$x - 40$$

$$x = \frac{100\% \cdot 40}{320}$$

$$x = \frac{400\%}{320} = 12,5\%$$

Masa szynki stanowi 12,5% masy wszystkich produktów.

Autor poniższego rozwiązania oblicza jaki procent masy produktów wchodzących w skład śniadania stanowi 1 gram śniadania. Następnie otrzymany procent mnoży przez ilość gram szynki.

$$200g + 30g + 40g + 50g = 320g$$

$$100\% : 320g = 0,3125\%$$

$$0,3125\% \cdot 40g = 12,5\%$$

Masa szynki stanowi 12,5% śniadania Michała.

Przykłady od 4. do 5. Odpowiedzi częściowo poprawne.

Poniższe rozwiązania wskazują, że uczniowie potrafili obliczyć, jaki procent masy produktów wchodzących w skład śniadania Michała stanowi masa szynki, jednak popełniali błędy rachunkowe.

$$200g + 30g + 40g + 50g = 300g - \text{masa wszystkich produktów}$$

40g – masa szynki

$$\frac{40}{310} \cdot 100\% = 13\frac{1}{3}\%$$

$$100\% \text{ to } 320g$$

$$1\% \text{ to } 320g : 100 = 3,2g$$

$$40g : 3,2 = 128g$$

Masa szynki stanowi 128g

Przykłady od 6. do 7. Odpowiedzi niepoprawne

Poniższe rozwiązanie świadczy o nierozumieniu treści zadania i zastosowaniu błędnych metod obliczenia.

$$40g - 16,4$$

$$x - 100\%$$

$$x = \frac{40 \cdot 100\%}{16,4} = \frac{500\%}{2} = 250\%$$

W tym rozwiązaniu gimnazjalista dobrze obliczył masę produktów wchodzących w skład śniadania, jednak błędnie ustalił sposób obliczenia jakim procentem masy śniadania jest masa szynki.

$$200 + 30 + 40 + 50 = 320$$

$$320 : 40 = 8\%$$

Wyniki:

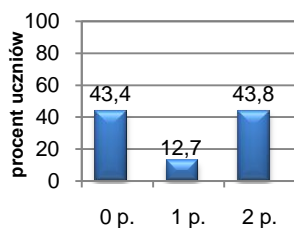

Zadanie okazało się dla uczniów umiarkowanie trudne. Ponad 40% piszących nie uzyskało punktu za to zadanie. Jeden punkt otrzymali uczniowie, którzy zastosowali poprawną metodę rozwiązania zadania, ale popełniali błędy rachunkowe.

Łatwości poszczególnych czynności w tym zadaniu przedstawia wykres:



Po dokładnym przeczytaniu treści zadania uczeń powinien ustalić, jakie wielkości są niezbędne do rozwiązania zadania. Pierwszą czynnością było ustalenie sposobu obliczenia, jakim procentem masy wszystkich produktów jest masa szynki. Następnie, aby otrzymać maksymalną liczbę punktów za dane zadanie, uczeń powinien wykonać poprawnie obliczenia.

Zadanie 28. (0-2)

Oblicz masę białka zawartego w śniadaniu Michała. Zapisz obliczenia.

Sprawdzane umiejętności:

wykonanie obliczeń na liczbach wymiernych do rozwiązywania problemów w kontekście praktycznym:

- ustalenie sposobu obliczenia masy białka zawartego w śniadaniu,
- obliczenie masy białka zawartego w śniadaniu.

Przykłady od 1. do 3. Rozwiązania poprawne

Gimnazjaliści, którzy za rozwiązanie zadania otrzymali maksymalną liczbę punktów, zastosowali poprawną metodę obliczenia masy białka zawartego w śniadaniu. Bezbłędnie wykonali obliczenia w całym zadaniu.

$$2 \cdot 6,9 \text{ g} + 0,3 \cdot 0,6 \text{ g} + 0,5 \cdot 26,1 \text{ g} + 0,4 \cdot 16,4 \text{ g} = 13,8 \text{ g} + 0,18 \text{ g} + 13,05 \text{ g} + 6,56 \text{ g} = 33,59 \text{ g}$$

W śniadaniu Michała zawarte jest 33,59 g białka.

$$2 \cdot 6,9 \text{ g} = 13,8 \text{ g}$$

$$3 \cdot 0,06 \text{ g} = 0,18 \text{ g}$$

$$5 \cdot 2,61 \text{ g} = 13,05 \text{ g}$$

$$4 \cdot 1,64 \text{ g} = 6,56 \text{ g}$$

$$13,8 \text{ g} + 0,18 \text{ g} + 13,05 \text{ g} + 6,56 \text{ g} = 33,59 \text{ g}$$

Masa białka w śniadaniu Michała jest równa 33,59 g.

$$100 \text{ g} - 6,9 \text{ g}$$

$$200 \text{ g} - x_1$$

$$x_1 = \frac{200 \cdot 6,9}{100}$$

$$x_1 = 13,8$$

$$100 \text{ g} - 26,1 \text{ g}$$

$$50 \text{ g} - x_2$$

$$x_2 = \frac{50 \cdot 26,1}{100}$$

$$x_2 = 13,05$$

$$100 \text{ g} - 0,6 \text{ g}$$

$$30 \text{ g} - x_3$$

$$x_3 = \frac{30 \cdot 0,6}{100}$$

$$x_3 = 0,18$$

$$100 \text{ g} - 16,4 \text{ g}$$

$$40 \text{ g} - x_4$$

$$x_4 = \frac{40 \cdot 16,4}{100}$$

$$x_4 = 6,56$$

$$13,8 + 0,18 + 13,05 + 6,56 = 33,59$$

W śniadaniu Michała było 33,59 g białka.

Bywało, że uczniowie rozwiązanie zadania ograniczali jedynie do zapisu wymaganych wyników działań, które wykonywali w pamięci.

$$13,8 + 0,18 + 13,05 + 6,56 = 33,59 \text{ (g)}$$

Przykłady od 4. do 5. Odpowiedzi częściowo poprawne.

W prezentowanym rozwiązaniu uczeń stosuje prawidłową metodę obliczenia masy białka w wybranych produktach spożywczych, popełnia jednak błędy rachunkowe.

$$\frac{200}{100} \cdot 6,9 = 14,8$$

$$\frac{50}{100} \cdot 26,1 = 130,5$$

$$\frac{30}{100} \cdot 0,6 = 0,18$$

$$\frac{40}{100} \cdot 16,4 = 6,56$$

$$14,8 + 130,5 + 0,18 + 6,56 = 152,04$$

Autor poniższego rozwiązania nie radzi sobie ze stosowaniem jednostki masy, popełnia także błędy rachunkowe.

$$6,9 : 100 = 0,069 \text{ g}$$

$$0,6 : 100 = 0,006 \text{ g}$$

$$26,1 : 100 = 0,261 \text{ g}$$

$$16,4 : 100 = 0,164 \text{ g}$$

$$200 \text{ g} \cdot 0,069 \text{ g} + 30 \text{ g} \cdot 0,006 \text{ g} + 50 \text{ g} \cdot 0,261 + 40 \text{ g} \cdot 0,164 \text{ g} = \\ = 13,8 \text{ g} + 0,18 \text{ g} + 13,05 \text{ g} + 6,56 \text{ g} = 34,59 \text{ g}$$

Przykłady od 6. do 8. Odpowiedzi niepoprawne

Poniższe rozwiązanie świadczy o błędnym odczytaniu danych z tabeli lub niezrozumieniu treści zadania. Uczeń nie uwzględnił masy produktów jedynie zawartość białka w 100 g tych produktów.

$$6,9 \text{ g} + 0,6 \text{ g} + 26,1 \text{ g} + 16,4 \text{ g} = 50 \text{ g}$$

Wśród odpowiedzi były też takie, których autorzy poprawnie obliczyli masę białka zawartego w niektórych produktach (niekonsekwencja stosowania poprawnej metody). W prezentowanym rozwiązaniu uczeń stosuje błędną metodę obliczenia zawartości białka w bułce paryskiej i maśle śmietankowym oraz popełnia błąd rachunkowy, obliczając zawartość białka w szynce wieprzowej.

$$6,9 \text{ g} \cdot 200 = 1380 \text{ g}$$

$$0,6 \text{ g} : 3 = 0,2 \text{ g}$$

$$26,1 \text{ g} : 2 = 13,05 \text{ g}$$

$$16,4 \text{ g} : 2,5 = 5,8 \text{ g}$$

$$1380 \text{ g} + 0,2 \text{ g} + 13,05 \text{ g} + 5,8 \text{ g} = 1399,05 \text{ g}$$

W poniższym rozwiązaniu błędny wynik jest konsekwencją zastosowania niepoprawnej metody obliczenia masy białka zawartego w śniadaniu oraz popełnienia licznych błędów rachunkowych.

$$6,9 \text{ g} \cdot 200 = 1200,9 \text{ g}$$

$$0,6 \text{ g} : 30 = 18,0 \text{ g}$$

$$26,1 \text{ g} \cdot 50 = 150,5 \text{ g}$$

$$16,4 \text{ g} \cdot 40 = 736,0 \text{ g}$$

$$1200,9 + 18,0 + 150,5 + 736,0 = 2005,4 \text{ g}$$

$$\frac{2005,4}{320} \cdot 100\% =$$

Wyniki:

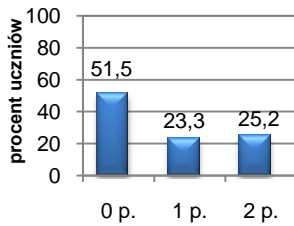

Ponad połowa piszących nie otrzymała żadnego punktu. Byli to uczniowie, którzy nie podjęli się rozwiązania zadania lub nie stosowali właściwych metod obliczenia masy białka w wymienionych produktach. Maksymalną liczbę punktów za zadanie otrzymał co czwarty trzecioklasista.

Gimnazjalista otrzymywał dwa punkty, jeden za ustalenie sposobu obliczenia masy białka zawartego w śniadaniu Michała a drugi za poprawne wykonanie obliczeń na liczbach dziesiętnych.

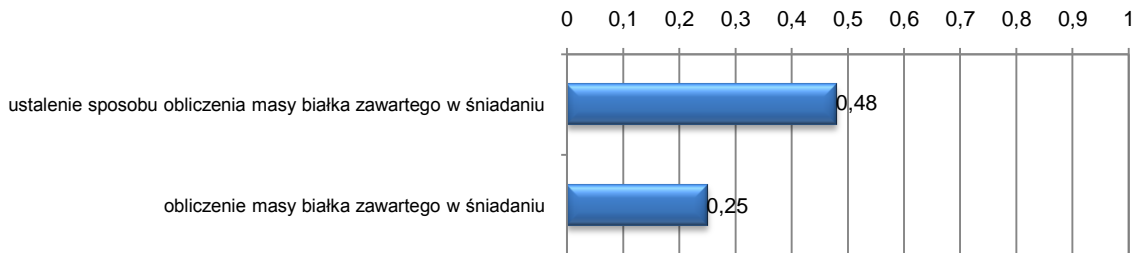

Prawie połowa trzecioklasistów zastosowała poprawną metodę obliczania masy białka w wymienionych produktach. Tylko co czwarty uczeń poprawnie wykonał obliczenia na ułamkach dziesiętnych.

Zadanie 29. (0-4)

Zawodnik podniósł sztangę o masie 50 kg na wysokość 2 m w ciągu 4 s. Jaka była średnia moc mięśni zawodnika podczas wykonywania tej czynności? Przyjmij wartość przyspieszenia ziemskiego $g = 10 \frac{\text{N}}{\text{kg}}$. Zapisz obliczenia, uwzględniając jednostki

wielkości fizycznych.

Do rozwiązania zadania wykorzystaj wzory spośród podanych:

$$W = F \cdot s \quad W = P \cdot t \quad F = m \cdot g \quad \Delta E = m \cdot g \cdot h$$

Sprawdzane umiejętności:

wykorzystanie poznanych zależności do obliczania wielkości fizycznych:

- ustalenie sposobu obliczenia wartości siły,
- ustalenie sposobu obliczenia pracy,
- ustalenie sposobu obliczenia mocy,
- obliczenie wartości siły, pracy i mocy oraz zapisanie tych wielkości z jednostkami.

Przykłady od 1. do 3. Rozwiązania poprawne

W prezentowanym rozwiązaniu uczeń prawidłowo obliczył siłę z jaką zawodnik podnosił sztangę. Podczas podnoszenia sztangi wykonywana jest praca. Gimnazjalista obliczył pracę jaką wykonał ten zawodnik (iloczyn siły i przesunięcia wywołanego tą siłą). Następnie poprawnie obliczył średnią moc mięśni zawodnika. Trzecioklasista poprawnie stosuje jednostki wielkości fizycznych.

Obliczam siłę mięśni zawodnika:

Obliczam pracę jaką wykonał zawodnik:

$$F = m \cdot g$$

$$F = 50 \cdot 10$$

$$F = 500N$$

$$[N] = \left[kg \cdot \frac{N}{kg} \right]$$

$$W = F \cdot s$$

$$W = 500 \cdot 2$$

$$W = 1000J$$

$$[J] = [N \cdot m]$$

Obliczam moc zawodnika:

$$W = P \cdot t$$

$$P = \frac{W}{t}$$

$$P = \frac{1000}{4}$$

$$P = 250W$$

$$[W] = \left[\frac{J}{s} \right]$$

Średnia moc mięśni zawodnika podczas podnoszenia sztangi wynosi 250 W.

Zawodnik podnosząc sztangę wykonuje pracę. Wykonana praca jest równa zmianie energii potencjalnej. Autorzy poniższych rozwiązań wykorzystują twierdzenie o zmianie pracy w energię i obliczają, jaką pracę wykonał zawodnik podczas podnoszenia sztangi. Następnie obliczają średnią moc mięśni zawodnika.

$$W = \Delta E$$

$$\Delta E = m \cdot g \cdot h$$

$$\Delta E = 50kg \cdot 10 \frac{N}{kg} \cdot 2m = 1000J$$

$$W = P \cdot t \quad / : t$$

$$\frac{W}{t} = P$$

$$P = \frac{1000J}{4s} = 250W$$

Średnia moc mięśni zawodnika wynosi 250 W.

$$\left. \begin{array}{l} W = \Delta E = mgh \\ P = \frac{W}{t} \end{array} \right\} P = \frac{mgh}{t} = \frac{50kg \cdot 10 \frac{N}{kg} \cdot 2m}{4s} = 250 \frac{kg \cdot m}{s^2} \cdot \frac{m}{s} = 250 \frac{kg \cdot m^2}{s^3} = 250W$$

Średnia moc mięśni zawodnika podczas podnoszenia sztangi wynosi 250 W.

Przykłady od 4. do 8. Odpowiedzi częściowo poprawne.

W prezentowanym rozwiązaniu uczeń prawidłowo obliczył siłę z jaką zawodnik podnosi sztangę. Dobrze policzył pracę jaką wykonał ten zawodnik. Następnie poprawnie obliczył średnią moc mięśni zawodnika, ale zastosował niepoprawną jednostkę mocy.

$$F = 500N$$

$$W = 500 \cdot 2 = 1000J$$

$$W = P \cdot t \quad / : t$$

$$P = \frac{W}{t}$$

$$P = \frac{1000}{4} = 250J$$

Autor poniższego rozwiązania zastosował niepoprawny sposób obliczenia pracy podstawiając zamiast wartości przesunięcia czas.

$$F = m \cdot g$$

$$F = 50\text{kg} \cdot 10 \frac{\text{N}}{\text{kg}}$$

$$F = 500\text{N}$$

$$W = F \cdot s$$

$$W = 500\text{N} \cdot 4\text{s}$$

$$W = 2000\text{J}$$

$$P = \frac{W}{t}$$

$$P = \frac{2000\text{J}}{4\text{s}} = 500\text{W}$$

W kolejnym rozwiązaniu uczeń prawidłowo obliczył pracę jaką wykonał ten zawodnik korzystając z energii potencjalnej jaką miała sztanga podniesiona na wysokość dwóch metrów. Niestety obliczonej energii błędnie utożsamia z mocą mięśni zawodnika.

$$\Delta E = 50\text{kg} \cdot 10 \frac{\text{N}}{\text{kg}} \cdot 2\text{m} = 1000\text{N} \cdot \text{m}$$

Moc mięśni zawodnika to $1000 \text{ N} \cdot \text{m}$

W tym rozwiązaniu gimnazjalista stosuje niepoprawny sposób obliczenia mocy.

$$F = 50\text{kg} \cdot 10 \frac{\text{N}}{\text{kg}} = 500\text{N}$$

$$W = 500\text{N} \cdot 2\text{m} = 1000\text{J}$$

$$\Delta E = 50\text{kg} \cdot 10 \frac{\text{N}}{\text{kg}} \cdot 2\text{m} = 1000\text{J}$$

$$P = \frac{1000\text{J}}{4\text{s}} = 250 \frac{\text{J}}{\text{s}}$$

$$1000\text{J} + 1000\text{J} + 250 \text{ J/s} = 2250 \text{ J}$$

$$2250 : 3 = 750 \text{ J}$$

Średnia moc mięśni zawodnika wynosiła 750J .

Wśród rozwiązań były też takie, których autorzy stosowali błędną metodę obliczenia pracy wykonanej przez zawodnika – obliczali nieprawidłowo przesunięcie korzystając ze wzoru na drogę w ruchu jednostajnie przyspieszonym. Wykonując działania, istotne było użycie właściwych jednostek wielkości fizycznych. W tym rozwiązaniu uczeń niepoprawnie stosuje jednostki drogi, pracy i mocy.

$$F = 50\text{kg} \cdot 10 \frac{\text{N}}{\text{kg}} = 500\text{N}$$

$$s = \frac{gt^2}{2} = \frac{10 \frac{\text{N}}{\text{kg}} \cdot (4\text{s})^2}{2} = \frac{160 \frac{\text{N}}{\text{kg}} \text{s}^2}{2} = 80 \frac{\text{m}}{\text{s}}$$

$$W = 500\text{N} \cdot 80 \frac{\text{m}}{\text{s}} = 40000\text{J}$$

$$40000\text{J} = 40\text{kJ}$$

$$P = \frac{40\text{kJ}}{4\text{s}} = 10\text{N}$$

Średnia moc mięśni zawodnika wynosi 10N .

Przykłady od 9. do 10. Odpowiedzi niepoprawne

W poniższych rozwiązaniach uczniowie błędnie zastosowali wzory, które były przypomniane pod tekstem zadania. Mylili wielkości fizyczne, błędnie stosowali jednostki wielkości fizycznych.

$$F = m \cdot g$$

$$F = 50 \cdot 20 = 1000J = 10kJ$$

$$W = 1000 \cdot 10 = 100J$$

Średnia moc mięśni zawodnika wynosiła 100J

$$F = 5 \frac{N}{kg}$$

$$\Delta E = 50kg \cdot 4s \cdot 2m$$

$$\Delta = 500$$

Wyniki:

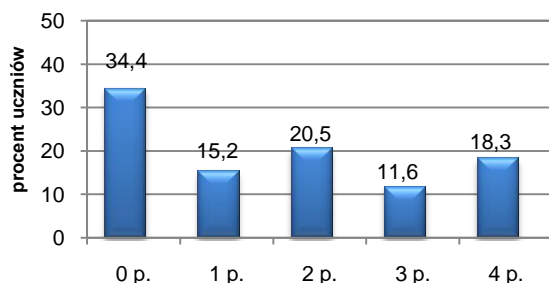

Prawie co trzeci z piszących otrzymał 0 punktów. Byli to uczniowie, którzy nie podjęli się rozwiązania zadania lub nie stosowali właściwych przypomnianych pod tekstem zadania wzorów. Maksymalną liczbę punktów za zadanie otrzymało jedynie około 18% trzecioklasistów.

Ł.

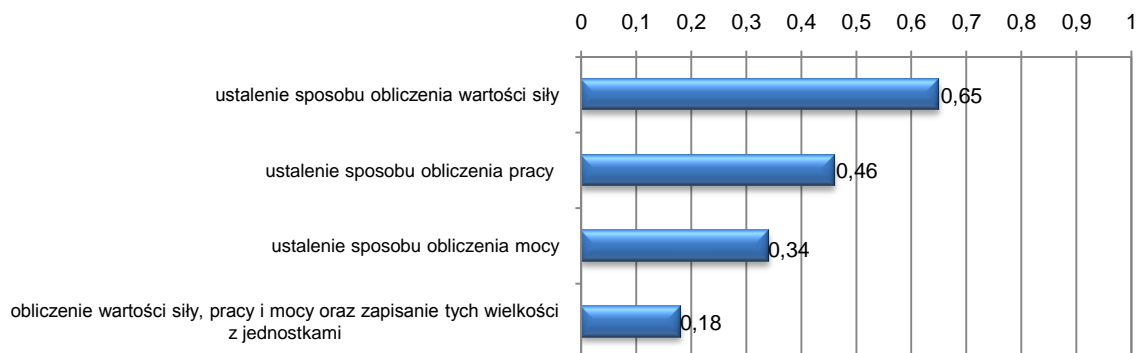

Zadanie okazało się dla uczniów trudne. Każda czynność sprawdzana zadaniem sprawiła trudność gimnazjalistom. Około 65% gimnazjalistów zastosowało poprawną metodę obliczenia siły, z jaką zawodnik podnosił sztangę. Pozostałe czynności wypadły słabiej.

Informacje do zadań 30., 31. i 32.

Mięśnie szkieletowe zbudowane są z włókien. Włókna mięśni są dwóch rodzajów: czerwone i białe. Czerwone zdolne są do pracy długotrwałej, natomiast białe umożliwiają duży, lecz krótkotrwały wysiłek. Włókna uzyskują niezbędną do skurczu energię w wyniku tlenowego i beztlenowego oddychania komórkowego. Wskutek oddychania beztlenowego powstaje kwas mlekowy powodujący zmęczenie mięśni. We włóknach czerwonych, w przeciwieństwie do włókien białych, przeważa oddychanie tlenowe.

Na podstawie: *Biologia. Encyklopedia szkolna PWN*, Warszawa 2002.

Zadanie 30. (0-1)

Które z włókien – białe czy czerwone – są bardziej podatne na zmęczenie?

Sprawdzane umiejętności:

podanie nazwy włókien bardziej podatnych na zmęczenie.

Przykład 1. Odpowiedź poprawna.

włókna białe

Wyniki:

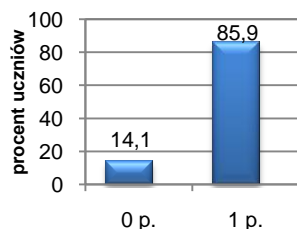

Rozwiązując zadanie uczeń powinien odszukać w tekście, które włókna są mniej odporne na zmęczenie. Zadanie okazało się dla uczniów łatwe. Jednak co siódmy gimnazjalista udzielił błędnej odpowiedzi.

Zadanie 31. (0-1)

Jak nazywa się proces, który powoduje zmęczenie mięśni?

Sprawdzane umiejętności:

podanie nazwy procesu, który powoduje zmęczenie mięśni.

Przykłady od 1. do 2. Rozwiązania poprawne

oddychanie beztlenowe

fermentacja mlekowa

Wyniki:

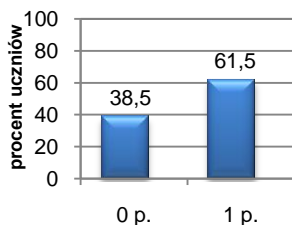

Zadanie okazało się dla uczniów umiarkowanie trudne. Prawie 40% piszących otrzymało 0 punktów. Byli to uczniowie, którzy nie podjęli się rozwiązania zadania lub podali niepoprawną nazwę procesu (np.: proces oddychania, powstawanie kwasu mlekowego, fermentacja, wysiłek fizyczny, zmęczenie mięśni).

Zadanie 32. (0-1)

Które z włókien – białe czy czerwone – będą w większym stopniu zaangażowane w skurcz mięśni w czasie biegu krótkodystansowego?

Sprawdzane umiejętności:

podanie nazwy włókien, które będą w większym stopniu zaangażowane w skurcz mięśni w czasie biegu krótkodystansowego.

Przykład 1. Odpowiedź poprawna.

włókna białe

Wyniki:

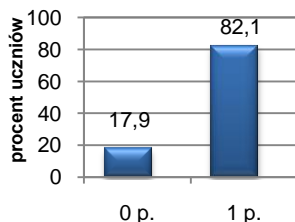

Zadanie okazało się dla uczniów łatwe. Rozwiązując zadanie, uczeń powinien odszukać w tekście informacje o tych włóknach, które będą w większym stopniu zaangażowane w skurcz mięśni w czasie biegu krótkodystansowego. Jednak prawie co szósty gimnazjalista udzielił błędnej odpowiedzi.

Zadanie 33. (0-3)

Kosz na śmieci ma kształt walca o średnicy dna 28 cm i wysokości 40 cm. Oblicz, jaką pojemność ma ten kosz. Przyjmij $\pi = 3,14$. Wynik zaokrąglij do 1 litra. Zapisz obliczenia.

Sprawdzane umiejętności:

obliczenie objętości bryły:

- ustalenie sposobu obliczenia objętości kosza,
- obliczenie objętości kosza,
- zamiana jednostek i podanie wyniku w przybliżeniu do 1 litra.

Przykłady od 1. do 2. Rozwiązania poprawne

Autor poniższego rozwiązania wykonuje rysunek pomocniczy, prawidłowo ustala długość promienia podstawy walca. Następnie stosuje prawidłową metodę obliczenia objętości walca, zamienia otrzymany w cm^3 wynik na litry i zapisuje go w przybliżeniu do 1 litra.

$$P = \pi \cdot r^2$$

$$P = \pi \cdot 14^2$$

$$P = 196\pi$$

$$V = P_p \cdot H$$

$$V = 196\pi \cdot 40$$

$$V = 7840\pi$$

$$7840 \cdot 3,14 \text{ cm}^3 = 24617,6 \text{ cm}^3 = 24,6176 \text{ dm}^3 \approx 25 \text{ dm}^3$$

Pojemność kosza wynosi około 25 litrów.

W poniższym przykładzie uczeń długość promienia i wysokości walca wyraża w decymetrach. Następnie właściwie stosuje wzór na obliczanie objętości walca i otrzymuje wynik wyrażony w litrach, który poprawnie przybliży do 1 litra.

$$V = \pi \cdot r^2 \cdot H$$

$$V = \pi \cdot 1,4^2 \cdot 4$$

$$V = 1,96 \cdot 4\pi = 7,84\pi$$

$$V = 24,6176$$

$$V \approx 25 \text{ l}$$

Pojemność kosza wynosi około 25 litrów.

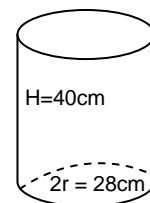

$$r = 14 \text{ cm}$$

Przykłady od 3. do 4. Odpowiedzi częściowo poprawne.

Uczniowie stosowali poprawną metodę obliczenia objętości kosza, ale popełniali błędy rachunkowe.

$$D = 28\text{cm}$$

$$r = \frac{1}{2}D = 14\text{cm}$$

$$V = 3,14 \cdot 14^2 \cdot 40$$

$$V = 3,14 \cdot 196 \cdot 40$$

$$V = 615,44 \cdot 40$$

$$V = 2517,6\text{cm}^3$$

$$V \approx 3 \text{ litry}$$

Ten kosz ma objętość 3 litry.

Wśród rozwiązań były też takie, których autorzy po otrzymaniu poprawnego wyniku zaokrąglali go do części setnych lub części dziesiętnych, pomimo polecenia „Wynik zaokrąglaj do 1 litra.”

$$r = 14$$

$$\pi \cdot r^2 \cdot H$$

$$\pi \cdot 14^2 \cdot 40$$

$$196\pi \cdot 40$$

$$7840\pi$$

$$7840 \cdot 3,14 = 24617,6 \approx 24,61(\text{dm}^3)$$

Pojemność tego kosza wynosi 24,61 litra.

Przykłady od 5. do 8. Odpowiedzi niepoprawne

Zaprezentowane rozwiązanie świadczy o tym, że gimnazjaliści nieuważnie czytali treść zadania – podaną długość średnicy dna walca uważali za jego promień.

$$V = \pi \cdot r^2 \cdot H$$

$$V = \pi \cdot 28^2 \cdot 40$$

$$V = 784 \cdot 40\pi = 31360\pi$$

$$V = 31360 \cdot 3,14 = 94080,14$$

W poniższym przykładzie niepoprawne rozwiązanie zadania wynika z zastosowania błędnej metody, zamiast objętości walca uczeń oblicza jego pole powierzchni. Popełnia błędy rachunkowe oraz błędy w zamianie jednostek.

$$r = 14\text{cm}$$

$$P = 2\pi r^2 + 2\pi rH$$

$$P = 2 \cdot 3,14 \cdot 14^2 + 2 \cdot 3,14 \cdot 14 \cdot 40$$

$$P = 6,28 \cdot 196 + 6,28 \cdot 560$$

$$P = 1230,88 + 3526,8$$

$$P = 4757,68\text{cm}^3 = 48\text{dm}^3$$

Wśród rozwiązań były też takie, w których uczniowie stosowali błędne wzory na obliczenie objętości walca np.: $V=2\pi rH$, $V=2\pi r^2H$, $V = \frac{1}{2}\pi r^2 \cdot H$, $V = \frac{1}{3}\pi r^2 \cdot H$, $V=2\pi r^2 + 2\pi l$, $V=2\pi r^2 \cdot \pi rH$.

Autor poniższego rozwiązania stosuje wzór na obliczenie objętości stożka.

$$r = 14\text{cm}$$

$$V = \frac{1}{3}\pi r^2 \cdot H$$

$$V = \frac{1}{3} \cdot 3,14 \cdot 14^2 \cdot 40$$

$$V = \frac{1}{3} \cdot 3,14 \cdot 196 \cdot 40$$

$$V = \frac{1}{3} \cdot 3,14 \cdot 7840$$

$$V = \frac{1}{3} \cdot 24617,6 \approx 8206 \text{ litrów}$$

Błędny wynik był konsekwencją niepoprawnej metody obliczenia pola podstawy walca.

$$P = 2\pi \cdot r$$

$$P = 2\pi \cdot 14$$

$$P = 28\pi$$

$$V = P \cdot h$$

$$V = 28\pi \cdot 40$$

$$V = 1120\pi$$

$$V = 1120 \cdot 3,14 = 3516,8$$

$$3516,8 \text{ cm}^3 = 3,5168 \text{ l} \approx 4 \text{ l}$$

Kosz ma pojemność około 4 l.

Wyniki:

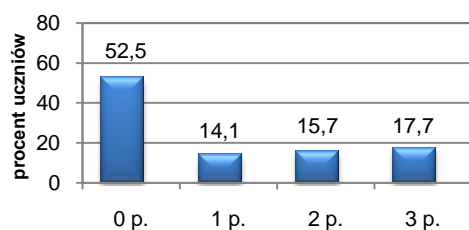

Ponad połowa uczniów nie otrzymała żadnego punktu za to zadanie. Byli to uczniowie, którzy nie podjęli się rozwiązania zadania lub nie stosowali właściwych metod do obliczenia objętości walca, aby wyznaczyć pojemność kosza w zaokrągleniu do 1 litra. Maksymalną liczbę punktów za zadanie otrzymał prawie co szósty trzecioklasista.

Łatwości poszczególnych czynności w tym zadaniu przedstawia wykres:

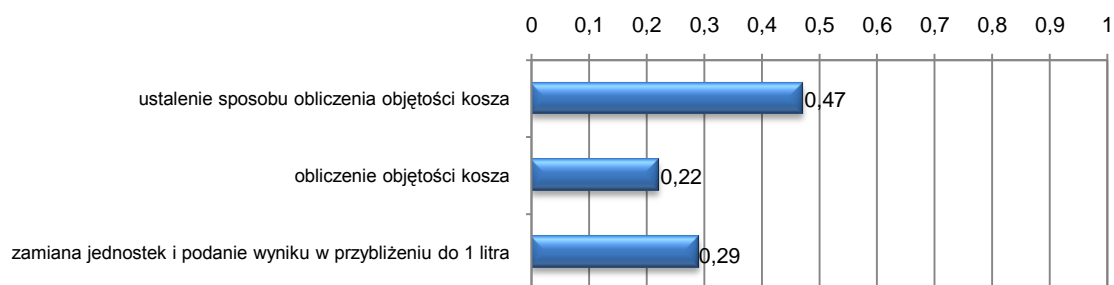

Zadanie okazało się dla uczniów trudne. Każda czynność sprawdzana zadaniem sprawiła kłopoty trzecioklasistom. Niespełna połowa piszących zastosowała poprawną metodę obliczenia objętości walca. Za poprawność rachunkową przy obliczeniu objętości kosza nie otrzymało punktu prawie 80% gimnazjalistów.

Zadanie 34. (0-5)

Na sąsiednich działkach wybudowano domy różniące się kształtem dachów (patrz rysunki). Który dach ma większą powierzchnię? Zapisz obliczenia.

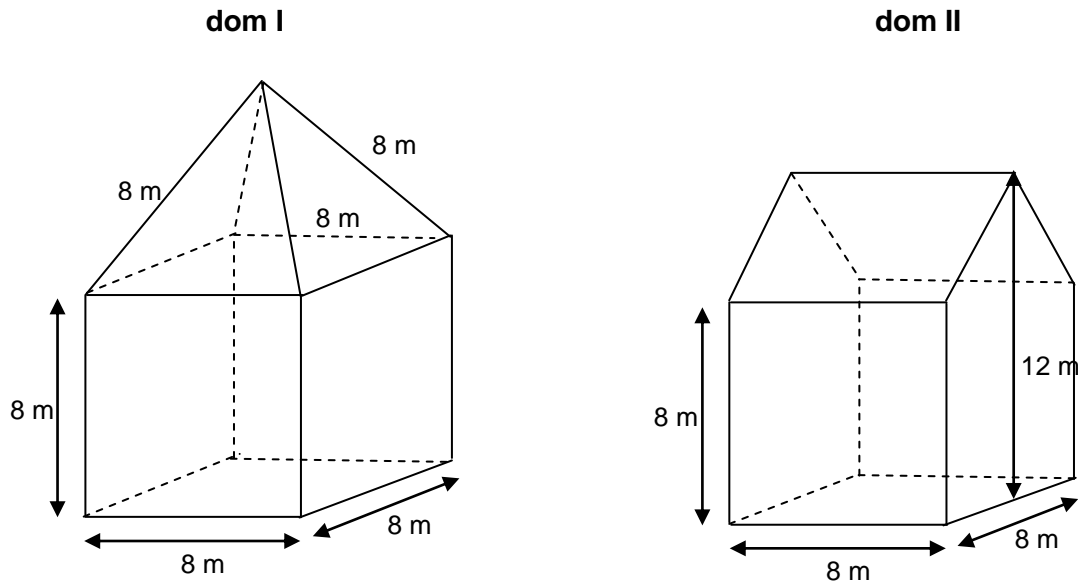

Sprawdzana umiejętność:

rozwiązanie zadania opisującego sytuację problemową:

- ustalenie sposobu obliczenia wysokości ściany bocznej ostrosłupa prawidłowego czworokątnego (zastosowanie twierdzenia Pitagorasa lub wykorzystanie własności trójkąta równobocznego),
- ustalenie sposobu obliczenia pola powierzchni dachu domu I,
- ustalenie sposobu obliczenia długości boku dachu domu II (zastosowanie twierdzenia Pitagorasa lub wykorzystanie własności przekątnej kwadratu),
- ustalenie sposobu obliczenia pola powierzchni dachu domu II,
- obliczenie pól powierzchni dachów domów I i II, zinterpretowanie wyniku.

Przykłady od 1. do 2. Rozwiązania poprawne

Do obliczenia wysokości ściany bocznej ostrosłupa prawidłowego czworokątnego uczeń zastosował twierdzenia Pitagorasa. Następnie obliczył pole powierzchni dachu domu I, czyli pole powierzchni bocznej ostrosłupa prawidłowego czworokątnego. Kolejno wyznaczył długość boku c dachu domu II z zastosowaniem twierdzenia Pitagorasa oraz pole powierzchni dachu domu II (2 razy pole prostokąta o wymiarach 8m i $4\sqrt{2}$). Następnie porównał pola powierzchni obu dachów.

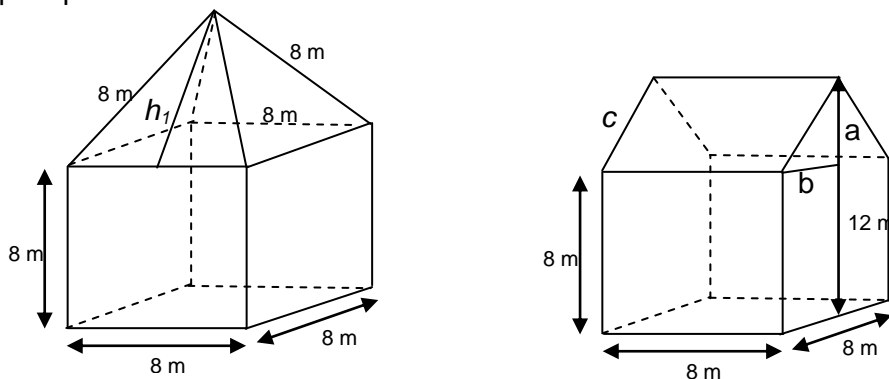

$$h_1^2 + 4^2 = 8^2$$

$$h_1 = \sqrt{64 - 16} = \sqrt{48}$$

$$h_1 = 4\sqrt{3}$$

$$P_I = 4 \cdot \frac{1}{2} a h_1$$

$$P_I = 4 \cdot \frac{1}{2} \cdot 8 \cdot 4\sqrt{3}$$

$$P_I = 64\sqrt{3}$$

$$64\sqrt{3} \text{ (m}^2\text{)} > 64\sqrt{2} \text{ (m}^2\text{)}$$

Większą powierzchnię ma dach domu I.

$$a = 12 - 8 = 4$$

$$b = 8 : 2 = 4$$

$$c^2 = 4^2 + 4^2$$

$$c = \sqrt{16 + 16} = 4\sqrt{2}$$

$$P_{II} = 8 \cdot 4\sqrt{2} \cdot 2$$

$$P_{II} = 64\sqrt{2}$$

Uczeń do obliczenia pola powierzchni domu II skorzystał ze wzoru na pole trójkąta równobocznego. Następnie wyznaczył długość boku domu drugiego korzystając z własności trójkąta równoramiennego prostokątnego.

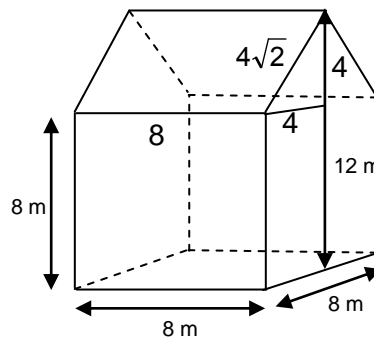
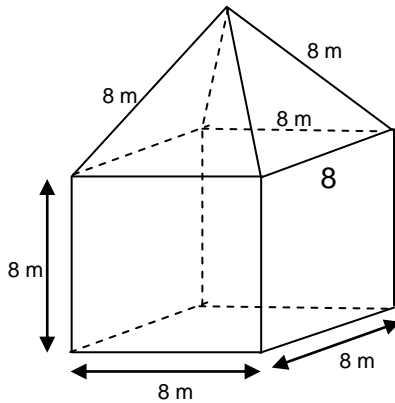

$$P_1 = 4 \cdot \frac{8^2 \sqrt{3}}{4} = 64\sqrt{3} \text{ (m}^2\text{)}$$

$$P_2 = 2 \cdot 8 \cdot 4\sqrt{2} = 64\sqrt{2} \text{ (m}^2\text{)}$$

Większą powierzchnię dachu ma dom I.

Przykłady od 3. do 4. Rozwiązania poprawne

W poniższych przykładach pokazano, jak uczniowie porównywali pola powierzchni dachów obu domów.

$$P_b = 4 \cdot \frac{1}{2} \cdot 8 \cdot \sqrt{48}$$

$$4^2 + h^2 = 8^2$$

$$P_d = 2 \cdot a \cdot b$$

$$4^2 + 4^2 = b^2$$

$$P_b = 4 \cdot 4 \cdot \sqrt{48}$$

$$h^2 = 64 - 16$$

$$P_d = 2 \cdot 8 \cdot \sqrt{32}$$

$$b^2 = 16 + 16$$

$$P_b = 16\sqrt{48}$$

$$h = \sqrt{48}$$

$$P_d = 16\sqrt{32}$$

$$b = \sqrt{32}$$

Dach domu I ma większą powierzchnię.

$$P_b = 4 \cdot \Delta P$$

$$P_d = 2 \cdot 32\sqrt{2}$$

$$4^2 + 4^2 = b^2$$

$$P_b = 4 \cdot \frac{8^2 \sqrt{3}}{4}$$

$$P_d = 64\sqrt{2} =$$

$$b^2 = 16 + 16$$

$$P_b = 64\sqrt{3} = \sqrt{12288}$$

$$P_d = \sqrt{8192}$$

$$b = \sqrt{32} = \sqrt{16 \cdot 2}$$

$$b = 4\sqrt{2}$$

$$\sqrt{12288} > \sqrt{8192}$$

Większą powierzchnię dachu ma dom I.

Przykłady od 5. do 7. Odpowiedzi częściowo poprawne.

W poniższych rozwiązaniach błędny wynik jest konsekwencją zastosowania niepoprawnej metody obliczenia pola powierzchni dachu zarówno I jak i II domu. Uczniowie błędnie dodawali do pola powierzchni dachu pola ścian bocznych domu lub pole powierzchni stropu.

$$h = 12 - 8 = 4$$

$$P_b = 2 \cdot \frac{1}{2} \cdot a \cdot h + 2a \cdot l$$

$$l^2 = 4^2 + 4^2$$

$$l = \sqrt{16 + 16}$$

$$l = 4\sqrt{2}$$

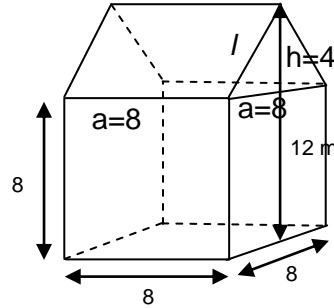

$$P_b = 4 \cdot \frac{a^2 \sqrt{3}}{4}$$

$$P_b = 4 \cdot \frac{8^2 \sqrt{3}}{4} = 64\sqrt{3}$$

$$P_b = 2 \cdot \frac{1}{2} \cdot 8 \cdot 4 + 2 \cdot 8 \cdot 4\sqrt{2}$$

$$P_b = 32 + 64\sqrt{2}$$

Dom I < Dom II

$$P_b = 8(4 + 8\sqrt{2})$$

Większą powierzchnię ma dach domu II.

W poniższym rozwiązaniu autor niewłaściwie oblicza pola powierzchni obu dachów, wykonuje błędy w przekształceniach wyrażeń arytmetycznych zawierających pierwiastki.

$$P_c = P_p + P_{pb} \quad P_c = a^2 + 2 \cdot a \cdot b + 2 \cdot \frac{a^2 \sqrt{3}}{4}$$

$$P_c = a^2 + \frac{a^2 \sqrt{3}}{4} \quad P_c = 8^2 + 2 \cdot 8 \cdot 4 + 2 \cdot \frac{8^2 \sqrt{3}}{4}$$

$$P_c = 8^2 + \frac{8^2 \sqrt{3}}{4} \quad P_c = 64 + 64 + 2 \cdot \frac{64 \sqrt{3}}{4}$$

$$P_c = 64 + 32\sqrt{3} \quad P_c = 128 + 32\sqrt{3}$$

$$\frac{32\sqrt{3}}{\sqrt{3}} \cdot \frac{\sqrt{3}}{\sqrt{3}} = 32 \quad \frac{32\sqrt{3}}{\sqrt{3}} \cdot \frac{\sqrt{3}}{\sqrt{3}} = 32$$

$$P_c = 64 + 32 = 96 \quad P_c = 128 + 32 = 160$$

Uczeń poprawnie oblicza długość przekątnej podstawy ostrosłupa prawidłowego czworokątnego, następnie zapisuje prawidłowo twierdzenie Pitagorasa w celu wyznaczenia wysokości tego ostrosłupa. Oblicza objętość zamiast pole powierzchni dachu I. Poprawnie oblicza długość boku dachu domu II, ale stosuje nieprawidłowy sposób obliczenia pola powierzchni dachu domu II.

$$P_p = 8 \cdot 8 = 64$$

$$8^2 + 8^2 = ?^2$$

$$?^2 = 64 + 64$$

$$? = \sqrt{128} = 8\sqrt{2}$$

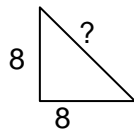

$$4^2 + 4^2 = y^2$$

$$y^2 = 16 + 16$$

$$y = 4\sqrt{2}$$

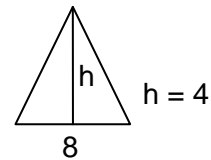
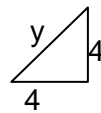

$$(4\sqrt{2})^2 + h^2 = 8^2$$

$$h^2 = 64 -$$

$$V = \frac{1}{3} P_p \cdot h$$

$$V = \frac{1}{3} \cdot 64 \cdot$$

$$P_p = \frac{8 \cdot 4}{2} = \frac{32}{2} = 16$$

$$V = P_p + P_b$$

$$V = 16 +$$

Przykłady od 8. do 10. Odpowiedzi niepoprawne

W poniższym rozwiązaniu uczeń stosuje twierdzenie Pitagorasa do „wymyślonych” trójkątów. Niewłaściwie oblicza pola powierzchni obu dachów. Dokonuje błędnego przybliżenia $\sqrt{3}$. Typowym, najczęściej powtarzającym się błędem było przyjęcie, że strop należy do dachu. W obliczeniach pola powierzchni dachu I domu pojawiało się wtedy pole powierzchni podstawy ostrosłupa prawidłowego czworokątnego. Natomiast do pola powierzchni domu II gimnazjaliści doliczali często pole powierzchni ścian szczytowych oraz powierzchnię stropu.

dom I

$$P_p = 8 \cdot 8 = 64$$

$$x^2 = 4^2 + 8^2$$

$$x^2 = 16 + 64$$

$$h = \sqrt{80} = 4\sqrt{5}$$

$$P_c = 64 + 4 \cdot 4\sqrt{5}$$

$$P_c = 64 + 16\sqrt{5}$$

$$P_c \approx 64 + 16 \cdot 2,22$$

$$P_c \approx 99,52$$

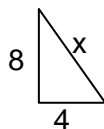

dom II

$$P_p = 8 \cdot 8 = 64$$

$$P_{b1} = 64$$

$$x^2 + 4^2 = 8^2$$

$$x^2 = 64 - 16$$

$$x = \sqrt{48} = 4\sqrt{3}$$

$$P_c = 64 + 2 \cdot 64 + 2 \cdot 4\sqrt{3}$$

$$P_c = 64 + 128 + 8\sqrt{3} = 192 + 8\sqrt{3}$$

$$P_c \approx 192 + 8 \cdot 1,4$$

$$P_c \approx 203,2$$

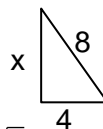

Dach drugiego domu jest większy.

W poniższym rozwiązaniu autor niewłaściwie oblicza pola powierzchni obu dachów popełniając dodatkowo liczne błędy rachunkowe. W rozwiązaniu występują błędy w przekształceniach wyrażeń arytmetycznych zawierających pierwiastki.

$$P_1 = 8^2 = 64$$

$$P_2 = P_p + P_b$$

$$P_2 = a^2 + 3 \frac{a\sqrt{3}}{2}$$

$$P_2 = 8^2 + 3 \frac{8\sqrt{2}}{2}$$

$$P_2 = 64 + 16\sqrt{2}$$

$$P_2 = 80\sqrt{2}$$

$$P_c = 64 + 80\sqrt{2} = 144\sqrt{2} \text{ m}^2$$

Większą powierzchnię ma dach drugiego domu, tj. 208 m^2 .

Autor poniższego rozwiązania stosuje błędną metodę obliczenia pola powierzchni dachu domu II, które utożsamia z polem równoległoboku. Nie podjął próby obliczenia pola powierzchni dachu domu I.

$$12 - 8 = 4$$

$$\frac{P_{\square}}{P} = ah$$

$$P = 8 \cdot 4$$

$$P = 32 \text{ m}^2$$

$$32 \text{ m}^2 \cdot 2 = 64 \text{ m}^2$$

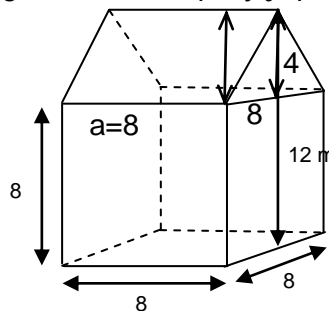

Wyniki:

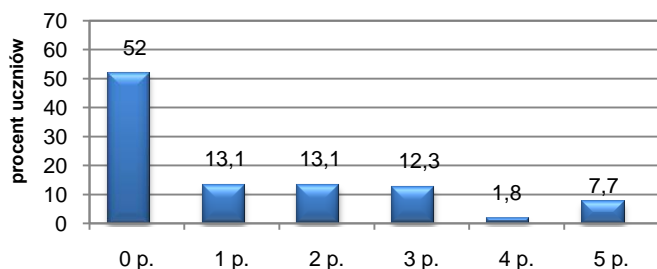

Ponad połowa piszących nie otrzymała żadnego punktu za to zadanie. Maksymalną liczbę punktów za zadanie otrzymał jedynie co trzynasty trzecioklasista.

Łatwości poszczególnych czynności w tym zadaniu przedstawia wykres:

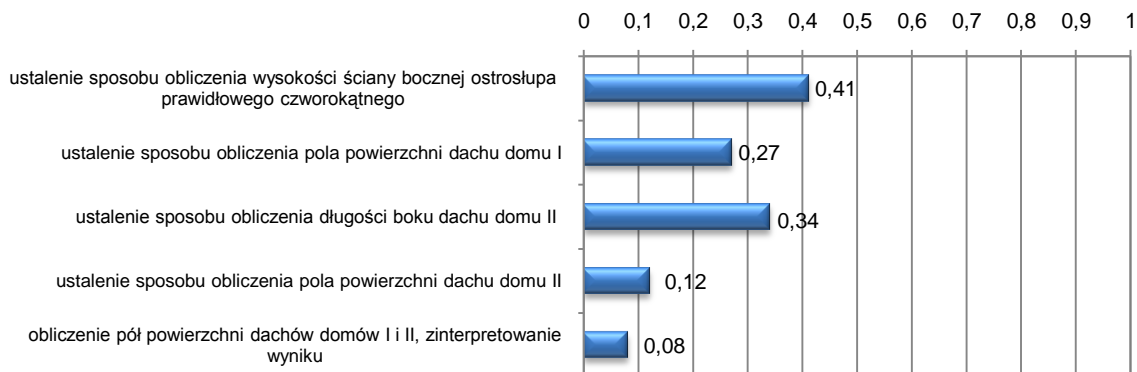

Zadanie okazało się dla uczniów trudne. Dwie piąte uczniów poprawnie ustaliło sposób obliczenia wysokości ściany bocznej ostrosłupa prawidłowego czworokątnego. Tylko co czwarty trzecioklasista zastosował poprawną metodę obliczenia pola powierzchni dachu domu I. Z ustaleniem sposobu obliczenia długości boku dachu domu II poradził sobie co trzeci gimnazjalista. Jedynie co ósmy uczeń zastosował poprawną metodę obliczenia pola powierzchni dachu domu II. Najbardziej wypadło zinterpretowanie wyniku i poprawność rachunkowa w całym zadaniu.

Zadanie 35. (0-2)

Do wapna palonego dodano wody i otrzymano wapno gaszone. Wapno gaszone w reakcji z tlenkiem węgla (IV) tworzy węglan wapnia. Wykorzystując powyższą informację, uzupełnij równania reakcji.

Równanie reakcji I



Równanie reakcji II

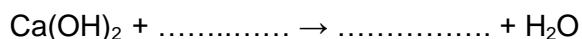

Sprawdzane umiejętności:

uzupełnienie równań reakcji chemicznych:

- zapisanie wzorów chemicznych substratów w reakcji otrzymywania wapna gaszonego,
- zapisanie wzorów chemicznych substratu i produktu w reakcji otrzymywania węglanu wapnia.

Przykład 1. Rozwiązanie poprawne

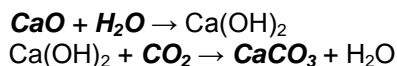

Przykłady od 2. do 4. Odpowiedzi częściowo poprawne.

Autor poniższego rozwiązania prawidłowo zapisał wzory chemiczne substratów w reakcji otrzymywania wapna gaszonego, natomiast popełnił błąd wpisując produkt reakcji II – po prawej i lewej stronie równania powinna być taka sama liczba tych samych atomów. Liczba atomów tlenu została przez ucznia błędnie ustalona, po prawej stronie równania otrzymał trzy atomy tlenu, a po lewej cztery.

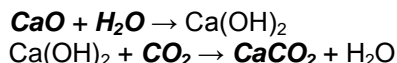

W poniższym przykładzie uczeń błędnie wpisał produkt drugiej reakcji, nie potrafił zapisać wzoru sumarycznego węglanu wapnia.

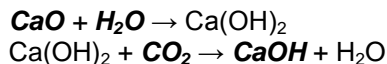

Uczeń nieprawidłowo uzupełnia reakcję otrzymywania węglanu wapnia. Błędnie zapisuje wzór tlenku węgla. Węgiel w dwutlenku węgla jest czterowartościowy, musi więc wytworzyć cztery wiązania, którymi się połączy z dwoma atomami tlenu. Wpisuje także niewłaściwy brakujący produkt.

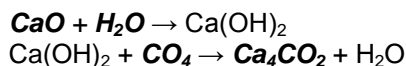

Przykłady od 5. do 7. Odpowiedzi niepoprawne

Uczniowie, którzy udzielili błędnej odpowiedzi, nie potrafili właściwie podać substratów i produktu każdej z podanych reakcji, mieli problemy z zapisaniem odpowiednich wzorów.

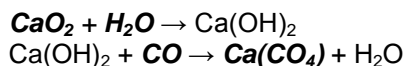

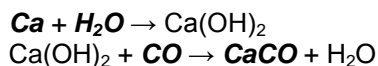

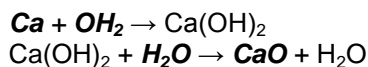

Wyniki:

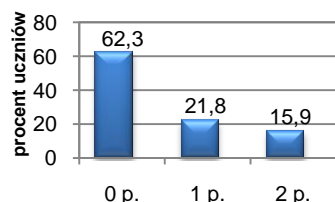

Dwie trzecie piszących nie otrzymało żadnego punktu za to zadanie. Byli to uczniowie, którzy nie podjęli się rozwiązania zadania lub nie potrafili poprawnie uzupełnić równań reakcji. Maksymalną liczbę punktów za zadanie otrzymał co szósty trzecioklasista.

Łatwości poszczególnych czynności w tym zadaniu przedstawia wykres:

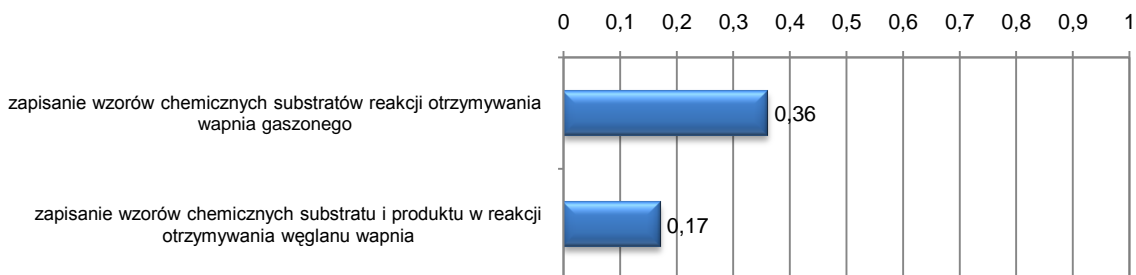

Zadanie było dla uczniów trudne. W treści zadania podano, że do wapna palonego dodano wody, czyli uzupełniając równanie reakcji I uczeń powinien zapisać, że jednym z substratów jest wapno palone czyli CaOH zaś drugim woda H₂O. Ponad jedna trzecia piszących zapisała prawidłowo wzory chemiczne substratów. Aby uzupełnić równanie drugiej reakcji należało także reakcję opisaną słownie zapisać za pomocą symboli. Jedynie co szósty gimnazjalista poprawnie zapisał wzory chemiczne substratu (CO₂) i produktu (CaCO₃).

Zadanie 36. (0-2)

Diagram kołowy przedstawia masowy skład procentowy pierwiastków w węglanie wapnia. Oblicz masę tego węglanu, wiedząc, że masa wapnia jest równa 8 kg. Zapisz obliczenia.

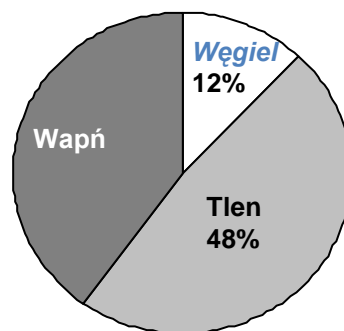

Sprawdzane umiejętności:

operowanie procentami:

- ustalenie sposobu obliczenia masy węglanu wapnia,
- obliczenie masy węglanu wapnia.

Przykłady od 1. do 7. Rozwiązania poprawne

Uczeń oblicza procent masowy w węglanie wapnia i zapisuje działanie prowadzące do obliczenia masy węglanu.

$$100\% - (12\% + 48\%) = 40\%$$

$$8 : 0,4 = 20 \text{ (kg)}$$

Masa węglanu wapnia wynosi 20 kg.

W poniższych przykładach uczeń wykorzystuje proporcje do obliczenia masy związku chemicznego.

$$100\% - (12\% + 48\%) = 40\%$$

$$40\% - 8 \text{ kg}$$

$$100\% - x$$

$$x = \frac{8 \cdot 100\%}{40\%} = 20$$

Masa węglanu wapnia wynosi 20 kg.

$$100\% - (12\% + 48\%) = 40\%$$

$$8 \text{ kg} - 40\%$$

$$8 \text{ kg} - 40\%$$

$$\begin{aligned}x \text{ kg} &- 12\% \\40x &= 96 \quad /:40 \\x &= 2,4 \text{ kg}\end{aligned}$$

$$\begin{aligned}x \text{ kg} &- 48\% \\40x &= 384 \quad /:40 \\x &= 9,6 \text{ kg}\end{aligned}$$

$8 \text{ kg} + 2,4 \text{ kg} + 9,6 \text{ kg} = 20 \text{ kg}$
Masa węglanu wapnia wynosi 20 kg.

Gimnazjalista układa równanie za pomocą którego oblicza masę węglanu wapnia.

$$8 + 0,12x + 0,48x = x$$

$$8 + 0,6x = x$$

$$8 = 0,4x$$

$$x = 20 \text{ (kg)}$$

Masa tego węglanu wynosi 20 kg.

x – cała masa

masa wapnia $\rightarrow 8 \text{ kg} \rightarrow 40\% (\frac{2}{5}$ całej masy)

masa tlenu i węgla $\rightarrow 60\% \rightarrow \frac{3}{5} \rightarrow 12 \text{ kg}$

$\frac{1}{5}$ masy wynosi 4 kg

cała masa wynosi 20 kg

$$\frac{1}{5} x = 4$$

$$x = 5 \cdot 4$$

$$x = 20$$

Masa węglanu wynosi 20 kg.

W poniższych rozwiązaniach uczniowie zapisują działania prowadzące do obliczenia masy węglanu wapnia.

$$100\% - (12\% + 48\%) = 40\%$$

$$40\% \rightarrow 8 \text{ kg}$$

$$10\% \rightarrow 2 \text{ kg}$$

$$100\% \rightarrow 20 \text{ kg}$$

Masa węglanu wynosi 20 kg.

$$8 \text{ kg} \rightarrow 40\%$$

$$8 \text{ kg} + 8 \text{ kg} = 16 \text{ kg} \rightarrow 80\%$$

$$8 \text{ kg} - 4 \text{ kg} = 4 \text{ kg} \rightarrow 20\%$$

$$16 \text{ kg} + 4 \text{ kg} = 20 \text{ kg} \rightarrow 100\%$$

Masa tego węglanu wynosi 20 kg.

Przykłady od 8. do 9. Odpowiedzi częściowo poprawne.

Poniższe rozwiązania wskazują, że uczniowie potrafili obliczyć masę węglanu wapnia, jednak popełniali błędy rachunkowe.

$$100\% - (12\% + 48\%) = 40\%$$

$$40\% \cdot x = 8 \text{ kg}$$

$$\frac{4}{10} \cdot x = 8 \text{ kg} \quad / \cdot \frac{10}{4}$$

$$x = 40 \text{ kg}$$

Masa tego węglanu wynosi 40 kg.

$$8 \text{ kg} \rightarrow 40\%$$

$$\frac{8}{40} = \frac{x}{100}$$

$$40x = 800$$

$$x = 200 \text{ (kg)}$$

Masa tego węglanu wynosi 200 kg.

Przykłady od 10. do 11. Odpowiedzi niepoprawne

Poniższe rozwiązania świadczą o nierozumieniu treści zadania i zastosowaniu błędnych metod obliczenia.

$$100\% - (12\% + 48\%) = 40\%$$

$$100\% \rightarrow 8 \text{ kg}$$

$$40\% \rightarrow x$$

$$x = \frac{40 \cdot 8}{100} = \frac{16}{5} = 3,1 \text{ kg}$$

Masa tego węglanu wynosi 3,1 kg.

$$40\% - 8$$

$$12\% - x$$

$$x = \frac{12x \cdot 8}{40x} = \frac{96}{40} = 2,16 \text{ kg}$$

Węglan ma masę równą 2,16 kg.

Wyniki:

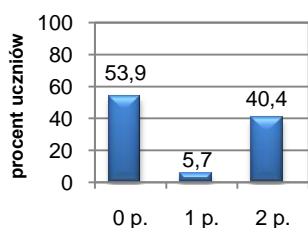

Zadanie okazało się dla uczniów trudne. Ponad połowa piszących nie otrzymała punktu za jego rozwiązanie. Byli to uczniowie, którzy nie podjęli się rozwiązania zadania lub nie stosowali właściwych metod obliczenia masy związku chemicznego. Maksymalną liczbę punktów za zadanie otrzymało około 40% trzecioklasistów.

Łatwości poszczególnych czynności w tym zadaniu przedstawia wykres:

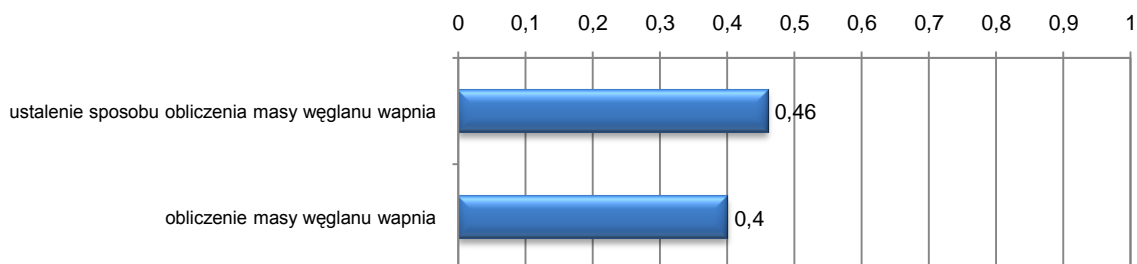

Każda czynność sprawdzana zadaniem sprawiła kłopoty uczniom. Niespełna połowa trzecioklasistów zastosowała poprawną metodę obliczania masy węglanu wapnia. Prawie co osiemnasty uczeń, który poprawnie ustalił sposób obliczenia masy związku chemicznego miał problemy z poprawnością rachunkową w całym zadaniu.

Wnioski

Na podstawie wyników egzaminu gimnazjalnego można określić, z jakimi umiejętnościami uczniowie radzili sobie lepiej, a które opanowali słabiej. W przypadku zadań zamkniętych gimnazjaliści mieli najwięcej trudności z przetworzeniem informacji dotyczących budowy atomu pierwiastka, przeprowadzeniem wnioskowania na podstawie analizy zależności funkcyjnych przedstawionych za pomocą wykresów zadaniami chemicznymi i fizycznymi oraz wykorzystaniem zależności między wielkościami podanymi w zadaniu do obliczenia długości fali dźwiękowej. Przy rozwiązywaniu zadań otwartych uczniowie często nie potrafili zrozumieć sytuacji problemowej ukazanej w treści zadania i kolejno przeprowadzić właściwych obliczeń. Dotyczy to na przykład porównania powierzchni dachów w zadaniu 34. Zadania złożone, za które można było otrzymać większą liczbę punktów sprawiały uczniom problemy.

Gimnazjaliści mieli również trudności ze stosowaniem i zamianą jednostek wielkości fizycznych. Często pomijali zapisy niektórych etapów rozwiązania, a wykonując obliczenia popełniali liczne błędy rachunkowe.

Trzecioklasiści mieli trudności z:

- opracowywaniem wyników,
- tworzeniem i realizowaniem planu rozwiązania problemu,
- posługiwaniem się własnościami figur,
- posługiwaniem się językiem symboli i wyrażeń algebraicznych,
- wskazywaniem prawidłowości w procesach, funkcjonowaniu układów i systemów.

Najmniej trudności sprawiło gimnazjalistom:

- odczytywanie informacji przedstawionych w formie mapy, wykresu, tabeli, schematu i tekstu,
- stosowanie terminów i pojęć matematyczno-przyrodniczych.

Zamieszczona w raporcie analiza zadań i odpowiedzi uczniowskich pozwala sformułować wnioski, które nauczyciele mogą uwzględnić w planowaniu i realizacji pracy dydaktycznej.

Szczególną uwagę warto zwrócić na:

- kształcenie umiejętności rachunkowych, w tym wykonywania obliczeń procentowych oraz wykonywania obliczeń na liczbach dziesiętnych,
- ćwiczenie właściwego stosowania jednostek miar i procentów,
- ćwiczenie zamiany jednostek,
- ćwiczenie wyobraźni przestrzennej uczniów,
- czytania ze zrozumieniem treści poleceń,
- kształcenie umiejętności dostrzegania oraz wyjaśniania zjawisk i procesów zachodzących w otaczającym środowisku,
- wdrażanie uczniów do interpretowania uzyskanego wyniku,
- kształcenie umiejętności rozwiązywania zadań o charakterze problemowym, wymagających od ucznia planowania ich rozwiązania,
- dobór ćwiczeń, które wymagają od ucznia wiedzy i umiejętności z różnych przedmiotów.

5. JĘZYK OBCY NOWOŻYTNY – JĘZYK ANGIELSKI

5. 1. Wyniki ogólne

Statystyczny uczeń przystępujący do egzaminu gimnazjalnego w części trzeciej – z języka angielskiego – uzyskał 31,0 punktów, co stanowi 62% punktów możliwych do zdobycia. Najniższy wynik – 0 punktów otrzymał 1 uczeń, najwyższy 50 punktów – 151 uczniów, w tym 17 to laureaci konkursów przedmiotowych.

Wykres 5.1. Rozkład wyników egzaminu – język angielski



Tabela 5.1. Miary opisujące wyniki egzaminu – język angielski

Rodzaj wskaźnika	Wartość wskaźnika
Liczebność	13 947
Wynik średni	31,0 pkt
Procent uzyskanych punktów	62
Wynik najniższy	0 pkt
Wynik najwyższy	50 pkt
Mediana	30 pkt
Modalna	22 pkt i 45 pkt
Odchylenie standardowe	10,74 pkt
Łatwość testu	0,62

Arkusz egzaminacyjny dla zdających z województwa podlaskiego okazał się umiarkowanie trudny. Rozkład wyników jest dwumodalny (22 i 45 punktów). Wyniki grupy uczniów, przeważnie z dużych miast, pokazują, że test z języka angielskiego był dla nich łatwy (nikt z przystępujących do egzaminu nie uzyskał 0 pkt, modalna 47 i 24 pkt). Na drugim biegunie znajduje się grupa uczniów z wynikami niskimi (uczniowie przede wszystkim z wiejskich gimnazjów), która miała poważne problemy z rozwiązaniem arkusza, szczególnie w obszarze odbiór czytanego tekstu.

5.2. Wyniki egzaminu a wielkość miejscowości

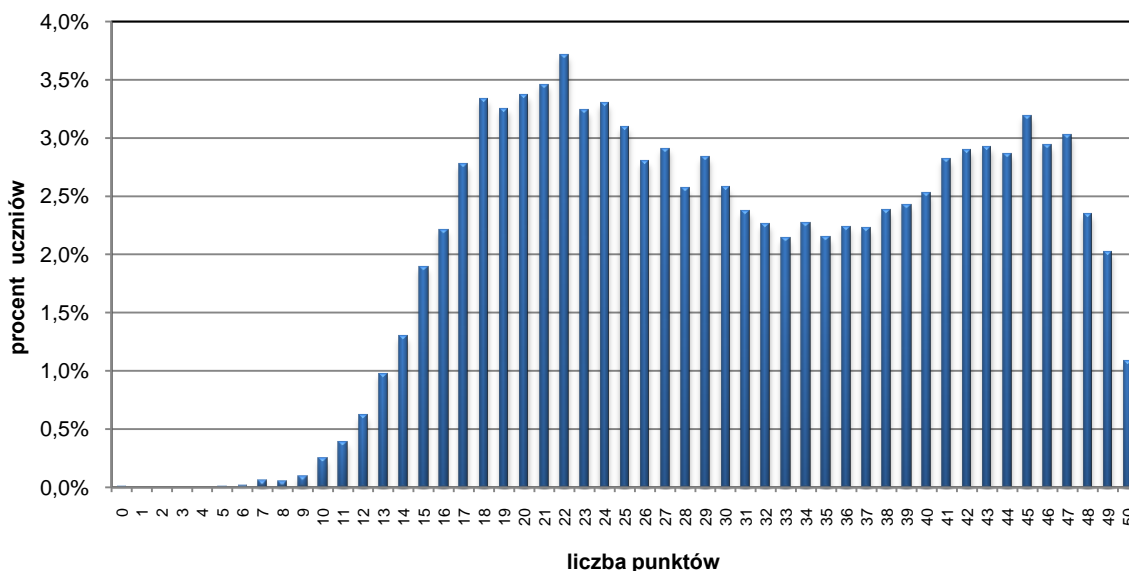
Wykres 5.2. Rozkład wyników – język angielski a lokalizacja szkół



Tabela 5.2. Miary opisujące wyniki egzaminu gimnazjalnego – język angielski a lokalizacja szkół

Rodzaj wskaźnika	Liczebność	Wynik średni (pkt)	Procent uzyskanych punktów	Wynik najniższy (pkt)	Wynik najwyższy (pkt)	Odchylenie standardowe (pkt)	Mediana (pkt)	Modalna (pkt)
Wieś	4 369	28,3	57	6	50	9,97	27	18 i 42
Miasto do 20 tys.	2 994	30,8	62	7	50	10,57	30	22 i 45
Miasto od 20 do 100 tys.	3 365	31,5	63	6	50	10,67	31	22 i 43
Miasto powyżej 100 tys.	3 219	34,5	69	0	50	10,80	36	47 i 24

5.3. Wyniki uczniów z dysleksją i bez dysleksji

Wykres 5.3. Rozkład wyników języka angielskiego a dostosowanie egzaminu

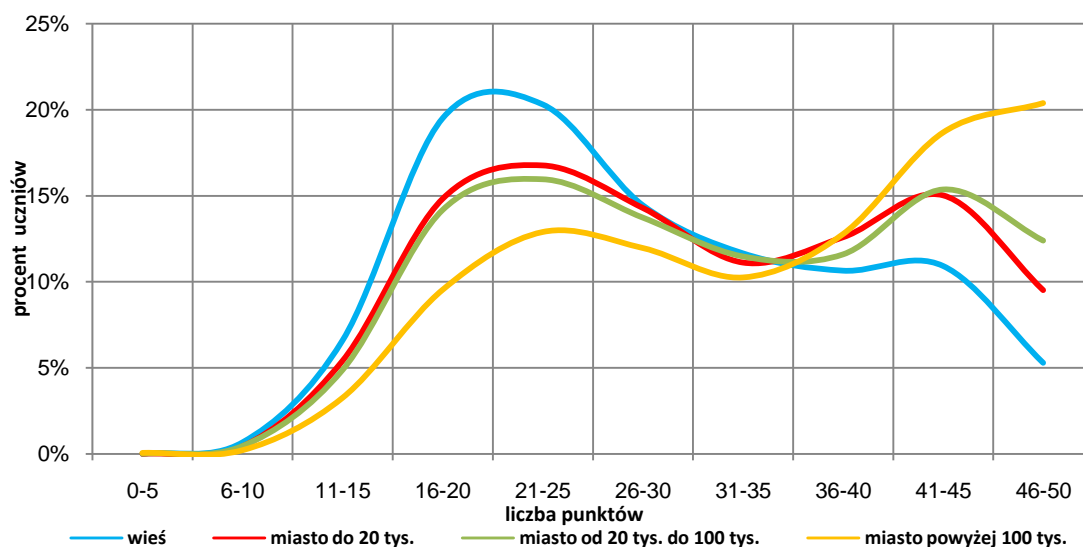

Tabela 5.3. Miary opisujące wyniki języka angielskiego a dostosowanie egzaminu

Rodzaj wskaźnika	Wartość wskaźnika	
	uczniowie bez dysleksji	uczniowie z dysleksją
Liczebność	12 699	1 248
Wynik średni	31,3 pkt	28,3 pkt
Procent uzyskanych punktów	63	57
Wynik najniższy	5 pkt	0 pkt
Wynik najwyższy	50 pkt	50 pkt
Mediana	31 pkt	26 pkt
Modalna	22 pkt i 45 pkt	20 pkt i 41 pkt
Odchylenie standardowe	10,75 pkt	10,25 pkt

5.4. Wyniki egzaminu a płeć zdających

Wykres 5.4. Rozkład wyników języka angielskiego a płeć

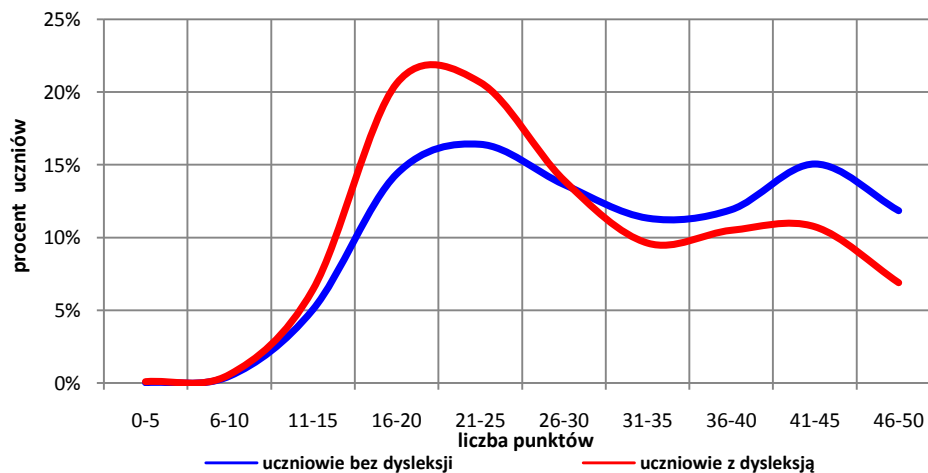

Tabela 5.4. Miary opisujące wyniki języka angielskiego a płeć zdających

Rodzaj wskaźnika	Wartość wskaźnika	
	dziewczęta	chłopcy
Liczebność	6 773	7 174
Wynik średni	32,2 pkt	30,0 pkt
Procent uzyskanych punktów	64	60
Wynik najniższy	7 pkt	0 pkt
Wynik najwyższy	50 pkt	50 pkt
Mediana	32 pkt	28 pkt
Modalna	46 pkt i 22 pkt	22 pkt i 45 pkt
Odchylenie standardowe	10,54 pkt	10,81 pkt
Współczynnik zmienności	0,33	0,36

5.5. Wyniki w obszarach umiejętności

Wykres 5.5. Osiągnięcia uczniów w poszczególnych obszarach umiejętności – język angielski

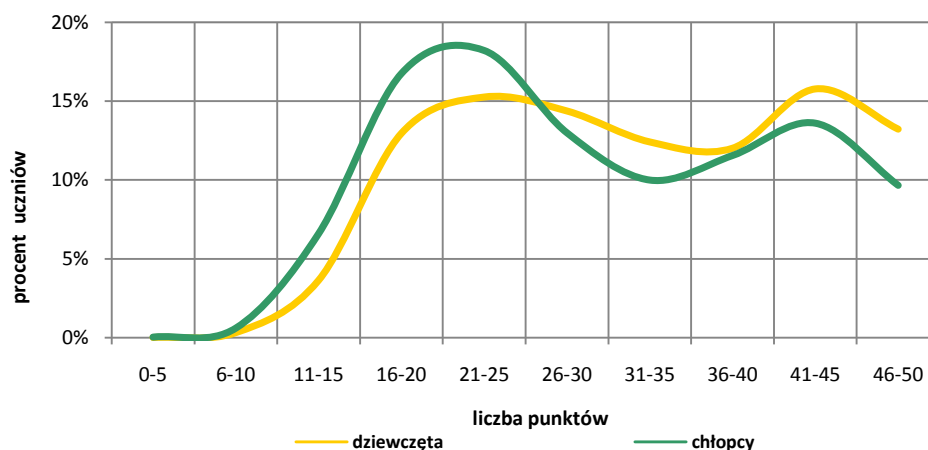
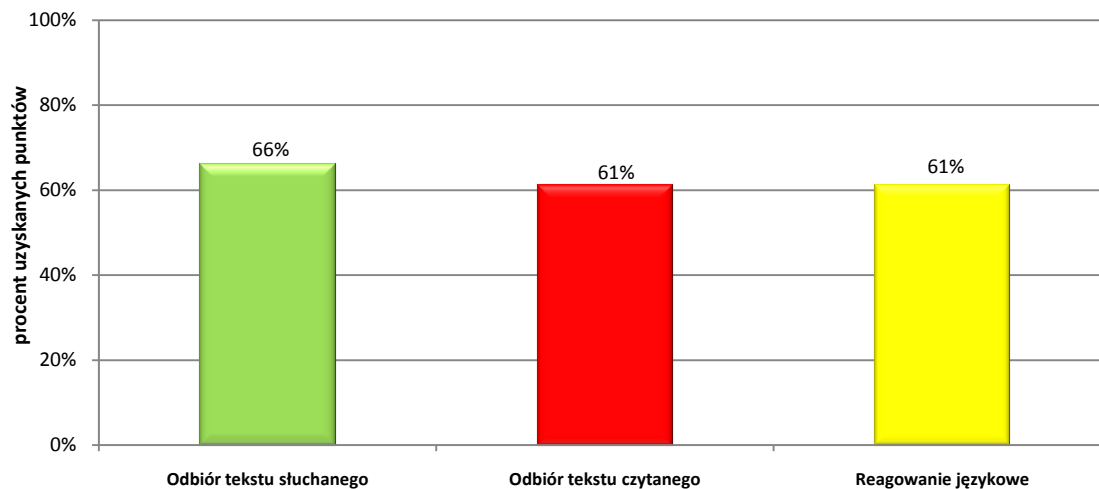

Wykres 5.6. Osiągnięcia uczniów w poszczególnych obszarach umiejętności (język angielski) z uwzględnieniem lokalizacji szkoły

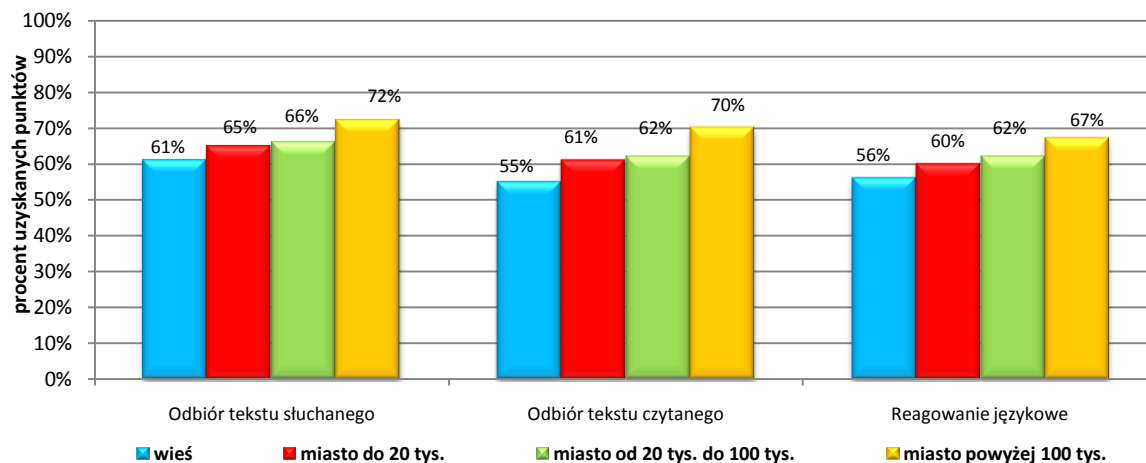

Wykres 5.7. Osiągnięcia uczniów w poszczególnych obszarach umiejętności (język angielski) z uwzględnieniem dysleksji rozwojowej

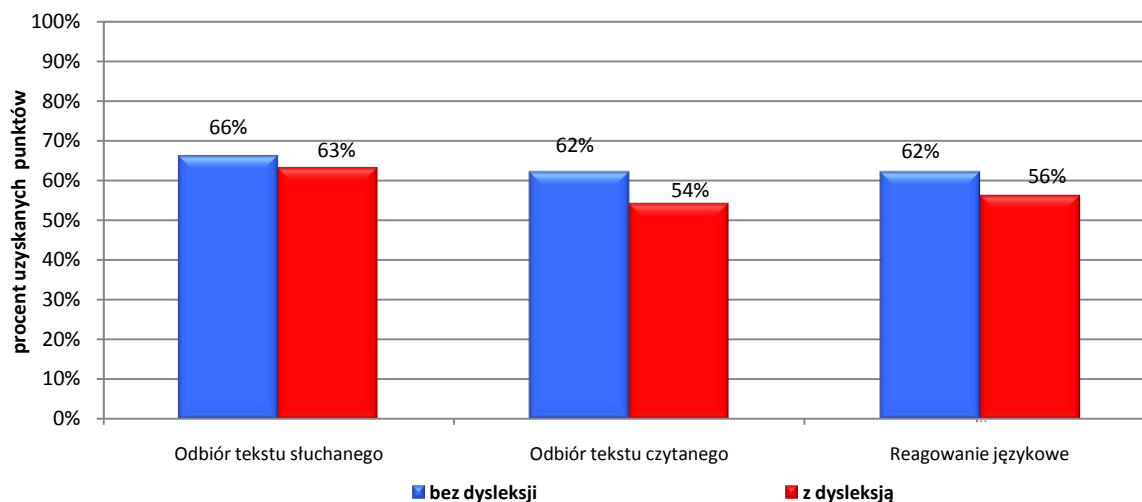

Wykres 5.8. Osiągnięcia uczniów w poszczególnych obszarach umiejętności (język angielski) z uwzględnieniem płci

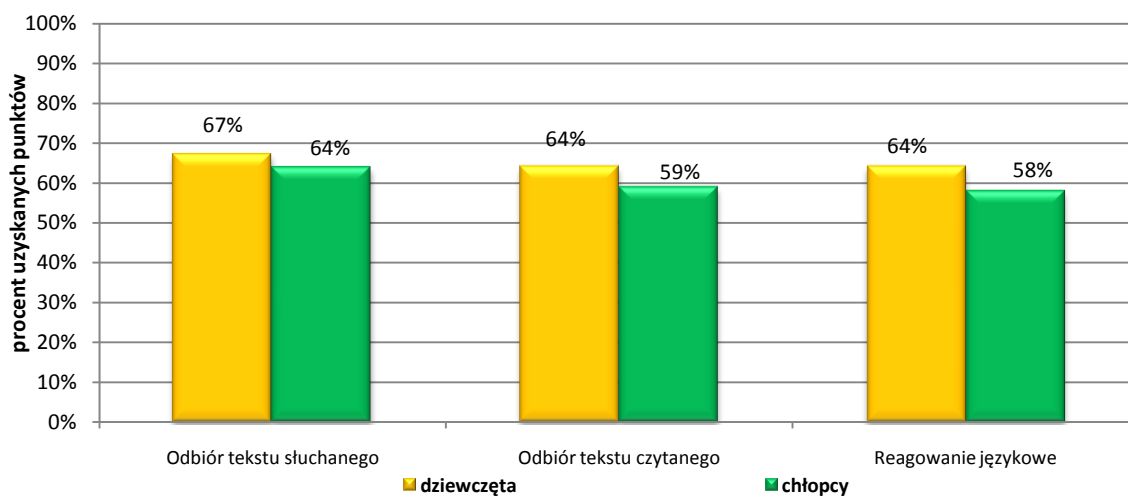

5.6. Wykonanie zadań

Wykres 5.9. Poziom wykonania zadań/opanowania umiejętności z języka angielskiego przez uczniów w województwie podlaskim



Tabela 5.5. Interpretacja poziomu wykonania zadań z języka angielskiego

Łatwość zadania	0 – 0,19	0,20 – 0,49	0,50 – 0,69	0,70 – 0,89	0,90 – 1,00
	bardzo trudne	trudne	umiarkowanie trudne	łatwe	bardzo łatwe
Numery zadań	–	–	2, 3, 4, 7, 8, 9, 11, 12, 13	1, 5, 6, 10	–
Liczba zadań	–	–	9	4	–
Liczba punktów	–	–	33	17	–

Ze względu na mniejszą populację wybierających na egzaminie gimnazjalnym język rosyjski lub język niemiecki, w rozdziałach 6. i 7. podano tylko podstawowe informacje o wynikach uczniów.

6. JĘZYK OBCY NOWOŻYTNY – JĘZYK NIEMIECKI

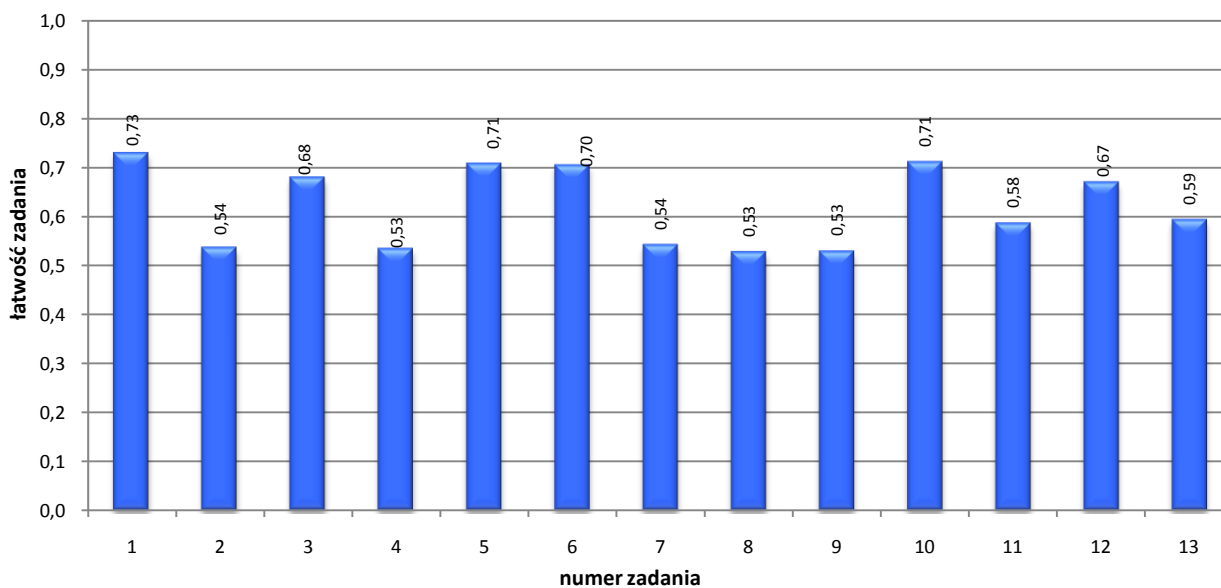
6.1. Wyniki ogólne

Przeciętny uczeń przystępujący do egzaminu gimnazjalnego w części trzeciej – z języka niemieckiego – uzyskał 32,9 punktu, co stanowi 66% punktów możliwych do zdobycia. Najniższy wynik – 9 punktów otrzymało 2 uczniów, najwyższy 50 punktów – 8 uczniów, w tym 5 to laureaci konkursów przedmiotowych.

Wykres 6.1. Rozkład wyników egzaminu – język niemiecki



Tabela 6.1. Miary opisujące wyniki egzaminu – język niemiecki

Rodzaj wskaźnika	Wartość wskaźnika
Liczebność	797
Wynik średni	32,9 pkt
Procent uzyskanych punktów	66
Wynik najniższy	9 pkt
Wynik najwyższy	50 pkt
Mediana	33 pkt
Modalna	33 pkt
Odchylenie standardowe	8,37 pkt
Łatwość testu	0,66

Najlepsze wyniki uzyskali uczniowie w obszarze *Odbiór tekstu słuchanego* (łatwość 88% – umiarkowanie łatwe). Natomiast najłabsze w obszarze – *Odbiór tekstu czytanego* (łatwość 55% – umiarkowanie trudne).

Najtrudniejsze było zadanie nr 9, które sprawdzało umiejętność rozpoznawania związków między poszczególnymi częściami tekstu.

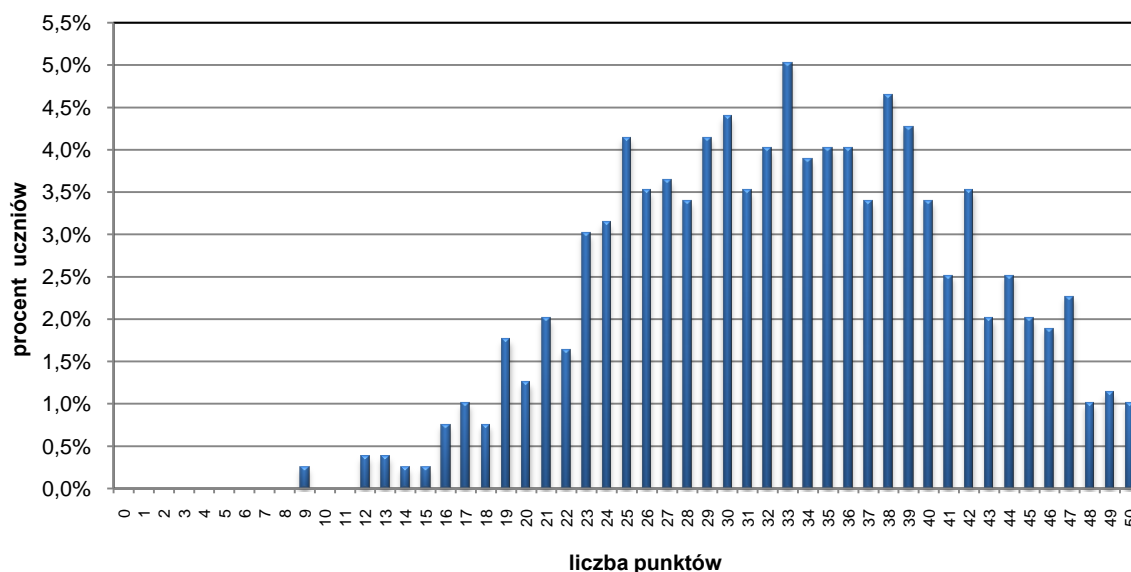
Wykres 6.2. Osiągnięcia uczniów w poszczególnych obszarach umiejętności – język niemiecki

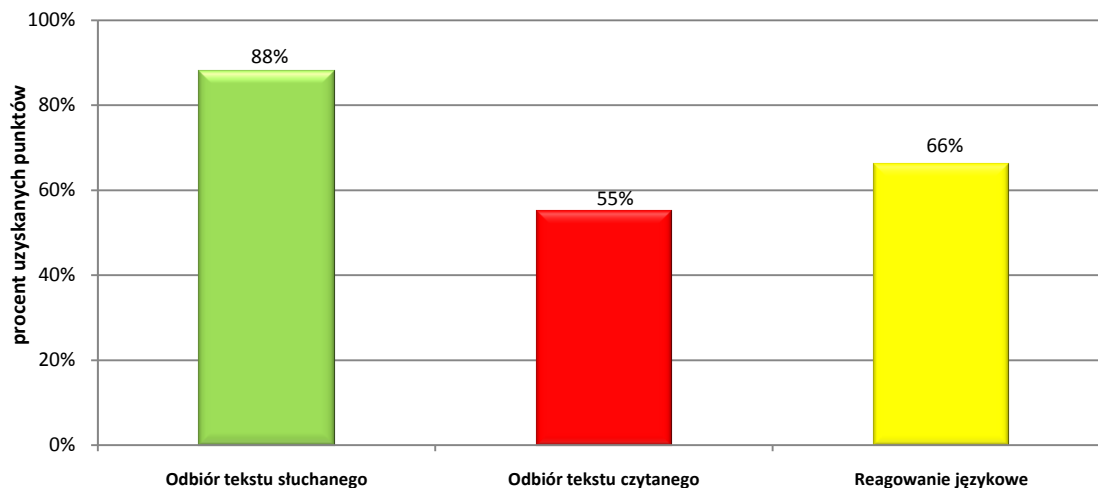

Wykres 6.3. Poziom wykonania zadań/opanowania umiejętności z języka niemieckiego przez uczniów w województwie podlaskim



Tabela 6.2. Interpretacja poziomu wykonania zadań z języka niemieckiego

Łatwość zadania	0 – 0,19	0,20 – 0,49	0,50 – 0,69	0,70 – 0,89	0,90 – 1,00
	bardzo trudne	trudne	umiarkowanie trudne	łatwe	bardzo łatwe
Numery zadań	–	9, 10, 11, 12	4, 6, 8, 14	1, 2, 5, 7, 13,	3
Liczba zadań	–	4	4	5	1
Liczba punktów	–	12	16	19	3

7. JĘZYK OBCY NOWOŻYTNY – JĘZYK ROSYJSKI

7.1. Wyniki ogólne

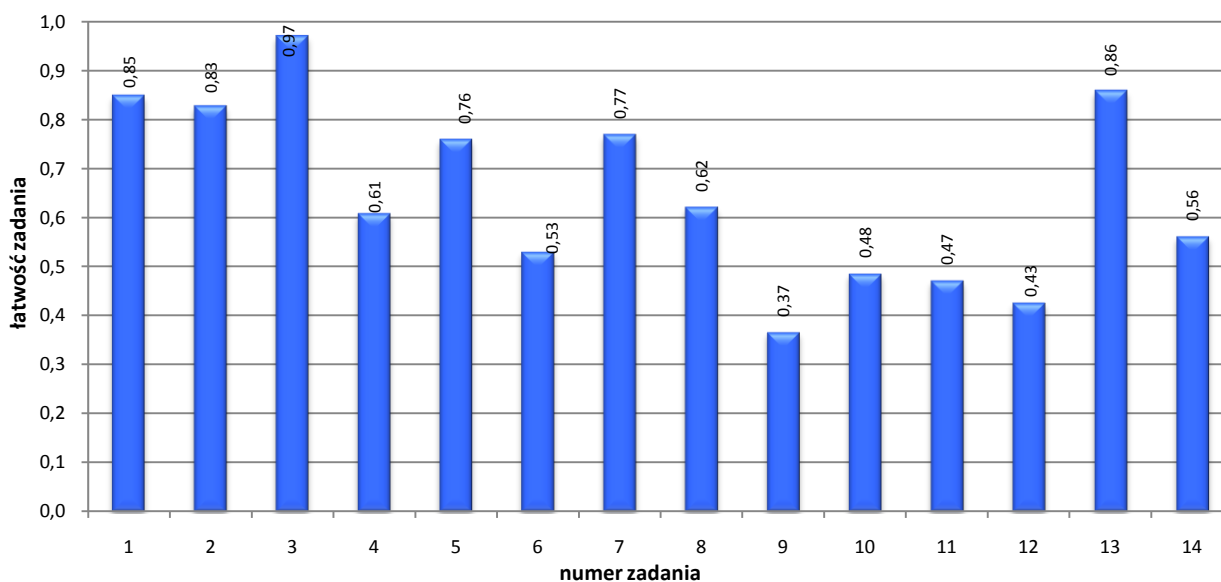
Przeciętny uczeń przystępujący do egzaminu gimnazjalnego w części trzeciej – z języka rosyjskiego – uzyskał 39,3 punktu, co stanowi 79% punktów możliwych do zdobycia. Najniższy wynik – 12 punktów otrzymał 1 uczeń, najwyższy 50 punktów – 32 uczniów, w tym 4 to laureaci konkursów przedmiotowych.

Wykres 7.1. Rozkład wyników egzaminu – język rosyjski



Tabela 7.1. Miary opisujące wyniki egzaminu – język rosyjski

Rodzaj wskaźnika	Wartość wskaźnika
Liczebność	662
Wynik średni	39,3 pkt
Procent uzyskanych punktów	79
Wynik najniższy	12 pkt
Wynik najwyższy	50 pkt
Mediana	41 pkt
Modalna	48 pkt
Odchylenie standardowe	8,46 pkt
Łatwość testu	0,79

Najłatwiejsze w arkuszu okazały się zadania na dobieranie, w których wykorzystano materiał ikonograficzny. Zadania 1., 12. i 13. były dla zdających z województwa podlaskiego bardzo łatwe. Bardzo wysoki stopień osiągnięć podlascy gimnazjaliści uzyskali w określaniu kontekstu sytuacyjnego na podstawie tekstu słuchanego oraz w określaniu głównej myśli tekstu i głównej myśli poszczególnych części tekstu czytanego.

Natomiast najslabiej trzecioklasiści opanowali standard II. 3. Zadaniem umiarkowanie trudnym było dla nich przeczytanie prognozy pogody i zdecydowanie, czy podane pod tekstem zdania są prawdziwe, czy fałszywe.

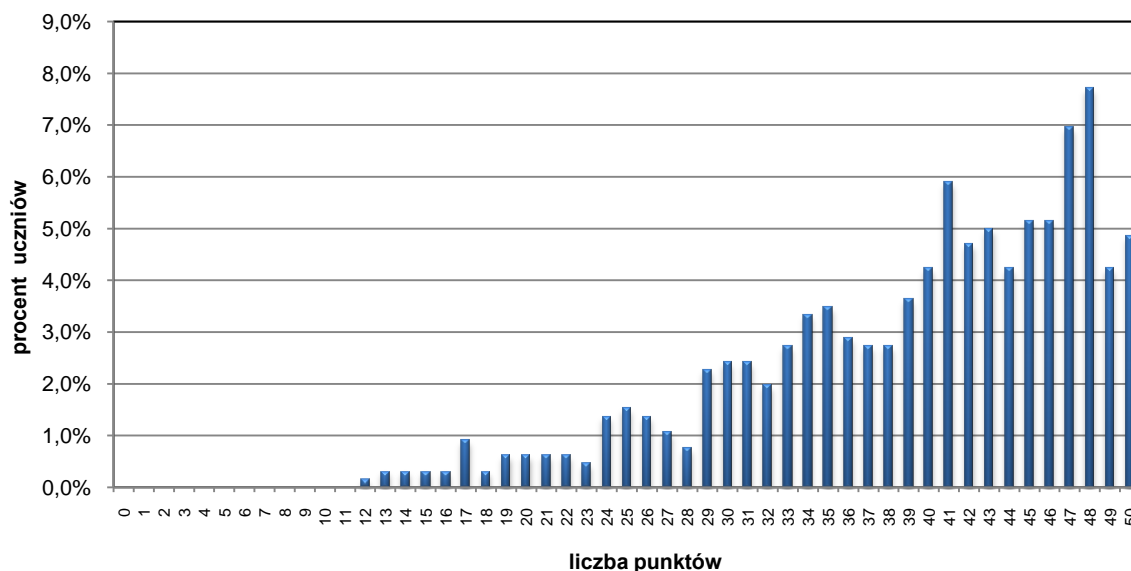
Wykres 7.2. Osiągnięcia uczniów w poszczególnych obszarach umiejętności – język rosyjski

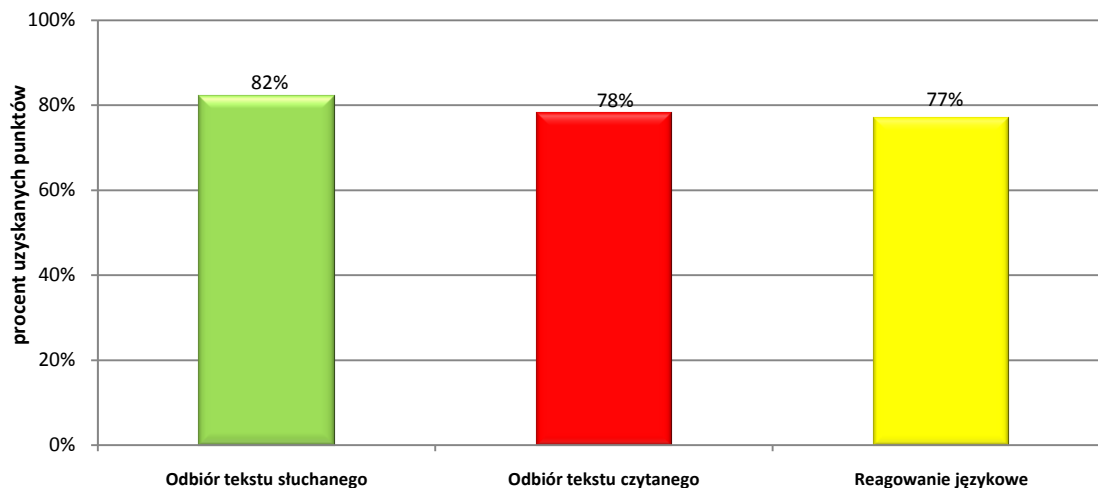

Wykres 7.3. Poziom wykonania zadań/opanowania umiejętności z języka rosyjskiego przez uczniów w województwie podlaskim



Tabela 7.2. Interpretacja poziomu wykonania zadań z języka rosyjskiego

Łatwość zadania	0 – 0,19	0,20 – 0,49	0,50 – 0,69	0,70 – 0,89	0,90 – 1,00
	bardzo trudne	trudne	umiarkowanie trudne	łatwe	bardzo łatwe
Numery zadań	–	–	3, 8, 10, 14	2, 4, 5, 6, 7, 9, 11	1, 12, 13
Liczba zadań	–	–	4	7	3
Liczba punktów	–	–	4	7	3

8. ŚREDNIE WYNIKI SZKÓŁ

Centralna Komisja Egzaminacyjna co roku dokonuje normalizacji dla wyników wszystkich szkół gimnazjalnych w kraju, przedstawiając po każdym egzaminie przedziały średnich wyników szkół w poszczególnych przedziałach skali dla części humanistycznej i części matematyczno-przyrodniczej. Zastosowanie skali standaryzowanej pozwala szkołom w dłuższym przedziale czasowym na porównanie swoich wyników w stosunku do osiągnięć innych szkół, niezależnie od różnicy w trudności zastosowanego testu.

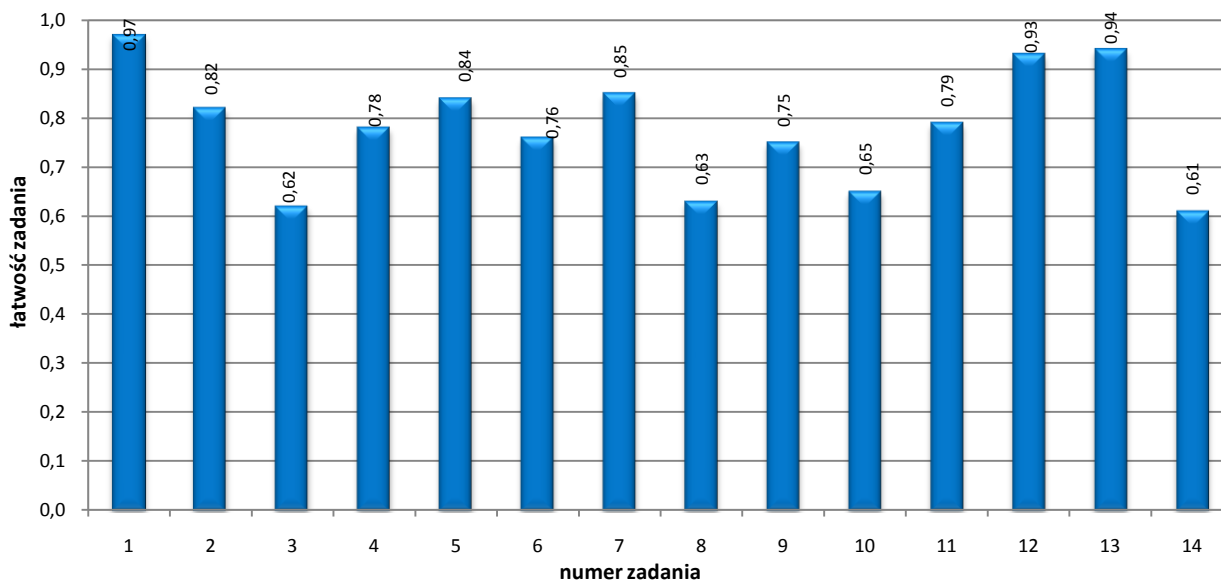
Zamieszczone niżej tabele (tabele 8.1. i 8.3.) przedstawiają normalizację średnich wyników szkół 2009 roku z egzaminu gimnazjalnego w części humanistycznej i matematyczno-przyrodniczej w procent szkół z województwa znajdujących się w poszczególnych staninach.

Tabela 8.1. Normalizacja rozkładu średnich wyników szkół – egzamin w części humanistycznej

Stanin	Opis wyniku	Przedział punktowy	Szkoły w województwie podlaskim	
			Procent	Liczba
1	najniższy	10,6-20,7	4,8	10
2	bardzo niski	20,8-27,2	6,3	13
3	niski	27,3-29,1	15,9	33
4	niżej średni	29,2-30,6	20,2	42
5	średni	30,7-32,1	18,3	38
6	wyżej średni	32,2-33,6	20,7	43
7	wysoki	33,7-35,8	6,3	13
8	bardzo wysoki	35,9-39,2	4,8	10
9	najwyższy	39,3-45,3	2,9	6

Wykorzystując skalę znormalizowaną można stwierdzić, że w województwie podlaskim wyniki wysokie z zakresu 7.,8. i 9. stanina uzyskało łącznie 14% szkół. Natomiast 27% gimnazjów osiągnęło wyniki niskie na poziomie trzech pierwszych staninów.

Tabela 8.2. Miary opisujące wyniki szkół w województwie z uwzględnieniem ich lokalizacji – egzamin w części humanistycznej

Rodzaj wskaźnika	Liczba szkół	Wynik średni (pkt)	Procent uzyskanych punktów	Wynik najniższy (pkt)	Wynik najwyższy (pkt)	Odchylenie standardowe (pkt)	Współczynnik zmienności
Wieś	94	30,4	61	18,4	35,9	2,54	0,08
Miasto do 20 tys.	34	30,6	61	23,9	37,4	2,61	0,09
Miasto od 20 do 100 tys.	41	29,3	59	14,1	41,8	6,61	0,23
Miasto powyżej 100 tys.	39	32,5	65	13,5	42,8	6,57	0,20
Ogółem	208	30,6	61	13,5	42,8	4,62	0,15

Średni wynik szkoły w województwie podlaskim w części humanistycznej to 30,6 punktów, czyli 61% możliwych do uzyskania. Najwyższe wyniki uzyskały gimnazja zlokalizowane w mieście powyżej 100 tysięcy mieszkańców, najniższe – szkoły w miastach od 20 do 100 tysięcy.

Tabela 8.3. Normalizacja rozkładu średnich wyników szkół – egzamin w części matematyczno-przyrodniczej

Stanin	Opis wyniku	Przedział punktowy	Szkoły w województwie podlaskim	
			Procent	Liczba
1	najniższy	8,8-14,3	4,3	9
2	bardzo niski	14,4-20,3	4,3	9
3	niski	20,4-22,6	10,6	22
4	niżej średni	22,7-24,4	14,9	31
5	średni	24,5-26,2	21,2	44
6	wyżej średni	26,3-28,2	15,9	33
7	wysoki	28,3-31,0	16,3	34
8	bardzo wysoki	31,1-37,1	8,7	18
9	najwyższy	37,2-46,5	3,8	8

W części matematyczno-przyrodniczej aż 28,8% szkół w województwie podlaskim osiągnęło wyniki wysokie. Co piąte gimnazjum otrzymało niski rezultat w stanie 1., 2., 3.

Tabela 8.4. Miary opisujące wyniki szkół w województwie podlaskim z uwzględnieniem ich lokalizacji – egzamin w części matematyczno-przyrodniczej

Rodzaj wskaźnika	Liczba szkół	Wynik średni	Procent uzyskanych punktów	Wynik najniższy	Wynik najwyższy	Odchylenie standardowe	Współczynnik zmienności
Wieś	94	25,5	51	15,0	33,1	2,99	0,12
Miasto do 20 tys.	34	25,5	51	13,1	33,9	3,51	0,14
Miasto od 20 do 100 tys.	41	24,9	50	10,6	44,4	7,40	0,30
Miasto powyżej 100 tys.	39	29,0	58	8,9	43,2	8,23	0,28
Ogółem	208	26,0	52	8,9	44,4	5,57	0,21

System egzaminów zewnętrznych dostarcza szkole różnorodnych danych (np. wynik średni tzn. średnia arytmetyczna, wynik w skali znormalizowanej – staninowej). Wykorzystywanie do porównań czy oceny efektywności pracy szkół tylko wyników średnich może prowadzić do niewłaściwych wniosków. Od 2005 roku ogólnopolski zespół działający przy Centralnej Komisji Egzaminacyjnej udostępnia nowe narzędzie (kalkulator EWD) służące do szacowania efektywności nauczania w danej szkole – EWD czyli wskaźnika Edukacyjnej Wartości Dodanej. Wskaźnik EWD dla gimnazjum mówi o tym, na ile wysokie/niskie wyniki egzaminu gimnazjalnego uzyskali uczniowie w porównaniu do gimnazjów w całej Polsce o danym poziomie zasobów na wejściu (wynik na sprawdzianie). Wartość dodatnia EWD wskazuje na ponadprzeciętną efektywność nauczania, wartość ujemna na niższą niż przeciętną efektywność. Metoda EWD może i powinna być stosowana do analiz wewnątrzszkolnych (szacowanie EWD dla poszczególnych klas lub nauczycieli, dla uczniów o różnym potencjale edukacyjnym itp.). Wszystko o metodzie EWD oraz kalkulatory z kolejnych lat można znaleźć na stronie – www.ewd.edu.pl.

W sierpniu 2009 roku na stronie – www.scholaris.pl zamieszczono trzyletnie wskaźniki EWD dla gimnazjów. Wskaźniki kilkuletnie są bardziej odporne na kaprysy statystyczne i przypadkowość. Mogą służyć ewaluacji zewnętrznej gimnazjów, gdyż uwzględniając łącznie wynik końcowy (średnią) i EWD gimnazjum, dając bardziej całościowe spojrzenie na szkołę.

9. ŚREDNIE WYNIKI W GMINACH WOJEWÓDZTWA PODLASKIEGO

Tabela 9.1. Średnie wyniki egzaminu gimnazjalnego w poszczególnych gminach/miastach województwa podlaskiego w skali pięciostopniowej

Przedział	Opis wyniku	Część humanistyczna		Część matematyczno- przyrodnicza		Język angielski	
		przedział punktowy	liczba gmin	przedział punktowy	liczba gmin	przedział punktowy	liczba gmin
1	niski	23,86 – 27,44	8	18,40 – 21,82	8	15,00 – 24,49	8
2	niżej średni	27,45 – 29,61	28	21,83 – 24,27	28	24,50 – 27,38	27
3	średni	29,62 – 31,75	45	24,28 – 27,03	45	27,39 – 30,84	43
4	wyżej średni	31,76 – 33,21	28	27,04 – 29,02	28	30,85 – 34,01	27
5	wysoki	33,22 – 36,00	8	29,03 – 33,12	8	34,02 – 39,63	8

Tabela 9.2. Średnie wyniki egzaminu gimnazjalnego w poszczególnych gminach/miastach województwa podlaskiego

Powiat	Gmina/miasto	Część humanistyczna		Część matematyczno- -przyrodnicza		Język angielski	
		średni wynik (pkt)	przedział	średni wynik (pkt)	przedział	średni wynik (pkt)	przedział
augustowski	Augustów – miasto	30,9	3	27,4	4	31,5	4
	Augustów – gmina	31,5	3	28,5	4	26,9	2
	Bargłów Kościelny	30,6	3	26,7	3	29,7	3
	Lipsk	31,4	3	25,6	3	28,0	3
	Nowinka	27,4	1	22,6	2	27,1	2
	Płaska	32,1	4	33,1	5	27,6	3
	Sztabin	28,7	2	28,9	4	27,1	2
bialostocki	Choroszcz	30,9	3	25,0	3	31,3	4
	Czarna Białostocka	32,0	4	24,6	3	28,4	3
	Dobrzyniewo Duże	31,9	4	24,2	2	30,5	3
	Gródek	30,6	3	24,4	3	29,0	3
	Juchnowiec Kościelny	31,1	3	28,5	4	32,6	4
	Łapy	29,8	3	28,1	4	29,4	3
	Michałow	31,4	3	25,6	3	33,6	4
	Poświętne	28,1	2	27,0	3	28,1	3
	Supraśl	30,6	3	25,1	3	32,1	4
	Suraż	27,0	1	23,0	2	24,3	1
	Turośl Kościelna	31,8	4	28,8	4	34,3	5
	Tykocin	30,6	3	24,6	3	29,5	3
	Wasilków	32,7	4	31,0	5	34,0	5
	Zabludów	23,9	1	18,4	1	25,6	2
	Zawady	32,3	4	27,1	4	30,7	3

Powiat	Gmina/miasto	Część humanistyczna		Część matematyczno- -przyrodnicza		Język angielski	
		średni wynik (pkt)	przedział	średni wynik (pkt)	przedział	średni wynik (pkt)	przedział
bielski	Bielsk Podlaski – miasto	31,4	3	27,1	4	33,6	4
	Brańsk – miasto	29,4	2	24,3	2	33,3	4
	Bielsk Podlaski – gmina	29,1	2	25,7	3	34,1	5
	Boćki	32,2	4	25,3	3	28,2	3
	Brańsk – gmina	28,5	2	24,5	3	26,5	2
	Orla	30,0	3	28,9	4	32,9	4
	Rudka	31,9	4	23,8	2	27,4	2
	Wyszki	28,1	2	21,1	1	26,3	2
grajewski	Grajewo – miasto	31,1	3	25,6	3	32,1	4
	Grajewo – gmina	28,8	2	21,7	1	25,8	2
	Radziłów	31,6	3	28,9	4	28,2	3
	Rajgród	33,0	4	27,3	4	28,7	3
	Szczuczyn	27,3	1	22,4	2	27,3	2
	Wąsosz	31,5	3	24,5	3	28,3	3
	hajnowski	Hajnówka – miasto	31,2	3	26,4	3	33,0
Białowieża		29,4	2	22,3	2	31,0	4
Czeremcha		32,4	4	27,6	4	30,1	3
Czyże		28,2	2	23,4	2	brak zdających ¹⁴	
Dubicze Cerkiewne		35,9	5	27,9	4	30,8	3
Hajnówka – gmina		30,2	3	22,7	2	28,8	3
Kleszczele		31,4	3	25,6	3	39,6	5
Narew		34,4	5	28,8	4	brak zdających	
Narewka		27,5	2	22,5	2	35,0	5
kolneński	Kolno – miasto	30,6	3	23,8	2	31,2	4
	Grabowo	29,7	3	24,2	2	27,1	2
	Kolno - gmina	27,8	2	23,0	2	25,5	2
	Mały Płock	28,3	2	25,0	3	24,1	1
	Stawiski	33,0	4	26,2	3	28,9	3
	Turośl	29,3	2	27,2	4	26,3	2
	łomżyński	Jedwabne	30,5	3	25,2	3	28,0
Łomża – gmina		29,6	3	22,7	2	24,7	2
Miastkowo		29,6	3	22,8	2	brak zdających	
Nowogród		30,9	3	22,5	2	30,9	4
Piątnica		33,9	5	26,3	3	28,1	3
Przytuły		30,4	3	21,7	1	24,9	2
Śniadowo		32,8	4	29,1	5	31,5	4
Wizna		31,3	3	27,3	4	15,0	1
Zbójna		30,4	3	24,9	3	27,7	3

¹⁴ Wyniki gmin/miast, w których zdających przystępowali do egzaminu z języka rosyjskiego lub języka niemieckiego znajdują się w następujących tabelach 9.3. i 9.4.

Powiat	Gmina/miasto	Część humanistyczna		Część matematyczno- -przyrodnicza		Język angielski	
		średni wynik (pkt)	przedział	średni wynik (pkt)	przedział	średni wynik (pkt)	przedział
moniecki	Goniądz	29,5	2	21,8	1	25,9	2
	Jasionówka	32,7	4	27,2	4	31,2	4
	Jaświły	29,4	2	25,2	3	27,0	2
	Knyszyn	26,9	1	26,6	3	29,7	3
	Krypno	27,3	1	21,8	1	25,7	2
	Mońki	31,2	3	26,1	3	30,6	3
	Trzcianne	29,6	3	25,0	3	27,5	3
sejneński	Sejny – miasto	31,8	4	28,3	4	30,9	4
	Giby	28,1	2	20,4	1	24,8	2
	Krasnopol	26,5	1	25,2	3	24,6	2
	Puńsk	30,3	3	25,5	3	34,3	5
	Sejny – gmina	28,4	2	23,5	2	29,0	3
siemiatycki	Siemiatycze – miasto	31,8	4	26,2	3	30,9	4
	Drohiczyn	31,4	3	26,9	3	31,9	4
	Dziadkowice	29,8	3	26,0	3	33,0	4
	Grodzisk	28,9	2	23,5	2	29,0	3
	Mielnik	34,9	5	25,9	3	26,4	2
	Milejczyce	27,9	2	20,9	1	brak zdających	
	Nurzec-Stacja	31,5	3	24,4	3	27,9	3
	Perlejewo	31,1	3	27,0	3	30,5	3
	Siemiatycze – gmina	32,6	4	27,9	4	27,8	3
sokólski	Dąbrowa Białostocka	29,1	2	23,0	2	23,5	1
	Janów	31,0	3	24,1	2	29,3	3
	Korycin	32,1	4	29,3	5	32,5	4
	Krynki	32,3	4	28,3	4	33,1	4
	Kuźnica	32,9	4	27,2	4	29,9	3
	Nowy Dwór	32,2	4	32,0	5	37,5	5
	Sidra	28,5	2	23,1	2	26,5	2
	Sokółka	32,0	4	26,9	3	32,4	4
	Suchowola	29,8	3	24,8	3	30,6	3
	Szudziałowo	31,4	3	25,1	3	23,0	1
suwalski	Bakałarzewo	30,5	3	29,2	5	27,4	3
	Filipów	28,6	2	22,1	2	27,6	3
	Jeleniewo	29,9	3	25,0	3	25,5	2
	Przerośl	31,7	3	24,9	3	25,5	2
	Raczków	33,1	4	28,1	4	27,1	2
	Rutka-Tartak	32,4	4	25,3	3	29,3	3
	Suwałki – gmina	33,4	5	25,5	3	28,6	3
	Szypłiszki	33,1	4	24,7	3	30,6	3
	Wiżajny	33,2	5	26,2	3	25,7	2

Powiat	Gmina/miasto	Część humanistyczna		Część matematyczno- -przyrodnicza		Język angielski	
		średni wynik (pkt)	przedział	średni wynik (pkt)	przedział	średni wynik (pkt)	przedział
wysokomazowiecki	Wysokie Mazowieckie – m.	32,3	4	28,3	4	32,9	4
	Ciechanowiec	28,5	2	24,7	3	28,4	3
	Czyżew-Osada	29,6	3	24,2	2	27,5	3
	Klukowo	28,4	2	22,6	2	23,1	1
	Kobylin-Borzymy	27,6	2	24,2	2	25,9	2
	Kulesze Kościelne	27,1	1	21,8	2	22,3	1
	Nowe Piekuty	35,4	5	30,5	5	29,6	3
	Sokoły	28,2	2	24,2	2	27,5	3
	Szepietowo	33,3	5	27,7	4	28,8	3
	Wysokie Mazowieckie – g.	33,0	4	27,6	4	27,8	3
zambrowski	Zambrów – miasto	28,3	2	23,9	2	31,0	4
	Kołaki Kościelne	30,4	3	28,1	4	24,2	1
	Rutki	27,7	2	24,3	3	26,8	2
	Szumowo	31,5	3	28,1	4	31,8	4
	Zambrów – gmina	brak szkół prowadzonych przez gminę					
Białystok		32,9	4	29,0	5	34,5	5
Łomża		32,5	4	27,9	4	32,5	4
Suwałki		30,5	3	25,6	3	31,7	4

Tabela 9.3. Średnie wyniki z języka rosyjski w poszczególnych gminach/miastach województwa podlaskiego

Powiat	Gmina/miasto	Język rosyjski		
		liczebność	średni wynik (pkt)	odchylenie standardowe
bielski	Bielsk Podlaski – miasto	76	42,4	5,91
	Bielsk Podlaski – gmina	26	38,7	6,76
grajewski	Grajewo – miasto	38	29,9	10,88
hajnowski	Hajnówka – miasto	28	29,6	10,16
	Czyże	19	40,9	10,12
	Kleszczele	19	40,0	8,92
	Narew	38	45,2	4,13
	Narewka	41	41,6	7,76
łomżyński	Łomża	2	30,5	. ¹⁵
M. Suwałki	M. Suwałki	1	23,0	.
siemiatycki	Milejczyce	25	42,9	5,85
sokólski	Dąbrowa Białostocka	145	41,4	6,96
	Kuźnica	1	17,0	.
	Sokółka	46	38,3	8,40
wysokomazowiecki	Wysokie Mazowieckie – miasto	21	39,2	6,98
zambrowski	Zambrów – miasto	136	37,3	7,35

Tabela 9.4. Średnie wyniki z języka niemieckiego w poszczególnych gminach/miastach województwa podlaskiego

Powiat	Gmina/miasto	Język niemiecki		
		liczebność	średni wynik (pkt)	odchylenie standardowe
białostocki	Czarna Białostocka	1	23,0	.
bielski	Bielsk Podlaski – miasto	2	20,5	.
grajewski	Grajewo – miasto	113	37,2	7,20
	Radziłów	21	38,7	6,03
hajnowski	Hajnówka	22	29,6	8,24
kolneński	Kolno – miasto	102	32,6	7,21
	Kolno	37	28,5	6,57
łomżyński	Łomża	43	27,7	7,69
	Miastkowo	69	32,9	7,78
	Nowogród	1	30,0	.
	Wizna	73	31,0	8,31
Białystok	M. Białystok	78	35,0	7,52
Łomża	M. Łomża	140	34,1	9,24
siemiatycki	Dziadkowice	45	32,8	7,74
sokólski	Sokółka	20	31,2	7,88
wysokomazowiecki	Ciechanowiec	30	25,2	7,19

¹⁵ Liczba uczniów zdających dany język w gminie/mieście jest zbyt mała, aby podawać wszystkie wskaźniki

Mapa 9.1. Średnie wyniki egzaminu gimnazjalnego w **części humanistycznej** w gminach województwa podlaskiego w skali pięciostopniowej

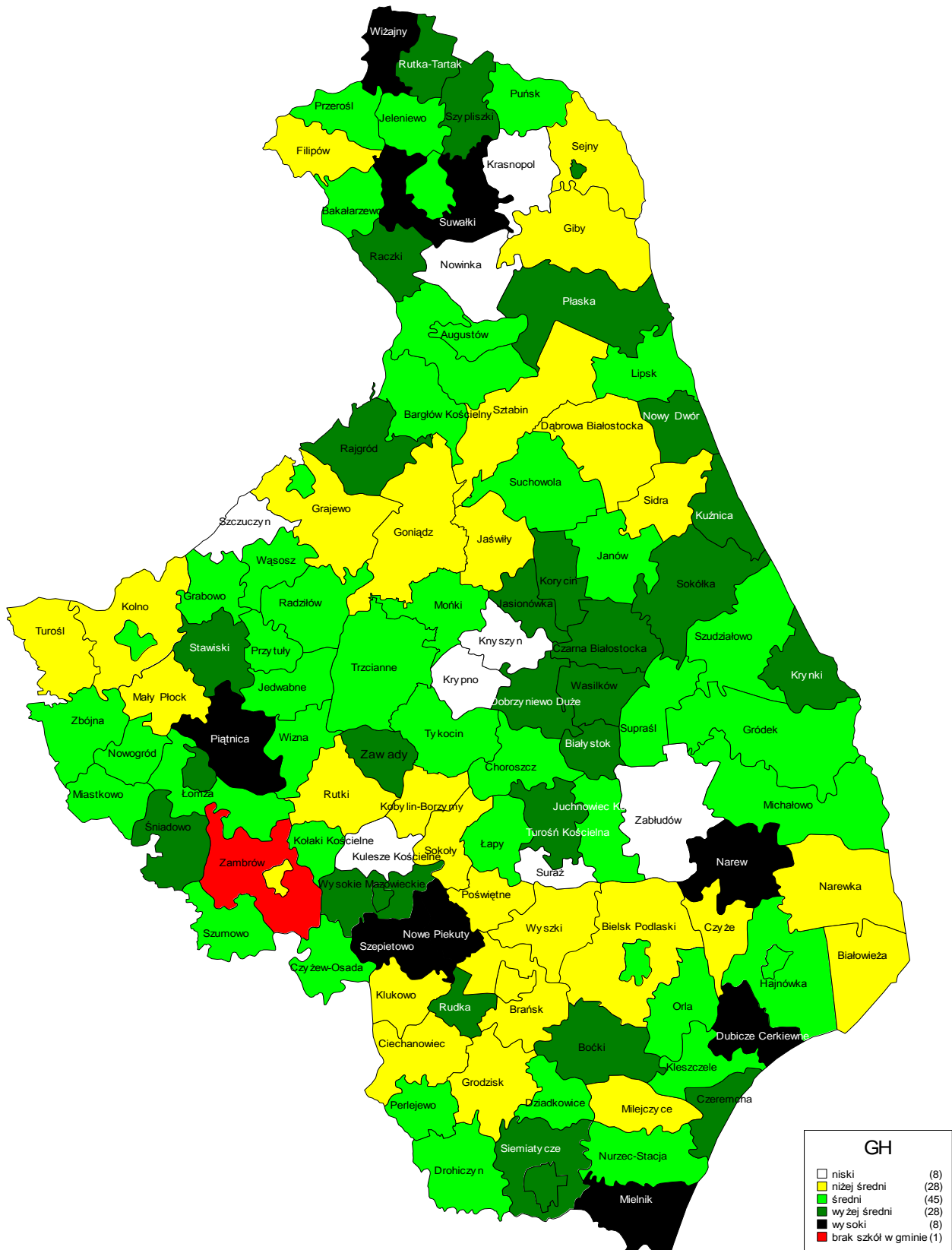

Mapa 9.2. Średnie wyniki egzaminu gimnazjalnego w części matematyczno-przyrodniczej w gminach województwa podlaskiego w skali pięciostopniowej

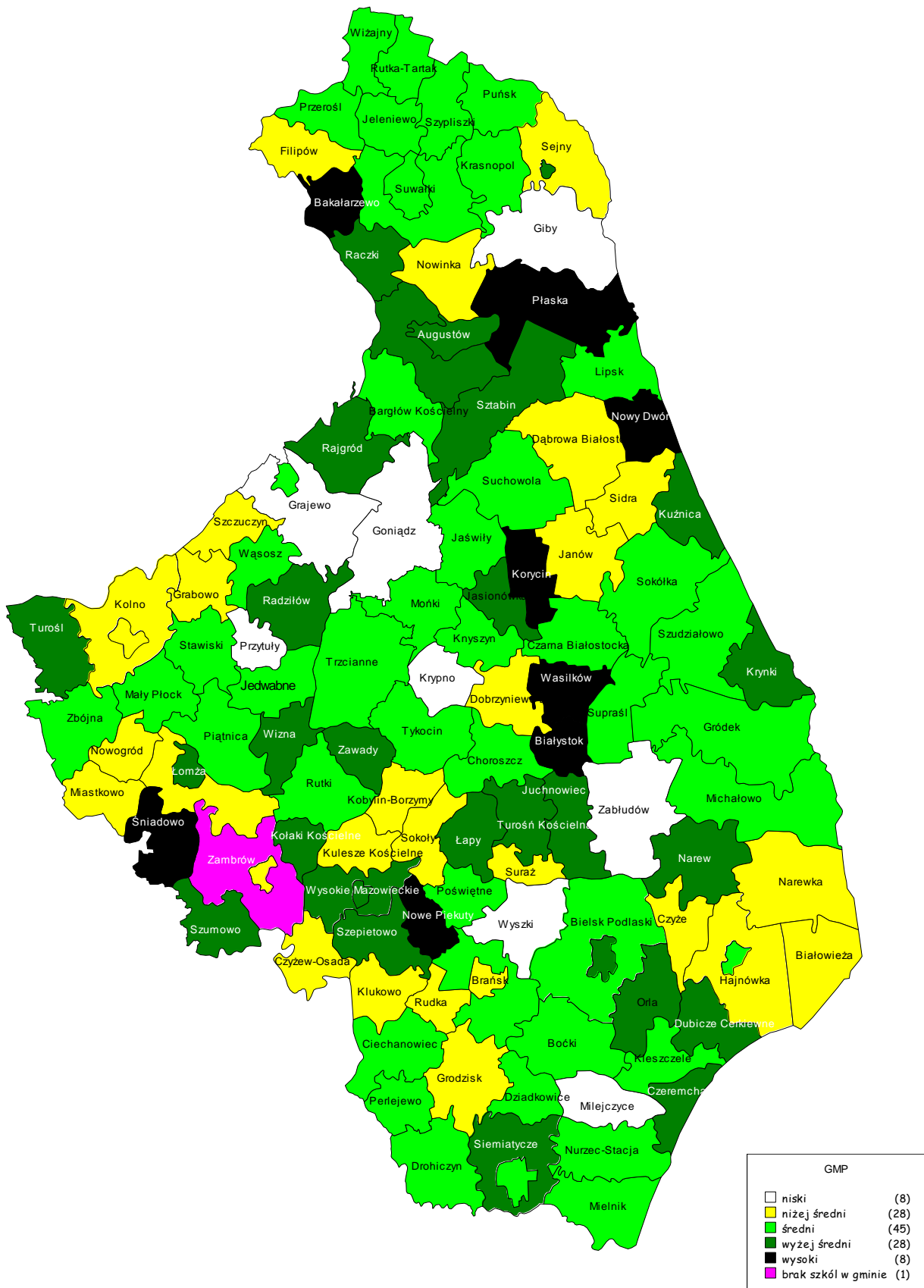

Mapa 9.3. Średnie wyniki egzaminu gimnazjalnego z języka angielskiego w gminach województwa podlaskiego w skali pięciostopniowej

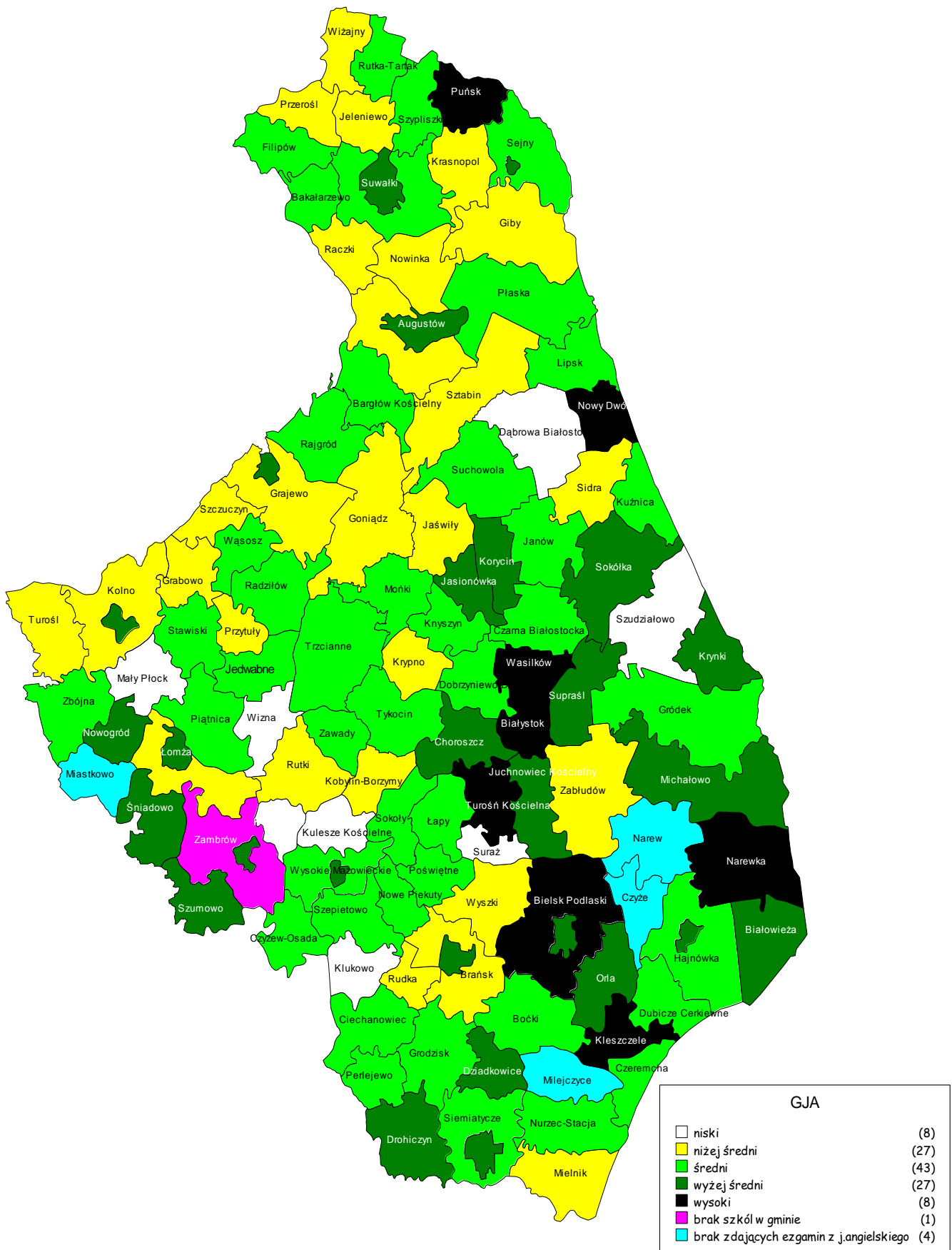

Wyniki szkół w poszczególnych gminach województwa podlaskiego

Augustów

Wyniki szkół / GH-A1-092,GM-A1-092 /

Lp	Nazwa szkoły	Liczba uczniów	Średni wynik (pkt)		Odchylenie standardowe	
			GH	GMP	GH	GMP
1	Gimnazjum nr 1 im. Marszałka Józefa Piłsudskiego w Augustowie	105	29.1	24.0	8.51	9.11
2	Gimnazjum nr 2 im. Sybiraków w Augustowie	127	30.4	25.5	7.80	9.20
3	Gimnazjum nr 3 z Oddziałami Integracyjnymi w Zespole Szkół Samorządowych im. 1 Pułku Ułanów Krechowieckich w Augustowie	127	33.5	30.7	6.30	9.95
4	Gimnazjum nr 4 w Zespole Szkół Ogólnokształcących w Augustowie	60	36.8	37.0	4.10	8.10
5	Gimnazjum dla Dorosłych nr 1 Centrum Kształcenia Ustawicznego w Augustowskim Centrum Edukacyjnym w Augustowie	27	14.9	12.3	4.34	3.93
6	Spółeczne Gimnazjum Społecznego Towarzystwa Oświatowego w Zespole Szkół Społecznych STO w Augustowie	10	33.9	30.7	5.74	10.27
7	Gimnazjum Specjalne w Augustowie	4	23.3	19.3	8.66	7.27

Wyniki szkół przedstawione w skali staninowej ustalonej na podstawie średnich wyników wszystkich szkół w kraju

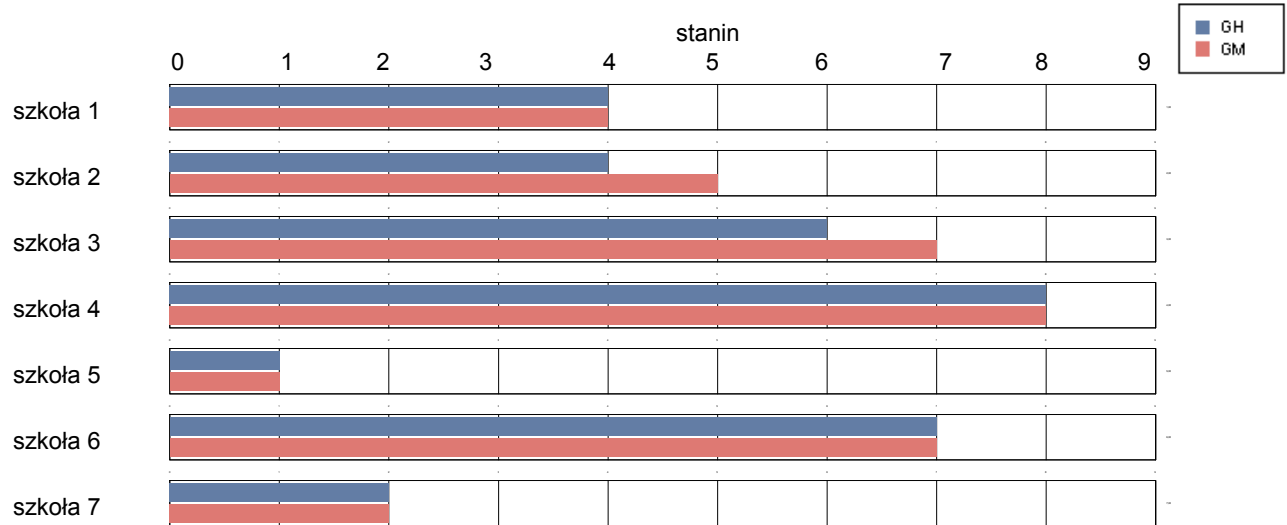

Osiągnięcia uczniów w poszczególnych obszarach umiejętności określonych standardami wymagań egzaminacyjnych

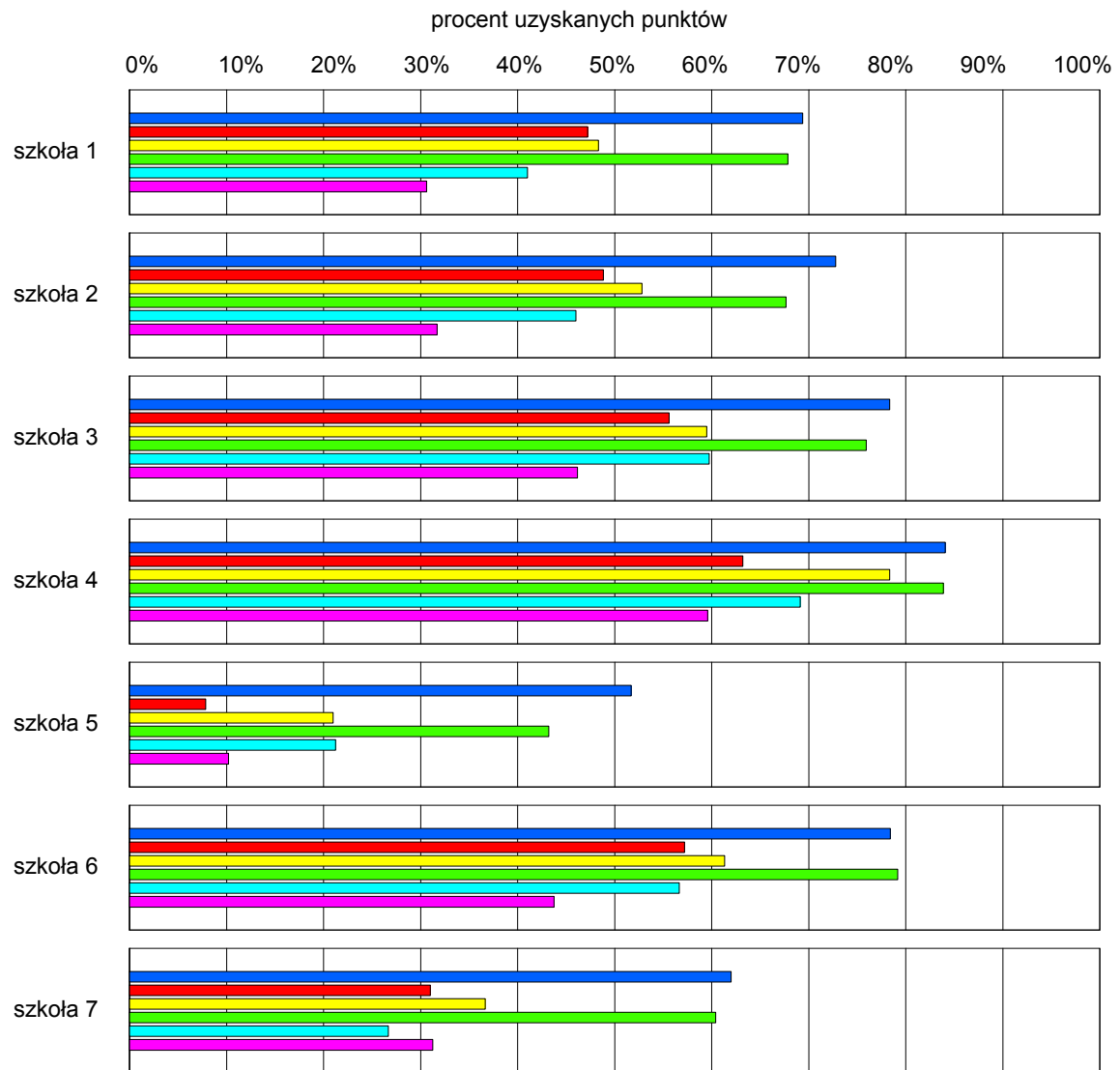

gmina Augustów

Wyniki szkół / GH-A1-092,GM-A1-092 /

Lp	Nazwa szkoły	Liczba uczniów	Średni wynik (pkt)		Odchylenie standardowe	
			GH	GMP	GH	GMP
1	Gimnazjum w Janówce	50	31.2	27.2	9.16	11.28
2	Gimnazjum w Zespole Szkół im. gen. I. Prądzyńskiego w Białobrzegach	40	31.7	30.1	7.13	10.34

Wyniki szkół przedstawione w skali staninowej ustalonej na podstawie średnich wyników wszystkich szkół w kraju

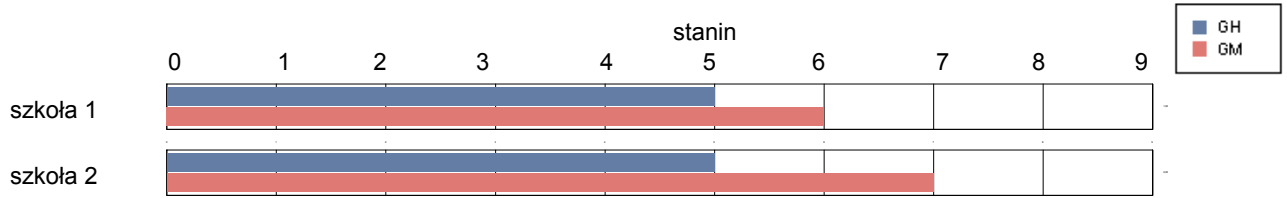

Osiągnięcia uczniów w poszczególnych obszarach umiejętności określonych standardami wymagań egzaminacyjnych

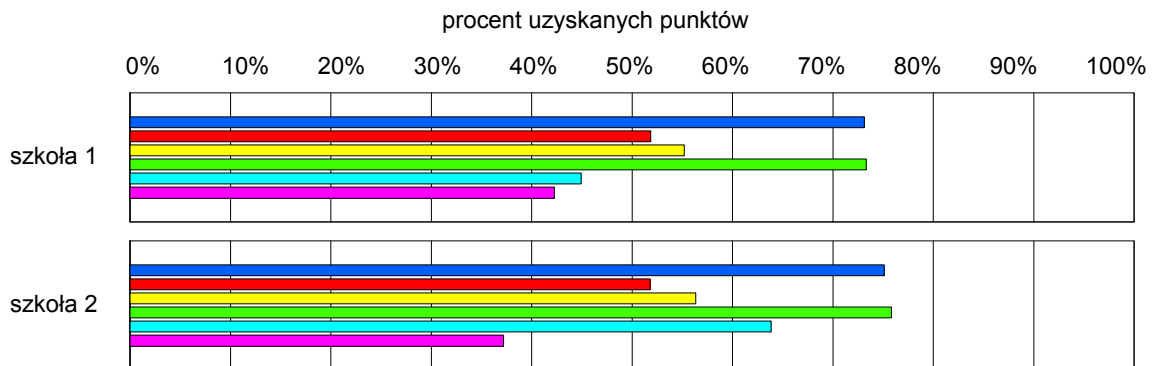

gmina Bargłów Kościelny

Wyniki szkół / GH-A1-092,GM-A1-092 /

Lp	Nazwa szkoły	Liczba uczniów	Średni wynik (pkt)		Odchylenie standardowe	
			GH	GMP	GH	GMP
1	Gimnazjum w Zespole Szkół w Bargłowie Kościelnym	75	30.6	26.7	9.05	11.04

Wyniki szkół przedstawione w skali staninowej ustalonej na podstawie średnich wyników wszystkich szkół w kraju

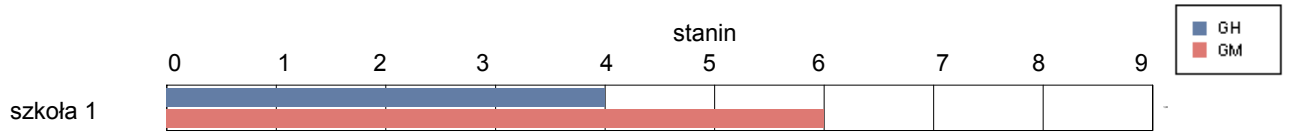

Osiągnięcia uczniów w poszczególnych obszarach umiejętności określonych standardami wymagań egzaminacyjnych

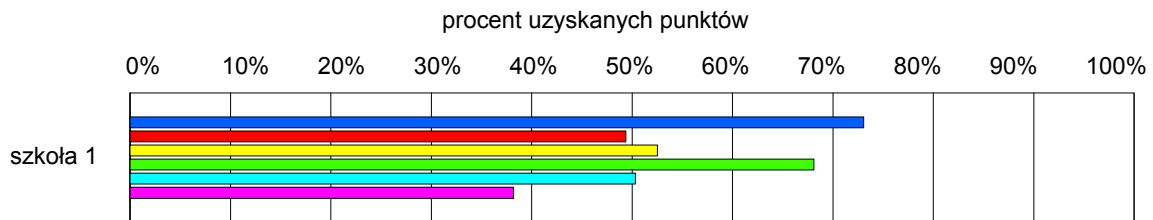

gmina Lipsk

Wyniki szkół / GH-A1-092,GM-A1-092 /

Lp	Nazwa szkoły	Liczba uczniów	Średni wynik (pkt)		Odchylenie standardowe	
			GH	GMP	GH	GMP
1	Zespół Szkół Samorządowych w Lipsku Gimnazjum im. Stefana Batoroego w Lipsku	86	31.4	25.6	8.28	10.57

Wyniki szkół przedstawione w skali staninowej ustalonej na podstawie średnich wyników wszystkich szkół w kraju

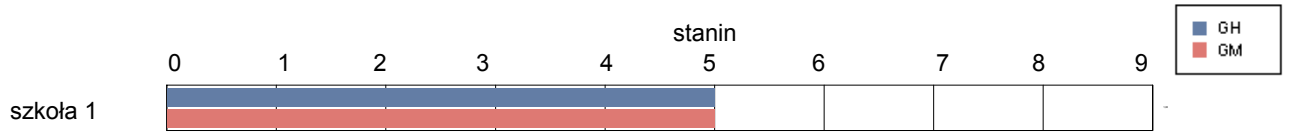

Osiągnięcia uczniów w poszczególnych obszarach umiejętności określonych standardami wymagań egzaminacyjnych

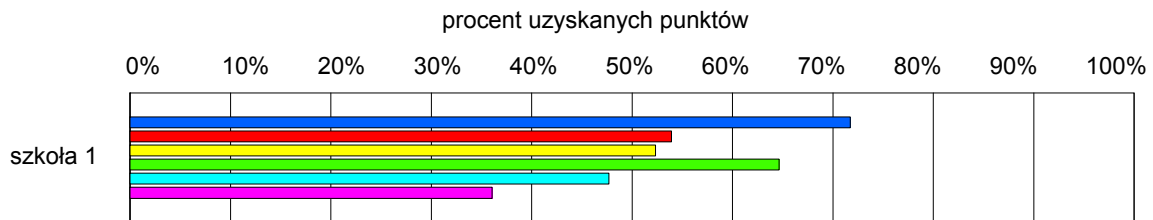

gmina Nowinka

Wyniki szkół / GH-A1-092,GM-A1-092 /

Lp	Nazwa szkoły	Liczba uczniów	Średni wynik (pkt)		Odchylenie standardowe	
			GH	GMP	GH	GMP
1	Gimnazjum w Zespole Szkół w Nowince	40	27.4	22.6	4.80	7.63

Wyniki szkół przedstawione w skali staninowej ustalonej na podstawie średnich wyników wszystkich szkół w kraju

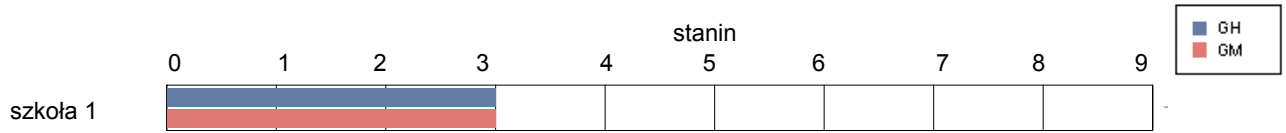

Osiągnięcia uczniów w poszczególnych obszarach umiejętności określonych standardami wymagań egzaminacyjnych

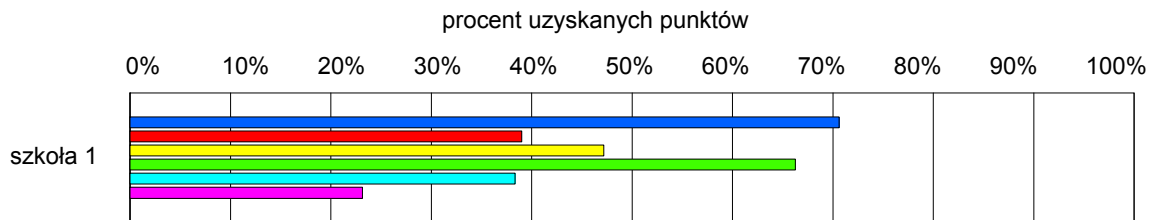

gmina Płaska

Wyniki szkół / GH-A1-092,GM-A1-092 /

Lp	Nazwa szkoły	Liczba uczniów	Średni wynik (pkt)		Odchylenie standardowe	
			GH	GMP	GH	GMP
1	Gimnazjum w Płaskiej	26	32.1	33.1	6.86	11.08

Wyniki szkół przedstawione w skali staninowej ustalonej na podstawie średnich wyników wszystkich szkół w kraju

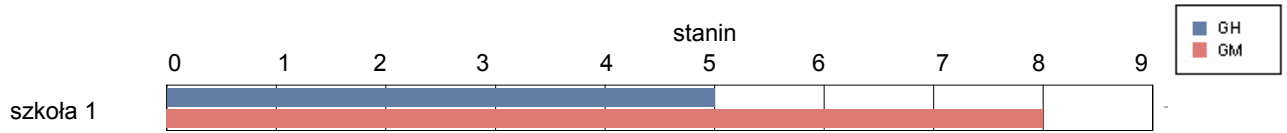

Osiągnięcia uczniów w poszczególnych obszarach umiejętności określonych standardami wymagań egzaminacyjnych

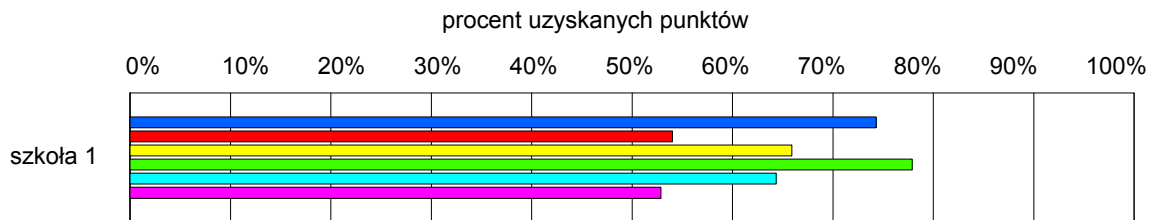

gmina Sztabin

Wyniki szkół / GH-A1-092,GM-A1-092 /

Lp	Nazwa szkoły	Liczba uczniów	Średni wynik (pkt)		Odchylenie standardowe	
			GH	GMP	GH	GMP
1	Gimnazjum w Zespole Szkół Samorządowych w Sztabinie	47	28.7	30.6	7.72	10.86
2	Gimnazjum w Krasnymborze	18	28.8	24.5	8.90	8.67

Wyniki szkół przedstawione w skali staninowej ustalonej na podstawie średnich wyników wszystkich szkół w kraju

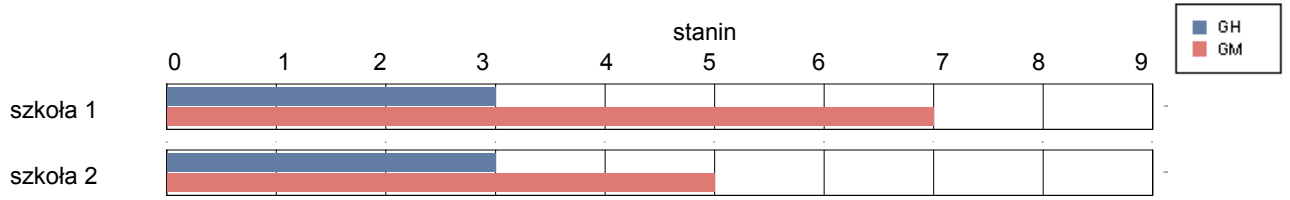

Osiągnięcia uczniów w poszczególnych obszarach umiejętności określonych standardami wymagań egzaminacyjnych

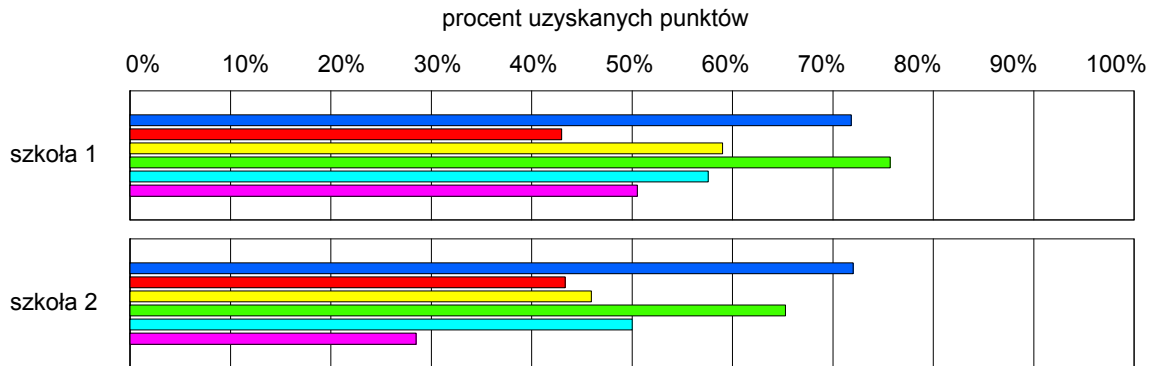

gmina Choroszcz

Wyniki szkół / GH-A1-092,GM-A1-092 /

Lp	Nazwa szkoły	Liczba uczniów	Średni wynik (pkt)		Odchylenie standardowe	
			GH	GMP	GH	GMP
1	Publiczne Gimnazjum im.Kard.St. Wyszyńskiego w Zespole Szkół w Choroszcz	135	30.9	25.0	7.39	9.24

Wyniki szkół przedstawione w skali staninowej ustalonej na podstawie średnich wyników wszystkich szkół w kraju

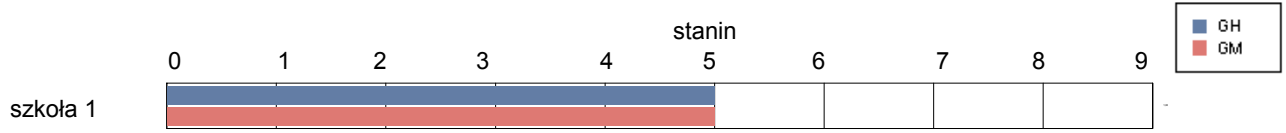

Osiągnięcia uczniów w poszczególnych obszarach umiejętności określonych standardami wymagań egzaminacyjnych

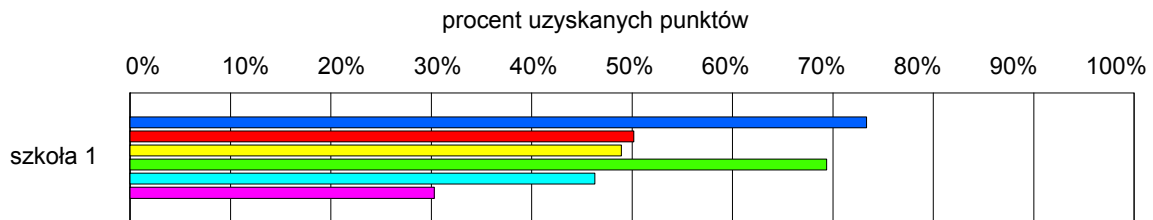

gmina Czarna Białostocka

Wyniki szkół / GH-A1-092,GM-A1-092 /

Lp	Nazwa szkoły	Liczba uczniów	Średni wynik (pkt)		Odchylenie standardowe	
			GH	GMP	GH	GMP
1	Gimnazjum Publiczne w Zespole Szkół w Czarnej Wsi Kościelnej	20	30.5	22.2	8.04	9.18
2	Gimnazjum im. Jana Pawła II w Czarnej Białostockiej	126	32.3	25.0	7.41	10.57

Wyniki szkół przedstawione w skali staninowej ustalonej na podstawie średnich wyników wszystkich szkół w kraju

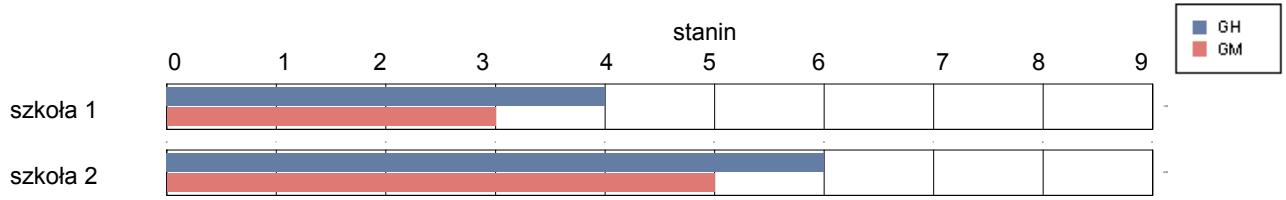

Osiągnięcia uczniów w poszczególnych obszarach umiejętności określonych standardami wymagań egzaminacyjnych

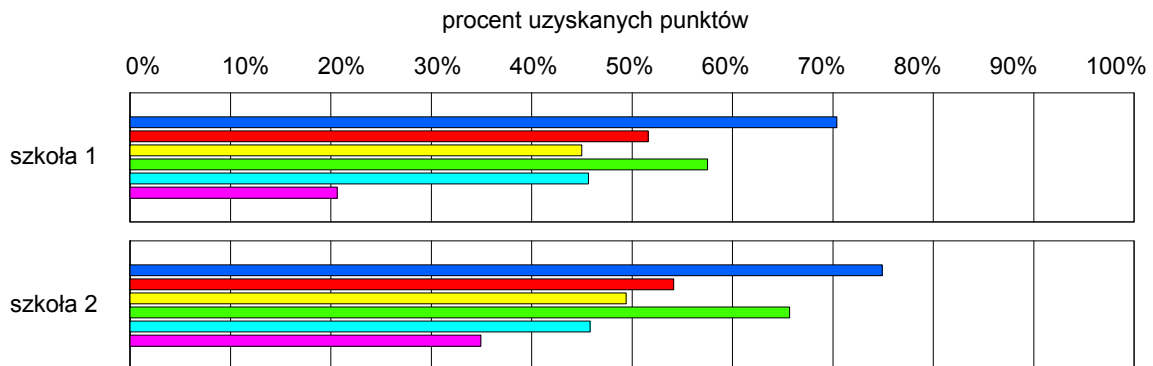

gmina Dobrzyniewo Kościelne

Wyniki szkół / GH-A1-092,GM-A1-092 /

Lp	Nazwa szkoły	Liczba uczniów	Średni wynik (pkt)		Odchylenie standardowe	
			GH	GMP	GH	GMP
1	Publiczne Gimnazjum w Zespole Szkolno-Przedszkolnym w Dobrzyniewie Dużym	76	31.9	24.2	6.03	10.35

Wyniki szkół przedstawione w skali staninowej ustalonej na podstawie średnich wyników wszystkich szkół w kraju

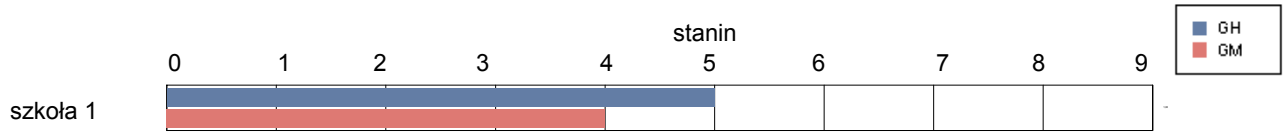

Osiągnięcia uczniów w poszczególnych obszarach umiejętności określonych standardami wymagań egzaminacyjnych

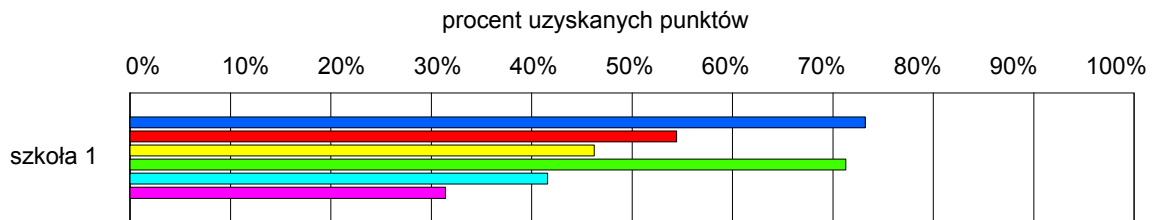

gmina Gródek

Wyniki szkół / GH-A1-092,GM-A1-092 /

Lp	Nazwa szkoły	Liczba uczniów	Średni wynik (pkt)		Odchylenie standardowe	
			GH	GMP	GH	GMP
1	Publiczne Gimnazjum w Gródku	58	30.6	24.4	8.64	10.44

Wyniki szkół przedstawione w skali staninowej ustalonej na podstawie średnich wyników wszystkich szkół w kraju

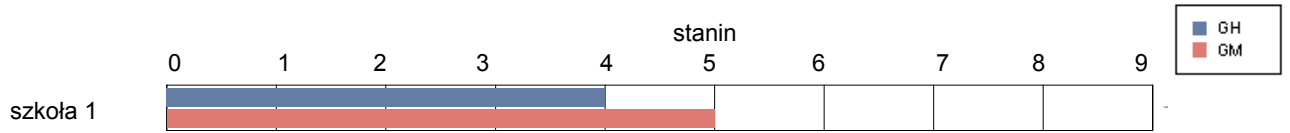

Osiągnięcia uczniów w poszczególnych obszarach umiejętności określonych standardami wymagań egzaminacyjnych

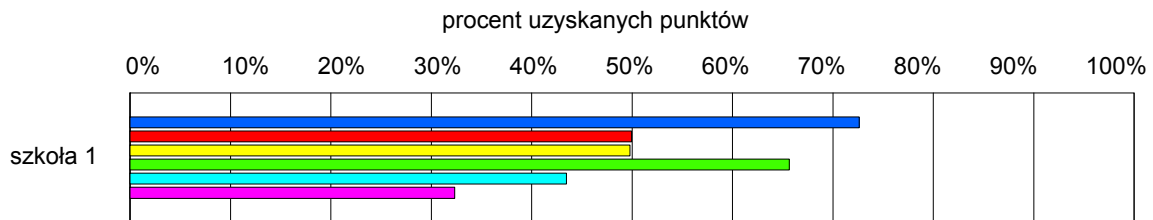

gmina Juchnowiec Kościelny

Wyniki szkół / GH-A1-092,GM-A1-092 /

Lp	Nazwa szkoły	Liczba uczniów	Średni wynik (pkt)		Odchylenie standardowe	
			GH	GMP	GH	GMP
1	Gimnazjum w Zespole Szkół im. Ks. Jerzego Popiełuszki w Juchnowcu Górnym	71	28.5	22.2	8.37	10.67
2	Gimnazjum w Zespole Szkół im. Jana Pawła II w Kleosinie	145	32.4	31.6	7.69	10.46

Wyniki szkół przedstawione w skali staninowej ustalonej na podstawie średnich wyników wszystkich szkół w kraju

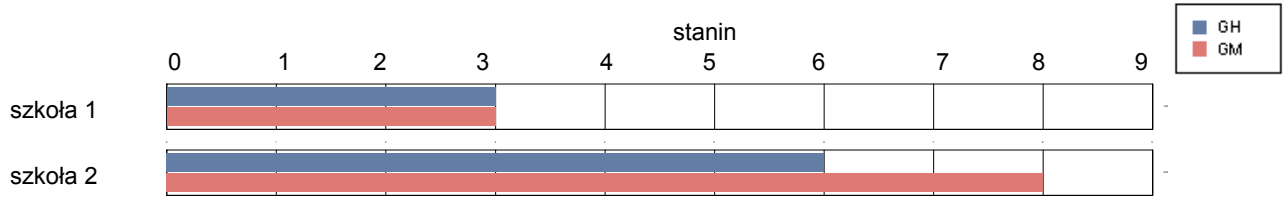

Osiągnięcia uczniów w poszczególnych obszarach umiejętności określonych standardami wymagań egzaminacyjnych

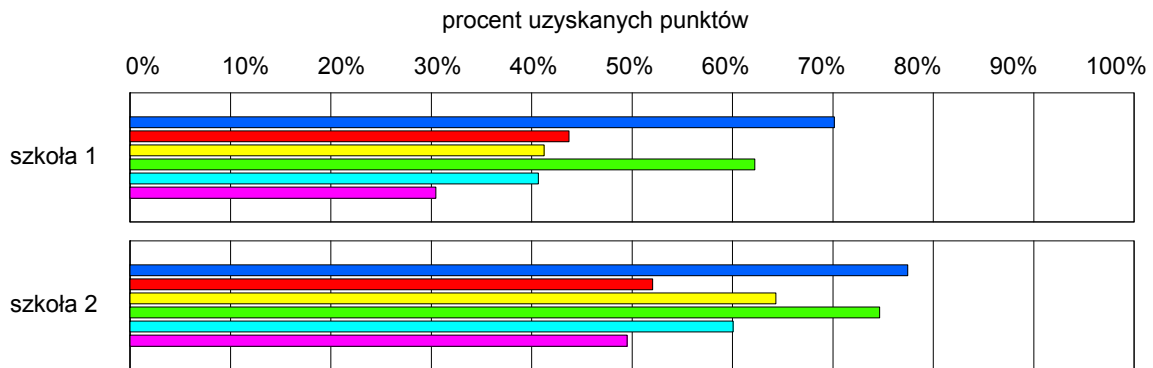

gmina Łapy

Wyniki szkół / GH-A1-092,GM-A1-092 /

Lp	Nazwa szkoły	Liczba uczniów	Średni wynik (pkt)		Odchylenie standardowe	
			GH	GMP	GH	GMP
1	Gimnazjum nr 1 w Łapach	216	29.8	28.1	8.55	10.51
2	Gimnazjum w Zespole Szkół w Płonce Kościelnej	40	30.0	28.6	7.96	11.71
3	Gimnazjum nr 2 w Zespole Szkół w Łapach	22	30.5	27.7	8.61	11.66

Wyniki szkół przedstawione w skali staninowej ustalonej na podstawie średnich wyników wszystkich szkół w kraju

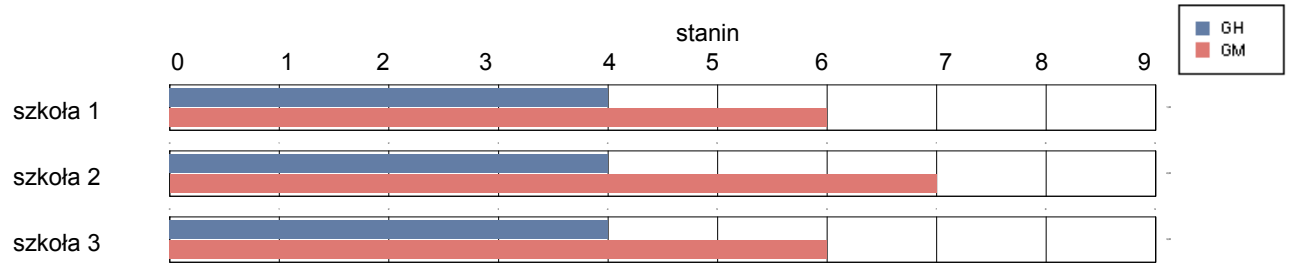

Osiągnięcia uczniów w poszczególnych obszarach umiejętności określonych standardami wymagań egzaminacyjnych

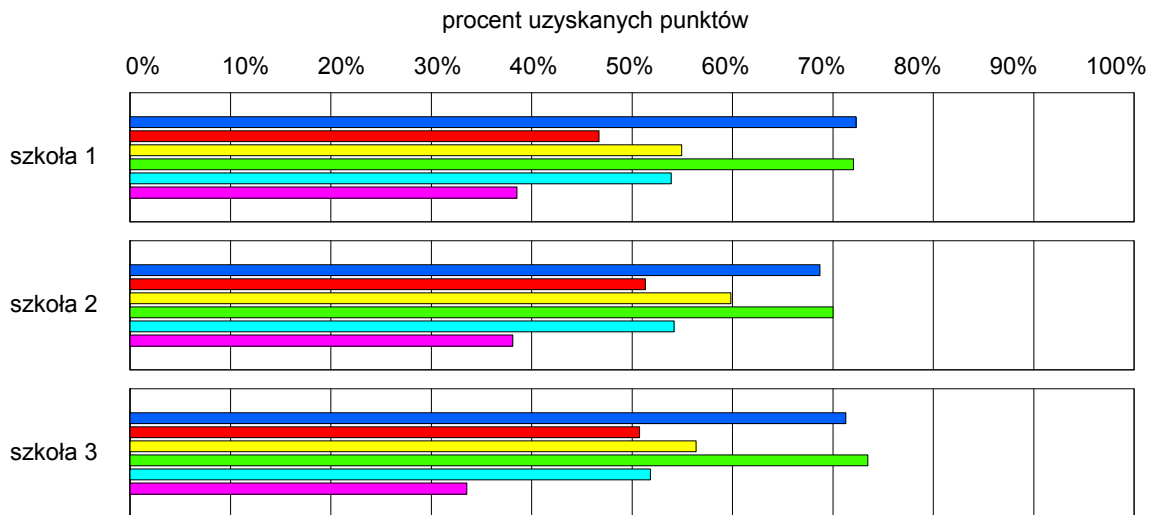

gmina Michałowo

Wyniki szkół / GH-A1-092,GM-A1-092 /

Lp	Nazwa szkoły	Liczba uczniów	Średni wynik (pkt)		Odchylenie standardowe	
			GH	GMP	GH	GMP
1	Gimnazjum w Michałowie	84	31.4	25.6	8.35	10.71

Wyniki szkół przedstawione w skali staninowej ustalonej na podstawie średnich wyników wszystkich szkół w kraju

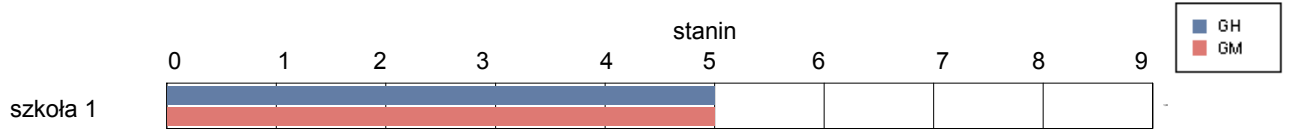

Osiągnięcia uczniów w poszczególnych obszarach umiejętności określonych standardami wymagań egzaminacyjnych

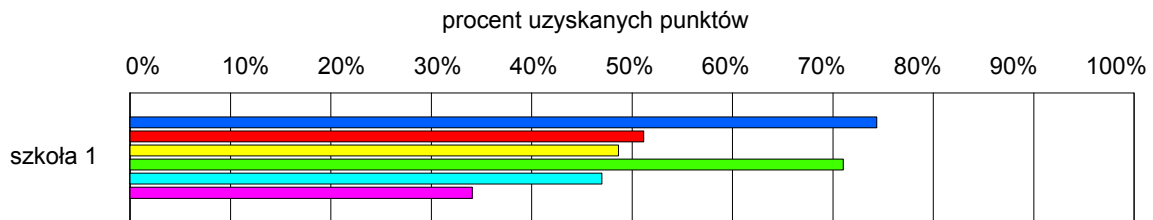

gmina Poświętne

Wyniki szkół / GH-A1-092,GM-A1-092 /

Lp	Nazwa szkoły	Liczba uczniów	Średni wynik (pkt)		Odchylenie standardowe	
			GH	GMP	GH	GMP
1	Gimnazjum w Zespole Szkół w Poświętnem	41	28.1	27.0	8.58	11.16

Wyniki szkół przedstawione w skali staninowej ustalonej na podstawie średnich wyników wszystkich szkół w kraju

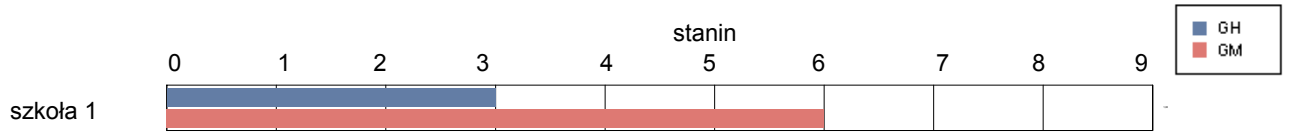

Osiągnięcia uczniów w poszczególnych obszarach umiejętności określonych standardami wymagań egzaminacyjnych

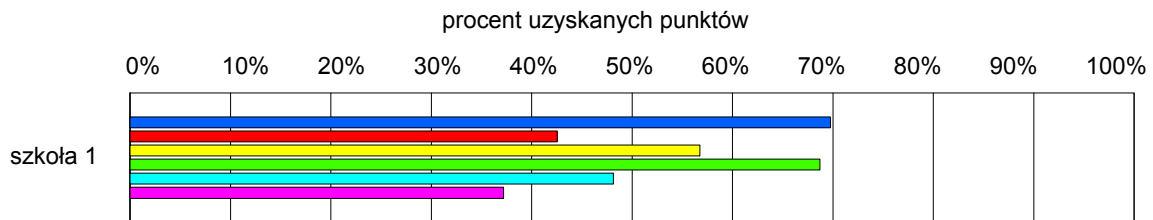

gmina Supraśl

Wyniki szkół / GH-A1-092,GM-A1-092 /

Lp	Nazwa szkoły	Liczba uczniów	Średni wynik (pkt)		Odchylenie standardowe	
			GH	GMP	GH	GMP
1	Gimnazjum w Zespole Szkół im. Elizy Orzeszkowej w Sobolewie	27	30.4	24.7	10.20	10.82
2	Gimnazjum Sportowe w Zespole Szkół Sportowych w Supraślu	74	30.7	25.2	7.84	10.15

Wyniki szkół przedstawione w skali staninowej ustalonej na podstawie średnich wyników wszystkich szkół w kraju

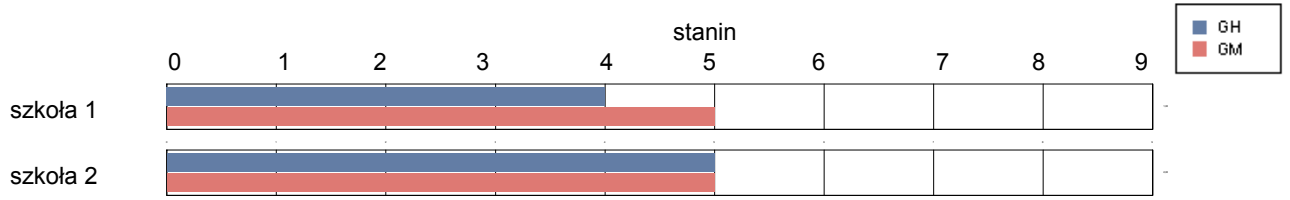

Osiągnięcia uczniów w poszczególnych obszarach umiejętności określonych standardami wymagań egzaminacyjnych

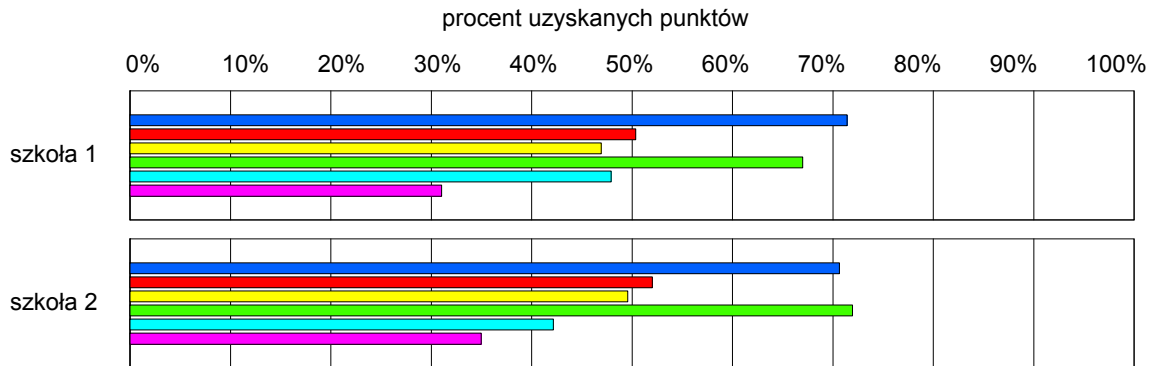

gmina Suraz

Wyniki szkół / GH-A1-092,GM-A1-092 /

Lp	Nazwa szkoły	Liczba uczniów	Średni wynik (pkt)		Odchylenie standardowe	
			GH	GMP	GH	GMP
1	Publiczne Gimnazjum w Zespole Szkół i Placówek Oświatowo-Wychowawczych w Suraziu	26	27.0	23.0	8.36	12.07

Wyniki szkół przedstawione w skali staninowej ustalonej na podstawie średnich wyników wszystkich szkół w kraju

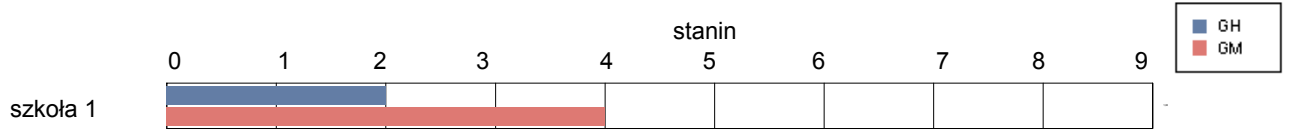

Osiągnięcia uczniów w poszczególnych obszarach umiejętności określonych standardami wymagań egzaminacyjnych

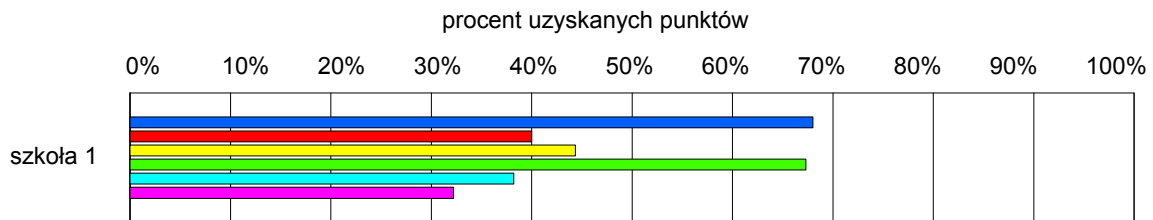

gmina Turośń Kościelna

Wyniki szkół / GH-A1-092,GM-A1-092 /

Lp	Nazwa szkoły	Liczba uczniów	Średni wynik (pkt)		Odchylenie standardowe	
			GH	GMP	GH	GMP
1	Gimnazjum im. ks. Michała Sopoćki w Turośni Kościelnej	65	31.8	28.8	7.36	10.08

Wyniki szkół przedstawione w skali staninowej ustalonej na podstawie średnich wyników wszystkich szkół w kraju

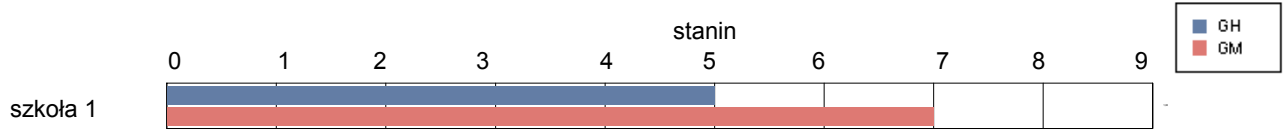

Osiągnięcia uczniów w poszczególnych obszarach umiejętności określonych standardami wymagań egzaminacyjnych

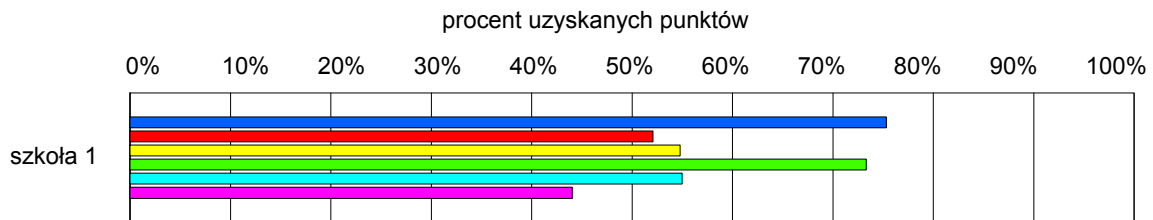

gmina Tykocin

Wyniki szkół / GH-A1-092,GM-A1-092 /

Lp	Nazwa szkoły	Liczba uczniów	Średni wynik (pkt)		Odchylenie standardowe	
			GH	GMP	GH	GMP
1	Gimnazjum im. Jana Klemensa Branickiego w Zespole Szkół i Przedszkola w Tykocinie	63	31.2	24.3	8.25	10.84
2	Gimnazjum w Zespole Szkół im.Wł.Puchalskiego w Radulach	24	28.9	25.4	8.36	10.74

Wyniki szkół przedstawione w skali staninowej ustalonej na podstawie średnich wyników wszystkich szkół w kraju

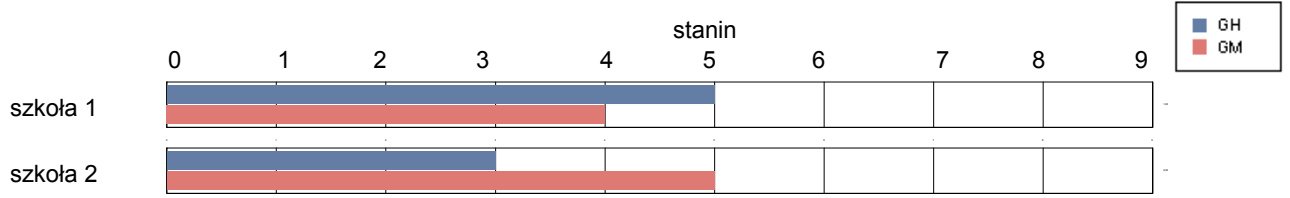

Osiągnięcia uczniów w poszczególnych obszarach umiejętności określonych standardami wymagań egzaminacyjnych

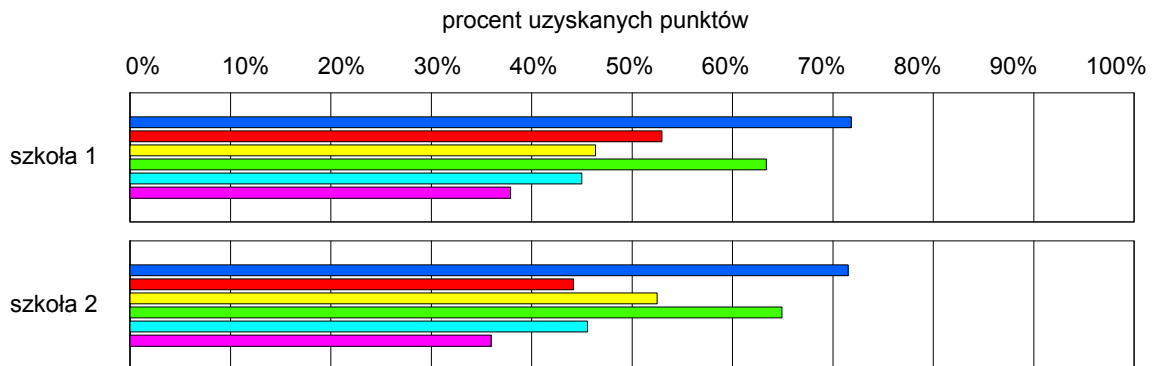

gmina Wasilków

Wyniki szkół / GH-A1-092,GM-A1-092 /

Lp	Nazwa szkoły	Liczba uczniów	Średni wynik (pkt)		Odchylenie standardowe	
			GH	GMP	GH	GMP
1	Gimnazjum im. ks. Wacława Rabczyńskiego w Wasilkowie	145	32.7	31.0	7.77	11.32

Wyniki szkół przedstawione w skali staninowej ustalonej na podstawie średnich wyników wszystkich szkół w kraju

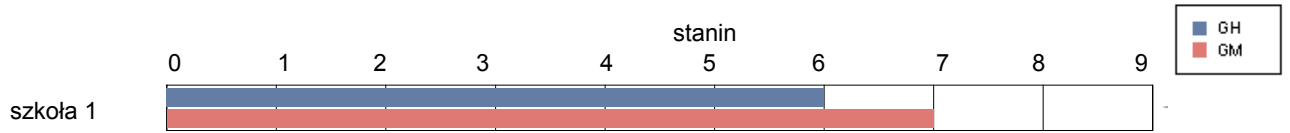

Osiągnięcia uczniów w poszczególnych obszarach umiejętności określonych standardami wymagań egzaminacyjnych

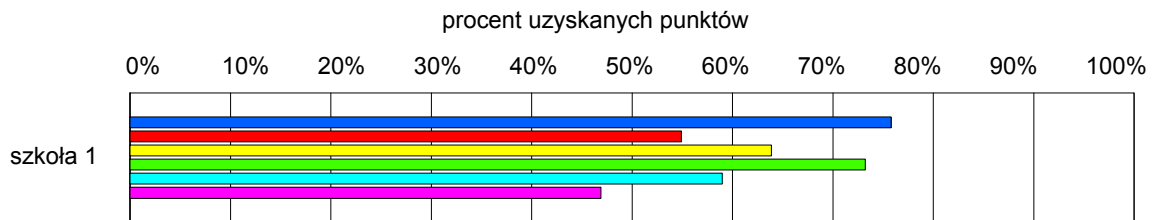

gmina Zabłudów

Wyniki szkół / GH-A1-092,GM-A1-092 /

Lp	Nazwa szkoły	Liczba uczniów	Średni wynik (pkt)		Odchylenie standardowe	
			GH	GMP	GH	GMP
1	Gimnazjum w Zabłudowie	85	23.9	18.4	10.24	9.68

Wyniki szkół przedstawione w skali staninowej ustalonej na podstawie średnich wyników wszystkich szkół w kraju

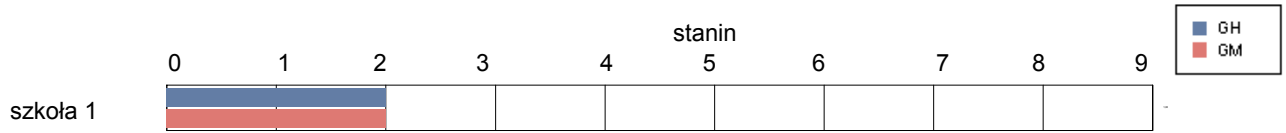

Osiągnięcia uczniów w poszczególnych obszarach umiejętności określonych standardami wymagań egzaminacyjnych

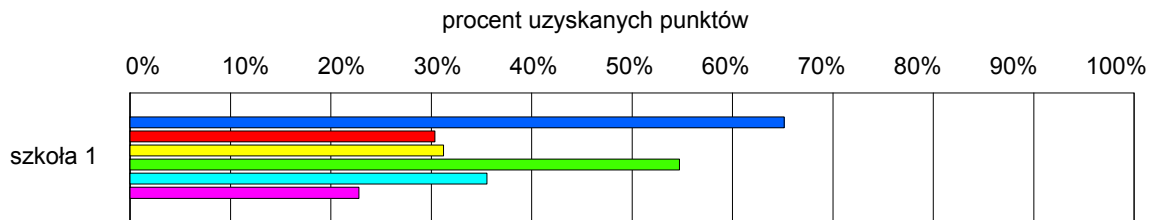

gmina Zawady

Wyniki szkół / GH-A1-092,GM-A1-092 /

Lp	Nazwa szkoły	Liczba uczniów	Średni wynik (pkt)		Odchylenie standardowe	
			GH	GMP	GH	GMP
1	Gimnazjum w Zawadach w Zespole Szkół w Zawadach	42	32.3	27.1	8.15	9.86

Wyniki szkół przedstawione w skali staninowej ustalonej na podstawie średnich wyników wszystkich szkół w kraju

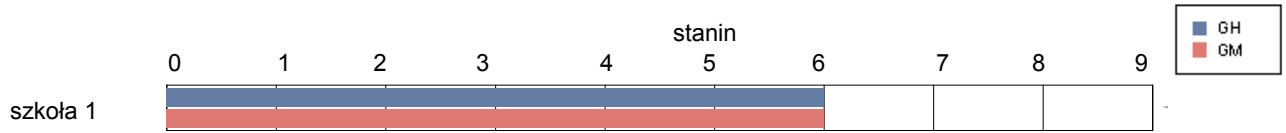

Osiągnięcia uczniów w poszczególnych obszarach umiejętności określonych standardami wymagań egzaminacyjnych

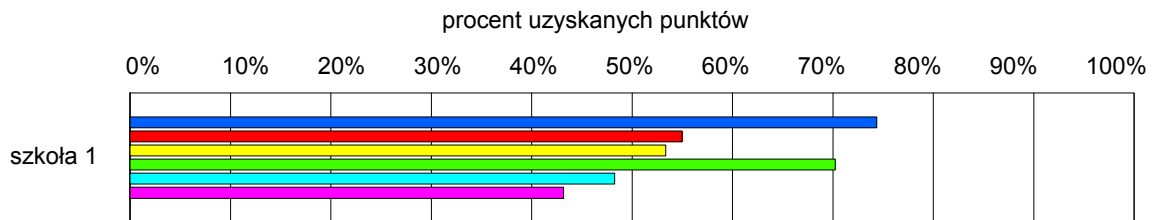

Bielsk Podlaski

Wyniki szkół / GH-A1-092,GM-A1-092 /

Lp	Nazwa szkoły	Liczba uczniów	Średni wynik (pkt)		Odchylenie standardowe	
			GH	GMP	GH	GMP
1	Gimnazjum nr 1 im. Niepodległości Polski w Bielsku Podlaskim	131	30.6	24.8	8.53	11.31
2	Gimnazjum nr 2 w Zespole Szkół im. Adama Mickiewicza w Bielsku Podlaskim	114	30.0	26.5	8.42	11.01
3	Gimnazjum nr 3 w Zespole Szkół z Dodatkową Nauką Języka Białoruskiego im. Jarosława Kostyczewicza w Bielsku Podlaskim	118	33.6	30.1	7.27	11.25

Wyniki szkół przedstawione w skali staninowej ustalonej na podstawie średnich wyników wszystkich szkół w kraju

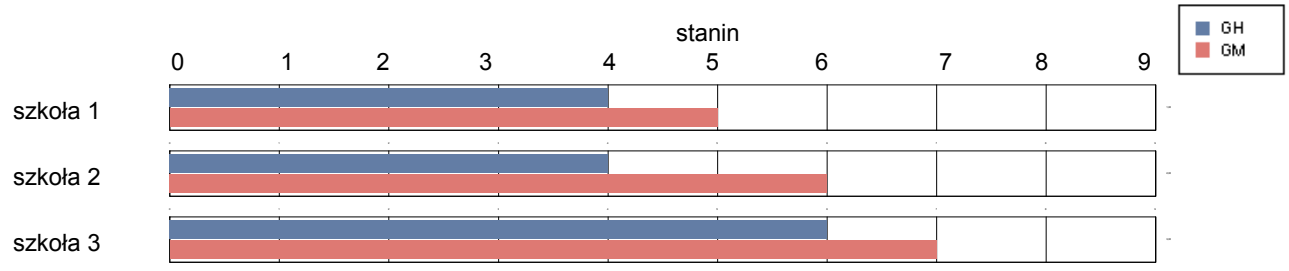

Osiągnięcia uczniów w poszczególnych obszarach umiejętności określonych standardami wymagań egzaminacyjnych

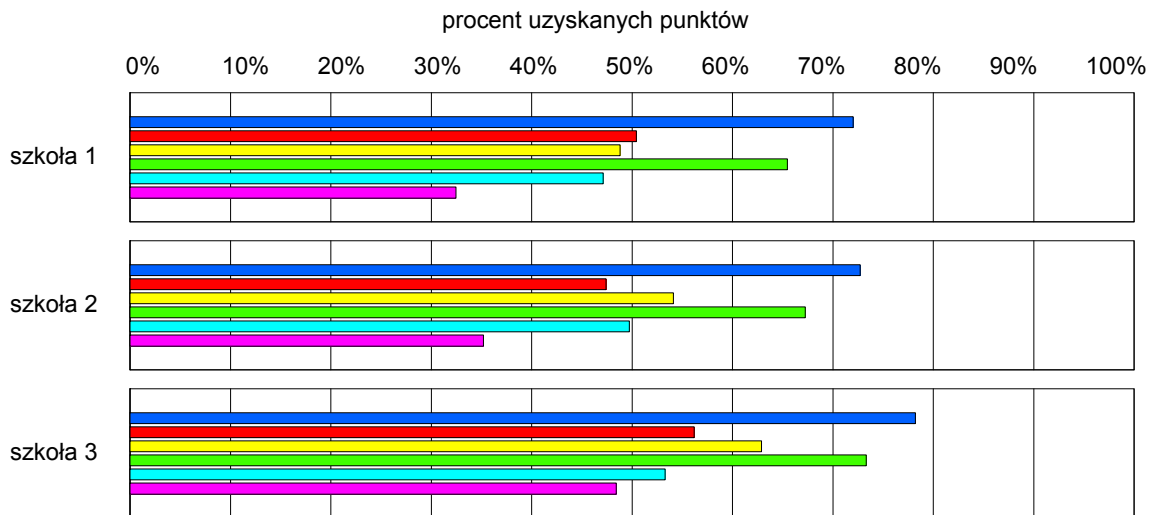

Brańsk

Wyniki szkół / GH-A1-092,GM-A1-092 /

Lp	Nazwa szkoły	Liczba uczniów	Średni wynik (pkt)		Odchylenie standardowe	
			GH	GMP	GH	GMP
1	Gimnazjum w Zespole Szkół im. Armii Krajowej w Brańsku	55	29.4	24.3	8.27	11.55

Wyniki szkół przedstawione w skali staninowej ustalonej na podstawie średnich wyników wszystkich szkół w kraju

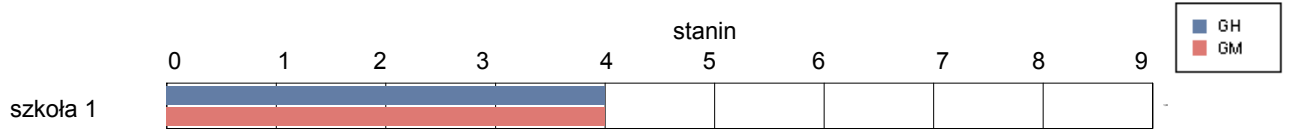

Osiągnięcia uczniów w poszczególnych obszarach umiejętności określonych standardami wymagań egzaminacyjnych

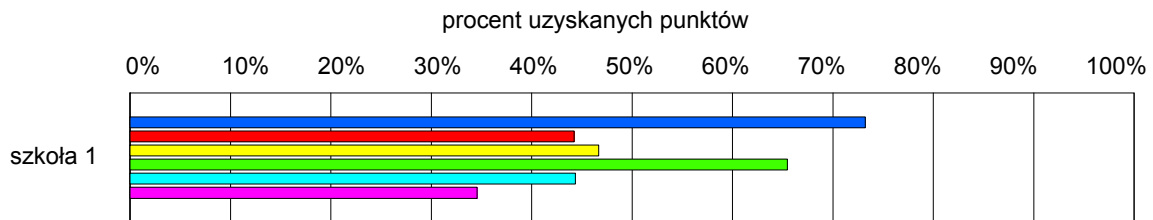

gmina Bielsk Podlaski

Wyniki szkół / GH-A1-092,GM-A1-092 /

Lp	Nazwa szkoły	Liczba uczniów	Średni wynik (pkt)		Odchylenie standardowe	
			GH	GMP	GH	GMP
1	Gimnazjum w Zespole Szkół w Augustowie	49	29.1	25.7	8.83	9.99

Wyniki szkół przedstawione w skali staninowej ustalonej na podstawie średnich wyników wszystkich szkół w kraju

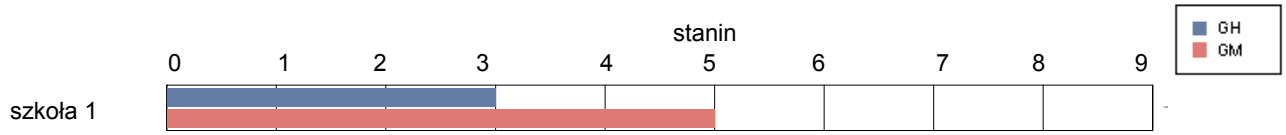

Osiągnięcia uczniów w poszczególnych obszarach umiejętności określonych standardami wymagań egzaminacyjnych

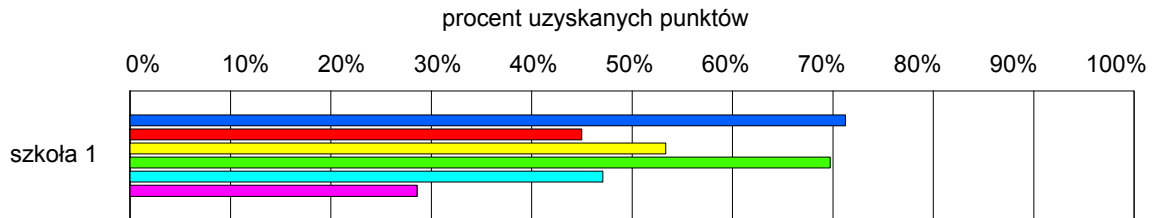

gmina Boćki

Wyniki szkół / GH-A1-092,GM-A1-092 /

Lp	Nazwa szkoły	Liczba uczniów	Średni wynik (pkt)		Odchylenie standardowe	
			GH	GMP	GH	GMP
1	Gimnazjum im. Jana Pawła II w Zespole Szkół w Boćkach	52	32.2	25.3	9.42	11.06

Wyniki szkół przedstawione w skali staninowej ustalonej na podstawie średnich wyników wszystkich szkół w kraju

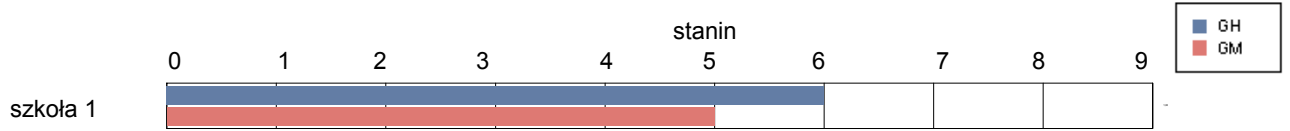

Osiągnięcia uczniów w poszczególnych obszarach umiejętności określonych standardami wymagań egzaminacyjnych

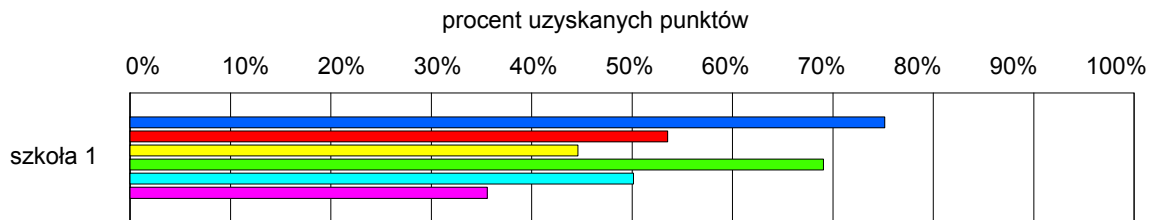

gmina Brańsk

Wyniki szkół / GH-A1-092,GM-A1-092 /

Lp	Nazwa szkoły	Liczba uczniów	Średni wynik (pkt)		Odchylenie standardowe	
			GH	GMP	GH	GMP
1	Publiczne Gimnazjum im. Jana Pawła II w Glinniku	36	31.3	25.7	7.97	9.79
2	Publiczne Gimnazjum im. Marszałka Józefa Piłsudskiego w Oleksinie	45	26.2	23.4	8.03	9.43

Wyniki szkół przedstawione w skali staninowej ustalonej na podstawie średnich wyników wszystkich szkół w kraju

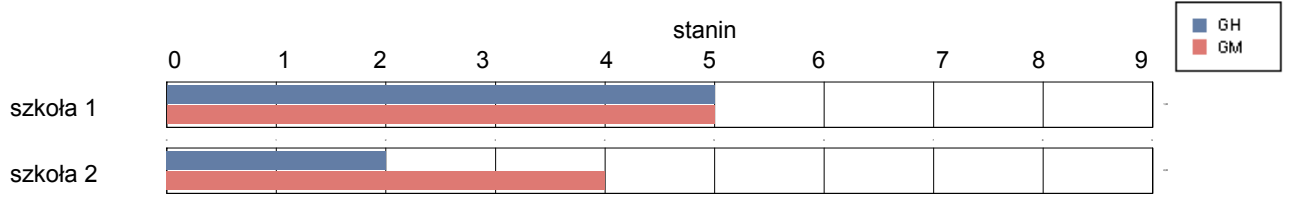

Osiągnięcia uczniów w poszczególnych obszarach umiejętności określonych standardami wymagań egzaminacyjnych

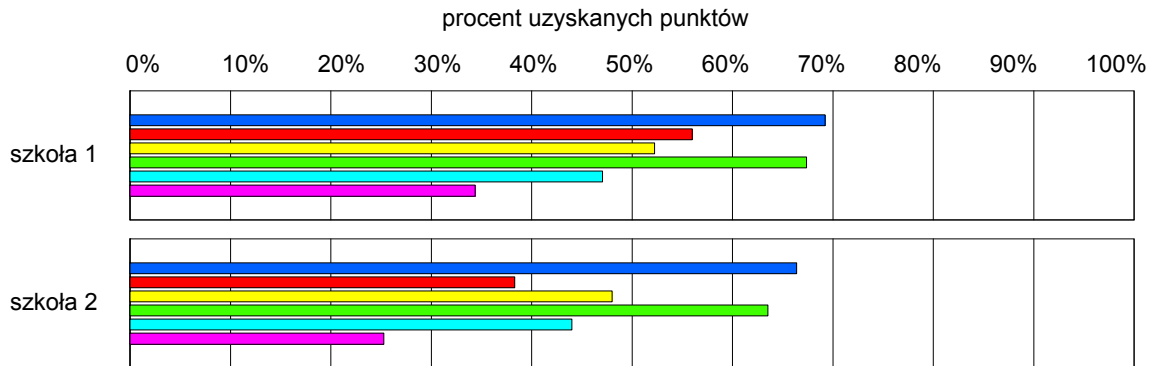

gmina Orla

Wyniki szkół / GH-A1-092,GM-A1-092 /

Lp	Nazwa szkoły	Liczba uczniów	Średni wynik (pkt)		Odchylenie standardowe	
			GH	GMP	GH	GMP
1	Gimnazjum w Zespole Szkół z dodatkowym nauczaniem języka białoruskiego im. Ziemi Orłańskiej w Orlu	26	30.0	28.9	10.06	10.88

Wyniki szkół przedstawione w skali staninowej ustalonej na podstawie średnich wyników wszystkich szkół w kraju

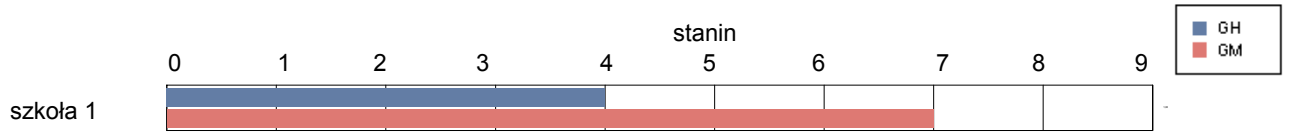

Osiągnięcia uczniów w poszczególnych obszarach umiejętności określonych standardami wymagań egzaminacyjnych

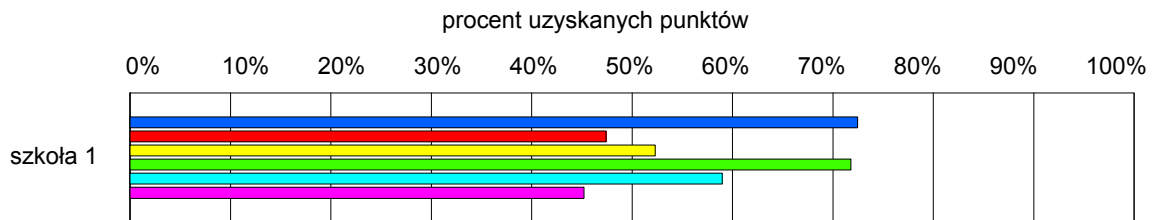

gmina Rudka

Wyniki szkół / GH-A1-092,GM-A1-092 /

Lp	Nazwa szkoły	Liczba uczniów	Średni wynik (pkt)		Odchylenie standardowe	
			GH	GMP	GH	GMP
1	Gimnazjum w Zespole Szkół im. Jana Pawła II w Rudce	47	31.9	23.8	7.89	11.95

Wyniki szkół przedstawione w skali staninowej ustalonej na podstawie średnich wyników wszystkich szkół w kraju

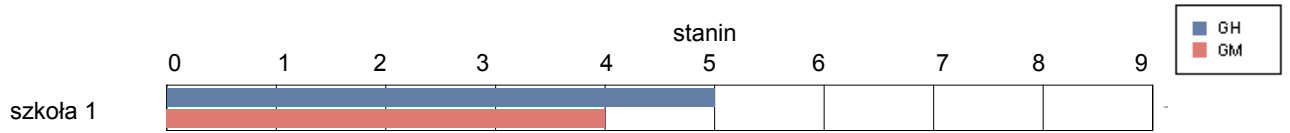

Osiągnięcia uczniów w poszczególnych obszarach umiejętności określonych standardami wymagań egzaminacyjnych

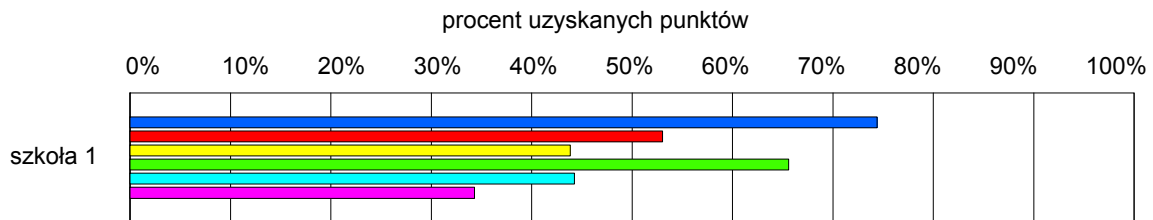

gmina Wyszki

Wyniki szkół / GH-A1-092,GM-A1-092 /

Lp	Nazwa szkoły	Liczba uczniów	Średni wynik (pkt)		Odchylenie standardowe	
			GH	GMP	GH	GMP
1	Gimnazjum w Zespole Szkół im. Jana Pawła II w Wyszkach	59	28.1	21.1	9.01	10.11

Wyniki szkół przedstawione w skali staninowej ustalonej na podstawie średnich wyników wszystkich szkół w kraju

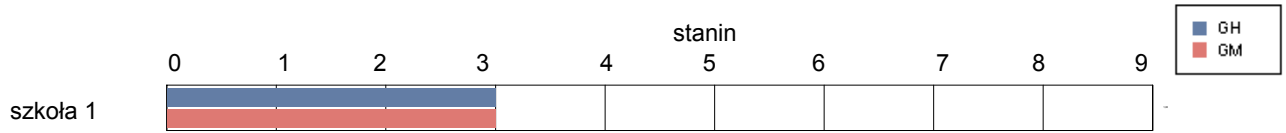

Osiągnięcia uczniów w poszczególnych obszarach umiejętności określonych standardami wymagań egzaminacyjnych

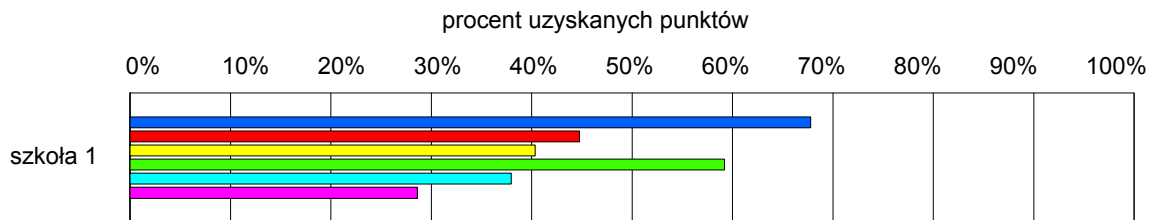

Grajewo

Wyniki szkół / GH-A1-092,GM-A1-092 /

Lp	Nazwa szkoły	Liczba uczniów	Średni wynik (pkt)		Odchylenie standardowe	
			GH	GMP	GH	GMP
1	Publiczne Gimnazjum nr 1 im. Polskiego Czerwonego Krzyża w Zespole Szkół Miejskich nr 1 w Grajewie	101	28.6	24.5	9.40	11.77
2	Publiczne Gimnazjum nr 2 im. Sybiraków w Grajewie	113	31.6	24.9	8.15	10.12
3	Publiczne Gimnazjum nr 3 w Grajewie	112	32.8	27.4	8.20	11.17

Wyniki szkół przedstawione w skali staninowej ustalonej na podstawie średnich wyników wszystkich szkół w kraju

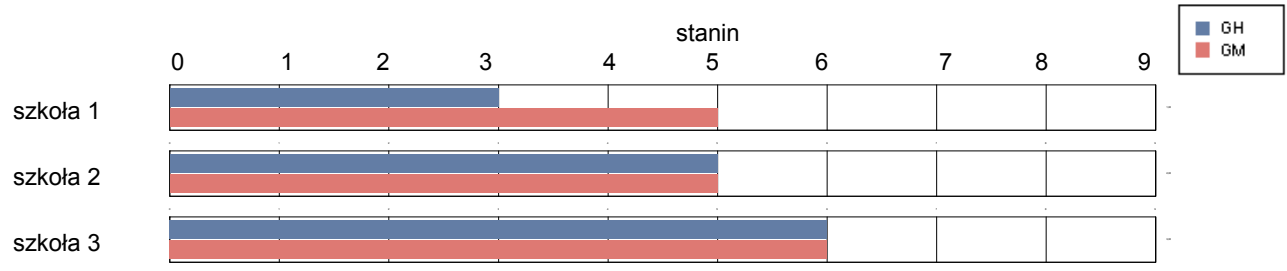

Osiągnięcia uczniów w poszczególnych obszarach umiejętności określonych standardami wymagań egzaminacyjnych

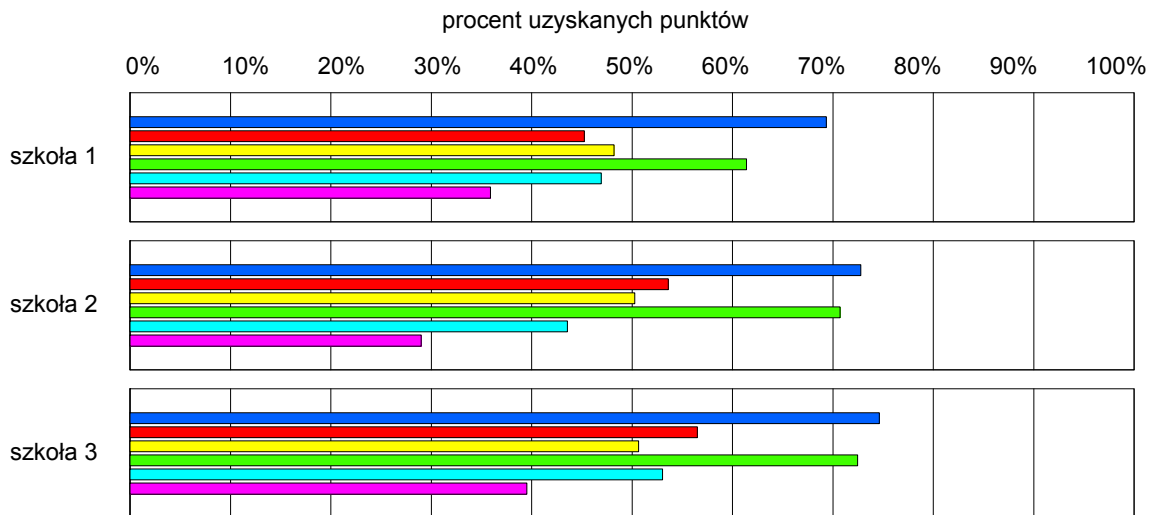

gmina Grajewo

Wyniki szkół / GH-A1-092,GM-A1-092 /

Lp	Nazwa szkoły	Liczba uczniów	Średni wynik (pkt)		Odchylenie standardowe	
			GH	GMP	GH	GMP
1	Gimnazjum im. prof. Adama Pałczyńskiego w Danówku	67	28.8	21.7	6.95	8.50

Wyniki szkół przedstawione w skali staninowej ustalonej na podstawie średnich wyników wszystkich szkół w kraju

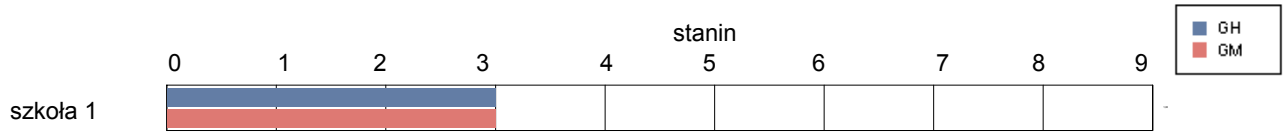

Osiągnięcia uczniów w poszczególnych obszarach umiejętności określonych standardami wymagań egzaminacyjnych

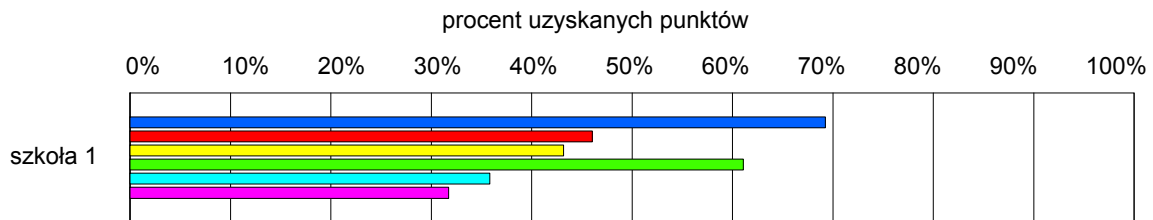

gmina Radziłów

Wyniki szkół / GH-A1-092,GM-A1-092 /

Lp	Nazwa szkoły	Liczba uczniów	Średni wynik (pkt)		Odchylenie standardowe	
			GH	GMP	GH	GMP
1	Gimnazjum w Radziłowie	67	32.0	28.9	6.91	11.74

Wyniki szkół przedstawione w skali staninowej ustalonej na podstawie średnich wyników wszystkich szkół w kraju

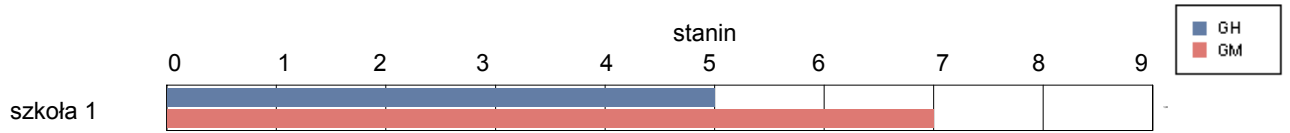

Osiągnięcia uczniów w poszczególnych obszarach umiejętności określonych standardami wymagań egzaminacyjnych

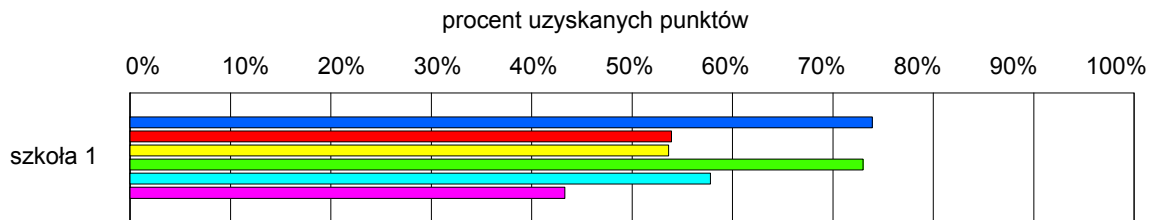

gmina Rajgród

Wyniki szkół / GH-A1-092,GM-A1-092 /

Lp	Nazwa szkoły	Liczba uczniów	Średni wynik (pkt)		Odchylenie standardowe	
			GH	GMP	GH	GMP
1	Gimnazjum im. ks. Józefa Radwańskiego w Rajgrodzie	58	33.0	27.3	7.04	10.15

Wyniki szkół przedstawione w skali staninowej ustalonej na podstawie średnich wyników wszystkich szkół w kraju

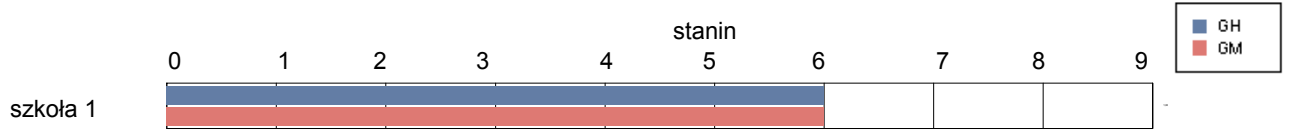

Osiągnięcia uczniów w poszczególnych obszarach umiejętności określonych standardami wymagań egzaminacyjnych

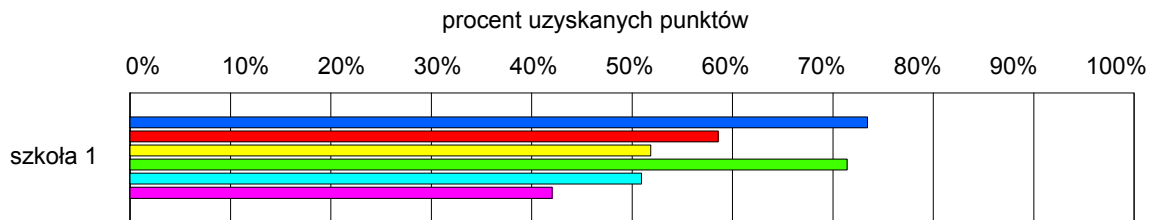

gmina Szczuczyn

Wyniki szkół / GH-A1-092,GM-A1-092 /

Lp	Nazwa szkoły	Liczba uczniów	Średni wynik (pkt)		Odchylenie standardowe	
			GH	GMP	GH	GMP
1	Publiczne Gimnazjum w Szczuczynie	88	27.3	22.4	8.35	9.69

Wyniki szkół przedstawione w skali staninowej ustalonej na podstawie średnich wyników wszystkich szkół w kraju

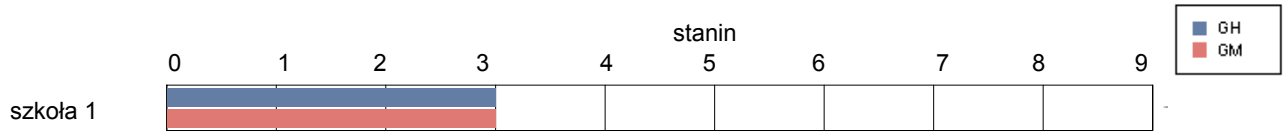

Osiągnięcia uczniów w poszczególnych obszarach umiejętności określonych standardami wymagań egzaminacyjnych

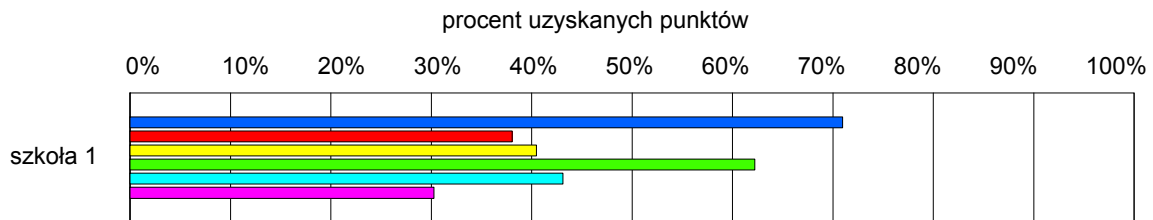

gmina Wąsosz

Wyniki szkół / GH-A1-092,GM-A1-092 /

Lp	Nazwa szkoły	Liczba uczniów	Średni wynik (pkt)		Odchylenie standardowe	
			GH	GMP	GH	GMP
1	Gimnazjum w Wąsoszu	54	31.5	24.5	7.90	10.18

Wyniki szkół przedstawione w skali staninowej ustalonej na podstawie średnich wyników wszystkich szkół w kraju

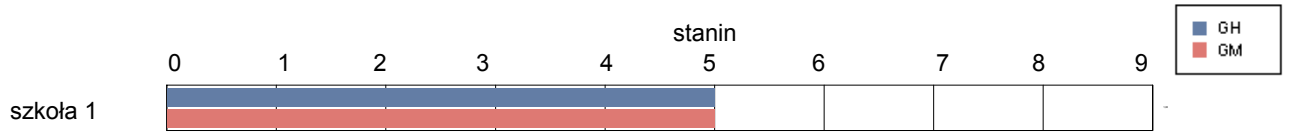

Osiągnięcia uczniów w poszczególnych obszarach umiejętności określonych standardami wymagań egzaminacyjnych

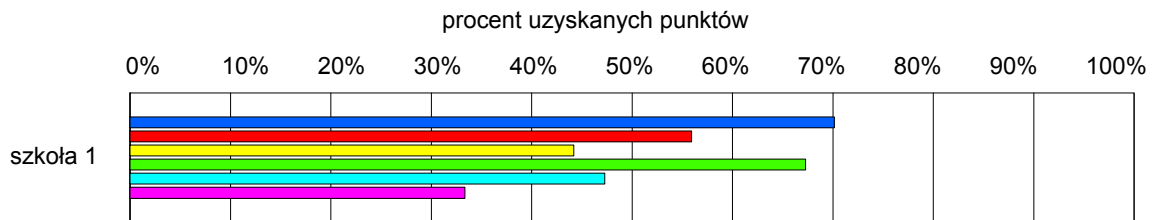

Hajnówka

Wyniki szkół / GH-A1-092,GM-A1-092 /

Lp	Nazwa szkoły	Liczba uczniów	Średni wynik (pkt)		Odchylenie standardowe	
			GH	GMP	GH	GMP
1	Gimnazjum nr 1 w Zespole Szkół nr 1 w Hajnówce	60	29.8	19.9	9.55	9.55
2	Gimnazjum nr 2 w Zespole Szkół nr 3 w Hajnówce	72	33.1	29.2	8.18	11.03
3	Gimnazjum z Dodatkową Nauką Języka Białoruskiego w Hajnówce	57	34.4	32.4	6.77	9.18
4	Gimnazjum nr 3 z Oddziałami Integracyjnymi w Zespole Szkół nr 2 z Oddziałami Integracyjnymi w Hajnówce	69	27.8	24.1	7.68	10.14

Wyniki szkół przedstawione w skali staninowej ustalonej na podstawie średnich wyników wszystkich szkół w kraju

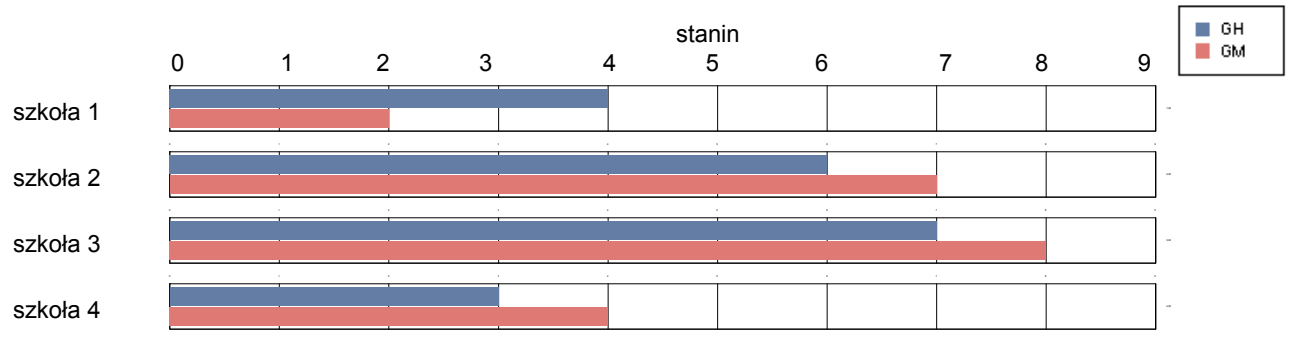

Osiągnięcia uczniów w poszczególnych obszarach umiejętności określonych standardami wymagań egzaminacyjnych

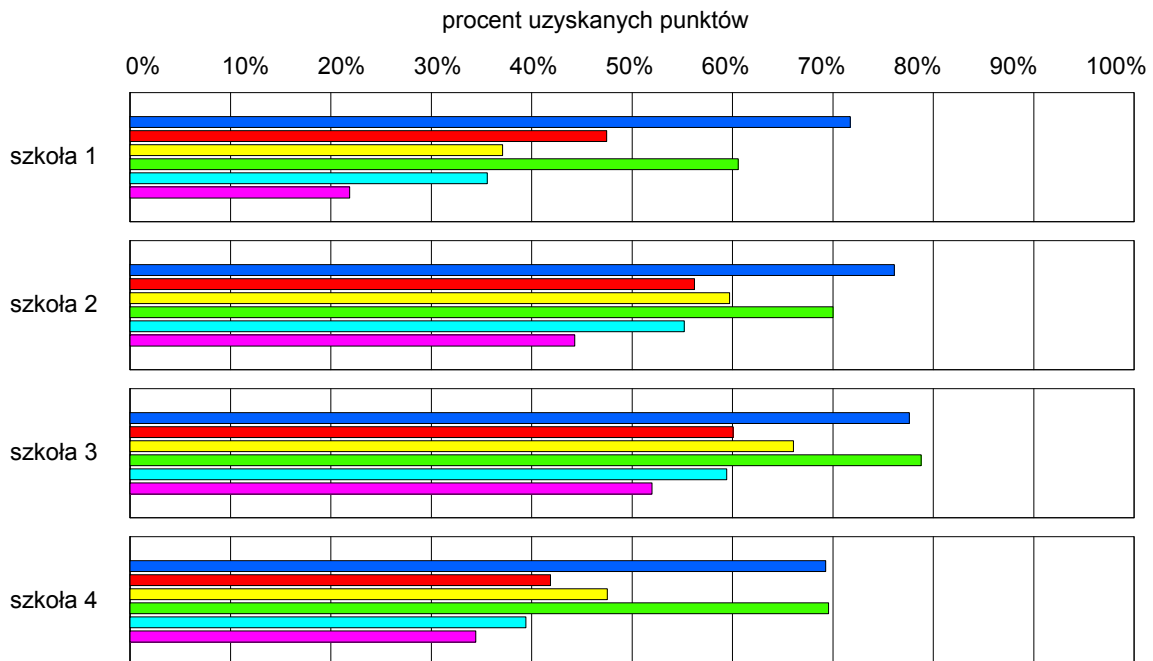

gmina Białowieża

Wyniki szkół / GH-A1-092,GM-A1-092 /

Lp	Nazwa szkoły	Liczba uczniów	Średni wynik (pkt)		Odchylenie standardowe	
			GH	GMP	GH	GMP
1	Publiczne Gimnazjum w Zespole Szkolno-Przedszkolnym w Białowieży	23	29.4	22.3	8.55	8.89

Wyniki szkół przedstawione w skali staninowej ustalonej na podstawie średnich wyników wszystkich szkół w kraju

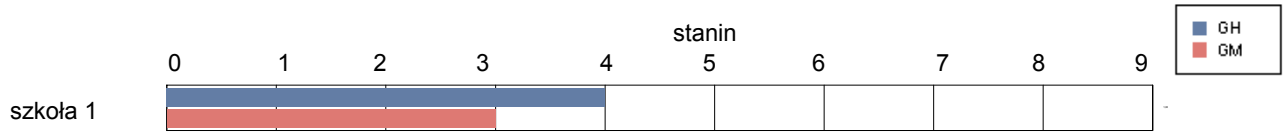

Osiągnięcia uczniów w poszczególnych obszarach umiejętności określonych standardami wymagań egzaminacyjnych

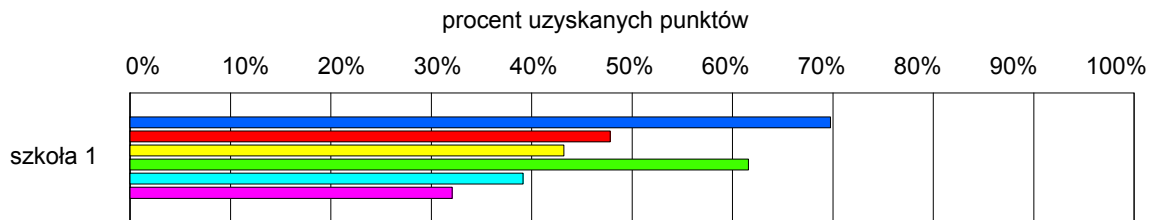

gmina Czeremcha

Wyniki szkół / GH-A1-092,GM-A1-092 /

Lp	Nazwa szkoły	Liczba uczniów	Średni wynik (pkt)		Odchylenie standardowe	
			GH	GMP	GH	GMP
1	Gimnazjum Publiczne w Czeremsze	39	32.4	27.6	6.79	11.93

Wyniki szkół przedstawione w skali staninowej ustalonej na podstawie średnich wyników wszystkich szkół w kraju

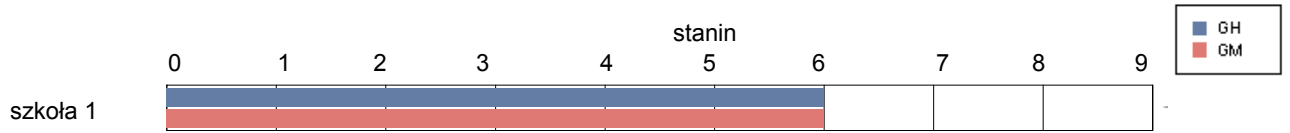

Osiągnięcia uczniów w poszczególnych obszarach umiejętności określonych standardami wymagań egzaminacyjnych

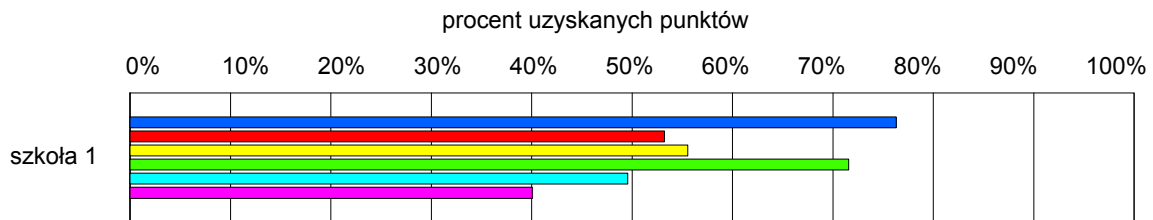

gmina Czyże

Wyniki szkół / GH-A1-092,GM-A1-092 /

Lp	Nazwa szkoły	Liczba uczniów	Średni wynik (pkt)		Odchylenie standardowe	
			GH	GMP	GH	GMP
1	Publiczne Gimnazjum w Zespole Szkół w Czyżach	19	28.2	23.4	10.28	12.04

Wyniki szkół przedstawione w skali staninowej ustalonej na podstawie średnich wyników wszystkich szkół w kraju

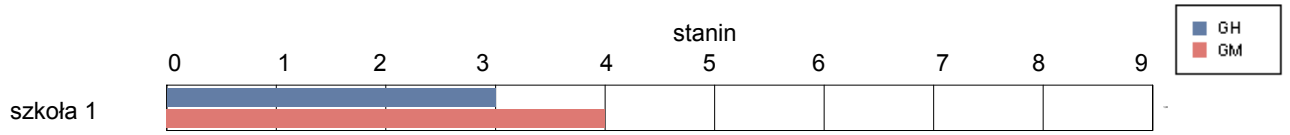

Osiągnięcia uczniów w poszczególnych obszarach umiejętności określonych standardami wymagań egzaminacyjnych

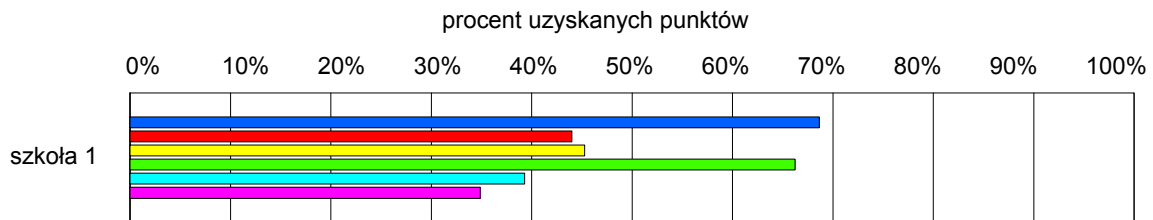

gmina Dubicze Cerkiewne

Wyniki szkół / GH-A1-092,GM-A1-092 /

Lp	Nazwa szkoły	Liczba uczniów	Średni wynik (pkt)		Odchylenie standardowe	
			GH	GMP	GH	GMP
1	Publiczne Gimnazjum w Zespole Szkół w Dubiczach Cerkiewnych	11	35.9	27.9	5.41	10.90

Wyniki szkół przedstawione w skali staninowej ustalonej na podstawie średnich wyników wszystkich szkół w kraju

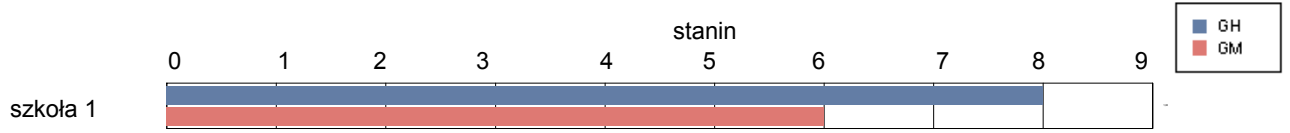

Osiągnięcia uczniów w poszczególnych obszarach umiejętności określonych standardami wymagań egzaminacyjnych

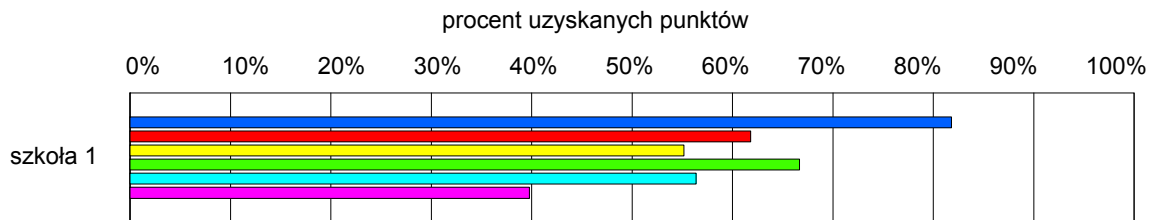

gmina Hajnówka

Wyniki szkół / GH-A1-092,GM-A1-092 /

Lp	Nazwa szkoły	Liczba uczniów	Średni wynik (pkt)		Odchylenie standardowe	
			GH	GMP	GH	GMP
1	Publiczne Gimnazjum w Dubinach	35	30.2	22.7	7.87	8.77

Wyniki szkół przedstawione w skali staninowej ustalonej na podstawie średnich wyników wszystkich szkół w kraju

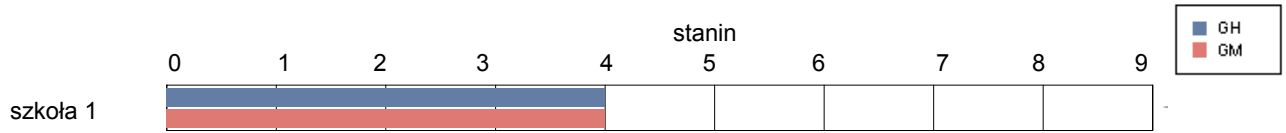

Osiągnięcia uczniów w poszczególnych obszarach umiejętności określonych standardami wymagań egzaminacyjnych

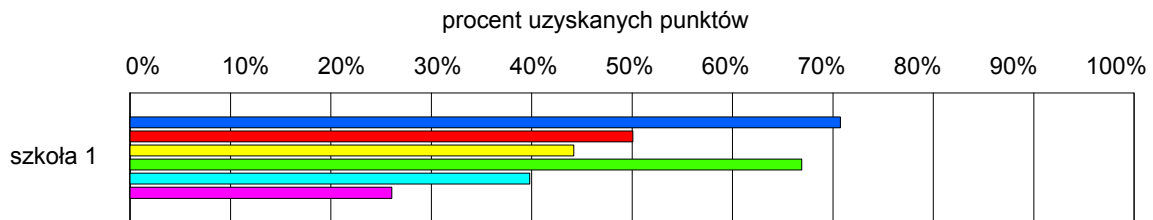

gmina Kleszczele

Wyniki szkół / GH-A1-092,GM-A1-092 /

Lp	Nazwa szkoły	Liczba uczniów	Średni wynik (pkt)		Odchylenie standardowe	
			GH	GMP	GH	GMP
1	Gimnazjum w Zespole Szkół w Kleszczelach	27	31.4	25.6	7.46	10.80

Wyniki szkół przedstawione w skali staninowej ustalonej na podstawie średnich wyników wszystkich szkół w kraju

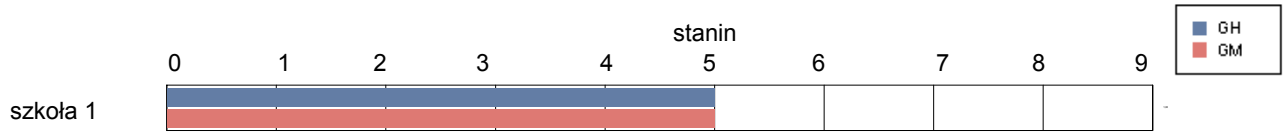

Osiągnięcia uczniów w poszczególnych obszarach umiejętności określonych standardami wymagań egzaminacyjnych

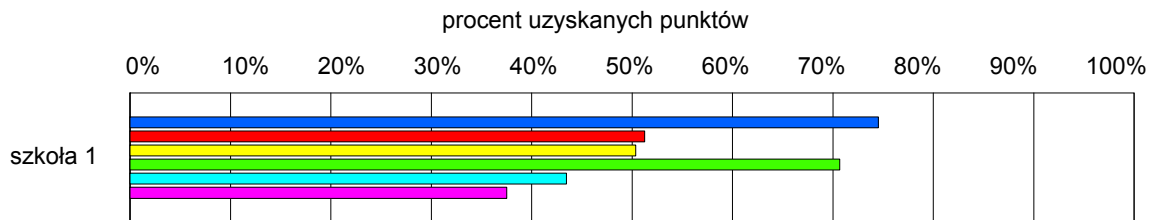

gmina Narew

Wyniki szkół / GH-A1-092,GM-A1-092 /

Lp	Nazwa szkoły	Liczba uczniów	Średni wynik (pkt)		Odchylenie standardowe	
			GH	GMP	GH	GMP
1	Publiczne Gimnazjum w Narwi	38	34.4	28.8	8.90	11.16

Wyniki szkół przedstawione w skali staninowej ustalonej na podstawie średnich wyników wszystkich szkół w kraju

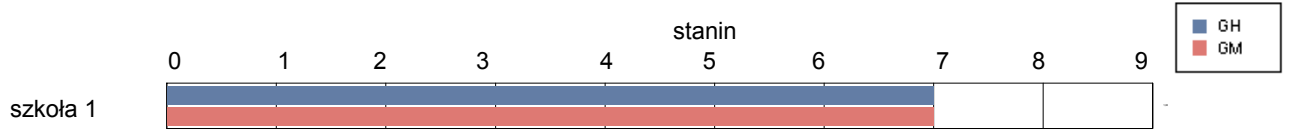

Osiągnięcia uczniów w poszczególnych obszarach umiejętności określonych standardami wymagań egzaminacyjnych

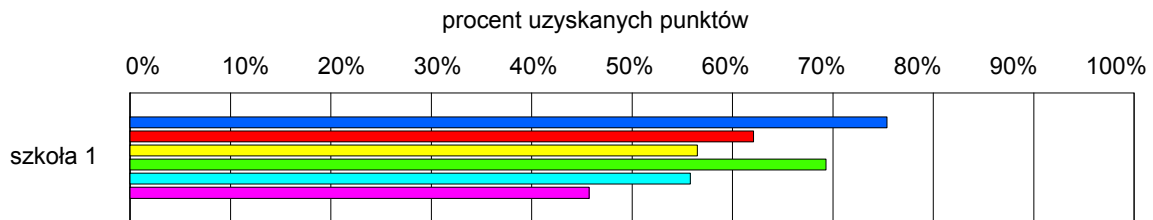

gmina Narewka

Wyniki szkół / GH-A1-092,GM-A1-092 /

Lp	Nazwa szkoły	Liczba uczniów	Średni wynik (pkt)		Odchylenie standardowe	
			GH	GMP	GH	GMP
1	Publiczne Gimnazjum im. Tamary Sołowiewicz w Narewce	42	27.5	22.5	9.25	10.71

Wyniki szkół przedstawione w skali staninowej ustalonej na podstawie średnich wyników wszystkich szkół w kraju

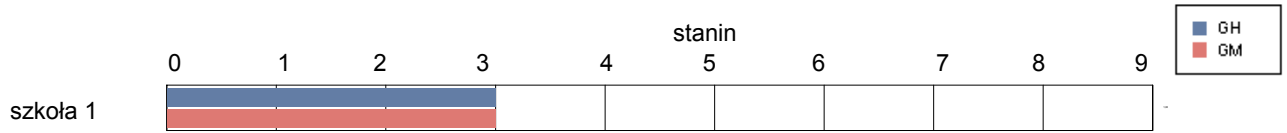

Osiągnięcia uczniów w poszczególnych obszarach umiejętności określonych standardami wymagań egzaminacyjnych

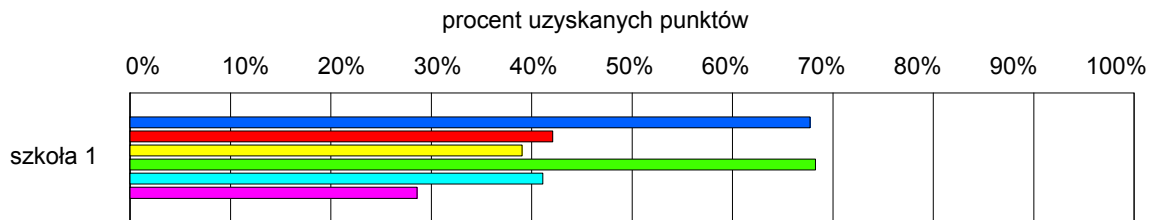

Kolno

Wyniki szkół / GH-A1-092,GM-A1-092 /

Lp	Nazwa szkoły	Liczba uczniów	Średni wynik (pkt)		Odchylenie standardowe	
			GH	GMP	GH	GMP
1	Gimnazjum im. Jana Pawła II w Kolnie	181	30.6	23.8	9.01	11.26

Wyniki szkół przedstawione w skali staninowej ustalonej na podstawie średnich wyników wszystkich szkół w kraju

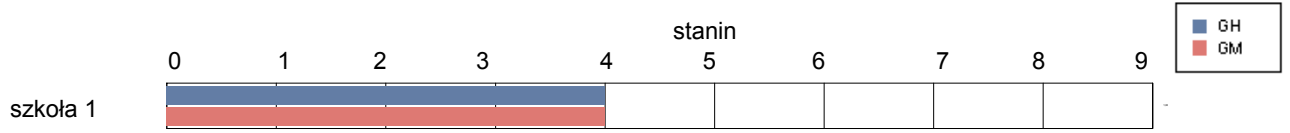

Osiągnięcia uczniów w poszczególnych obszarach umiejętności określonych standardami wymagań egzaminacyjnych

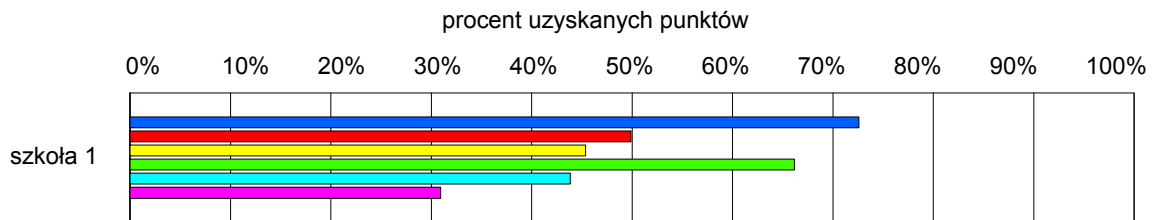

gmina Grabowo

Wyniki szkół / GH-A1-092,GM-A1-092 /

Lp	Nazwa szkoły	Liczba uczniów	Średni wynik (pkt)		Odchylenie standardowe	
			GH	GMP	GH	GMP
1	Gimnazjum im. ks. Jana Twardowskiego w Zespole Szkół w Grabowie	59	29.7	24.2	10.41	12.55

Wyniki szkół przedstawione w skali staninowej ustalonej na podstawie średnich wyników wszystkich szkół w kraju

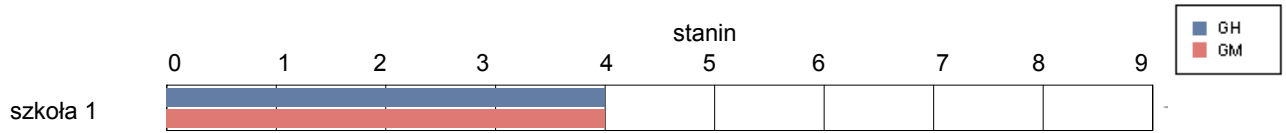

Osiągnięcia uczniów w poszczególnych obszarach umiejętności określonych standardami wymagań egzaminacyjnych

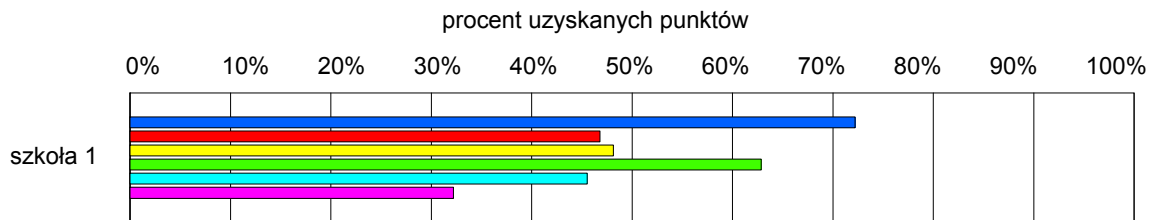

gmina Kolno

Wyniki szkół / GH-A1-092,GM-A1-092 /

Lp	Nazwa szkoły	Liczba uczniów	Średni wynik (pkt)		Odchylenie standardowe	
			GH	GMP	GH	GMP
1	Gimnazjum w Glinkach	37	28.1	19.4	6.87	8.85
2	Gimnazjum w Zespole Szkół Samorządowych w Zabieliu	78	27.6	24.7	8.99	10.67

Wyniki szkół przedstawione w skali staninowej ustalonej na podstawie średnich wyników wszystkich szkół w kraju

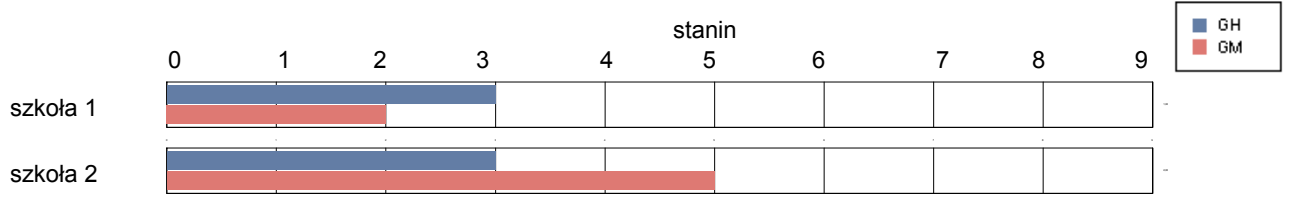

Osiągnięcia uczniów w poszczególnych obszarach umiejętności określonych standardami wymagań egzaminacyjnych

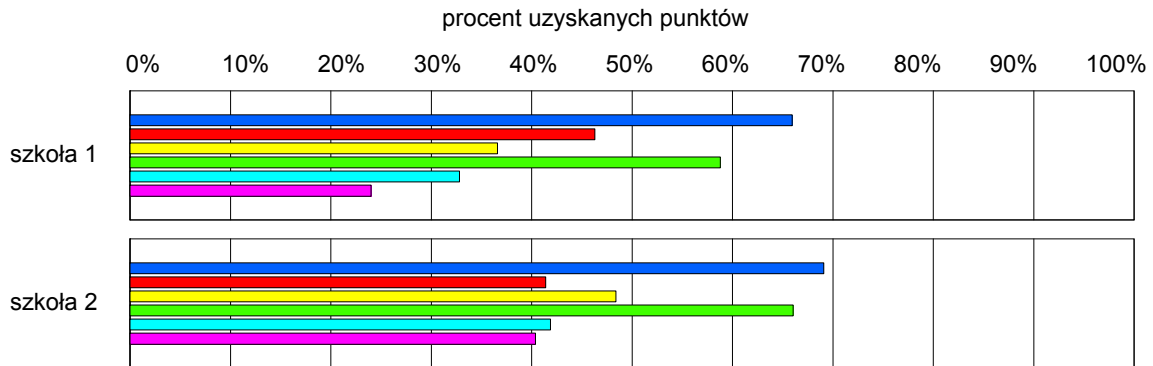

gmina Mały Płock

Wyniki szkół / GH-A1-092,GM-A1-092 /

Lp	Nazwa szkoły	Liczba uczniów	Średni wynik (pkt)		Odchylenie standardowe	
			GH	GMP	GH	GMP
1	Gimnazjum im. Papieża Jana Pawła II w Małym Płocku	83	28.3	25.0	9.75	11.94

Wyniki szkół przedstawione w skali staninowej ustalonej na podstawie średnich wyników wszystkich szkół w kraju

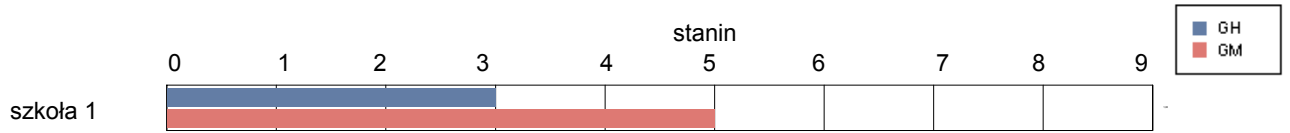

Osiągnięcia uczniów w poszczególnych obszarach umiejętności określonych standardami wymagań egzaminacyjnych

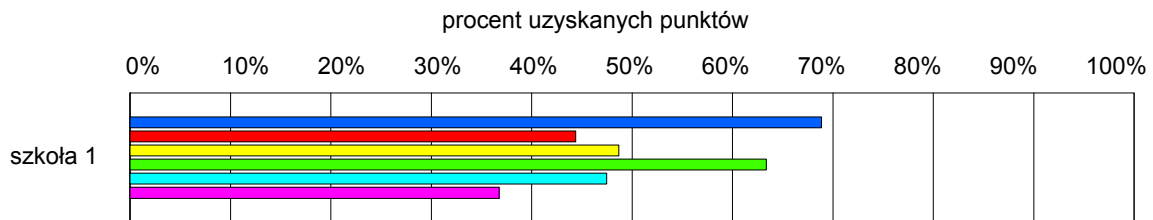

gmina Stawiski

Wyniki szkół / GH-A1-092,GM-A1-092 /

Lp	Nazwa szkoły	Liczba uczniów	Średni wynik (pkt)		Odchylenie standardowe	
			GH	GMP	GH	GMP
1	Gimnazjum im. A.Mickiewicza w Stawiskach	100	33.0	26.2	8.83	11.36

Wyniki szkół przedstawione w skali staninowej ustalonej na podstawie średnich wyników wszystkich szkół w kraju

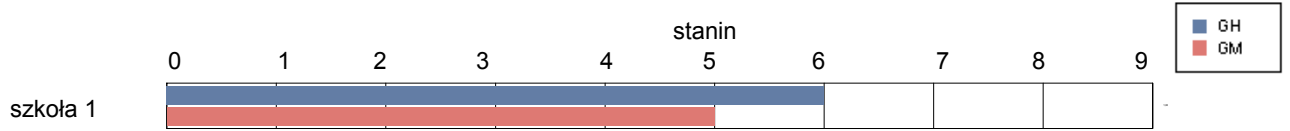

Osiągnięcia uczniów w poszczególnych obszarach umiejętności określonych standardami wymagań egzaminacyjnych

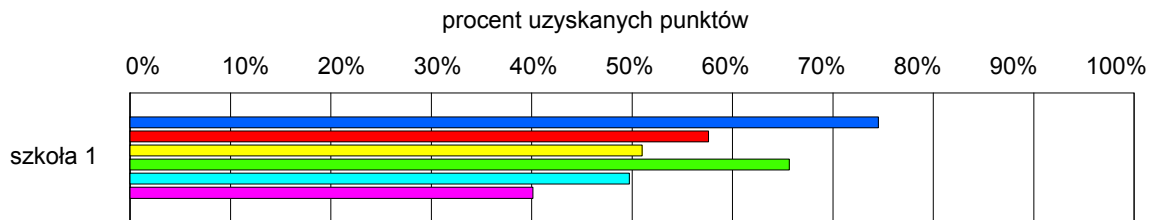

gmina Turośl

Wyniki szkół / GH-A1-092,GM-A1-092 /

Lp	Nazwa szkoły	Liczba uczniów	Średni wynik (pkt)		Odchylenie standardowe	
			GH	GMP	GH	GMP
1	Gimnazjum im. Adama Mickiewicza w Turośli	70	29.3	27.2	8.63	11.33

Wyniki szkół przedstawione w skali staninowej ustalonej na podstawie średnich wyników wszystkich szkół w kraju

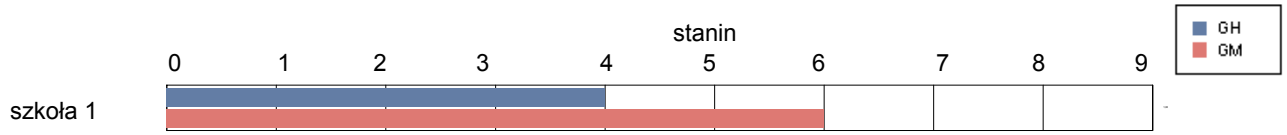

Osiągnięcia uczniów w poszczególnych obszarach umiejętności określonych standardami wymagań egzaminacyjnych

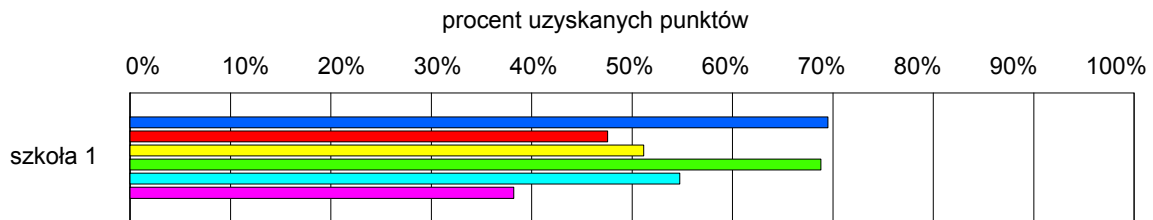

gmina Jedwabne

Wyniki szkół / GH-A1-092,GM-A1-092 /

Lp	Nazwa szkoły	Liczba uczniów	Średni wynik (pkt)		Odchylenie standardowe	
			GH	GMP	GH	GMP
1	Publiczne Gimnazjum im. Papieża Jana Pawła II w Jedwabnem	80	30.5	25.2	9.32	11.65

Wyniki szkół przedstawione w skali staninowej ustalonej na podstawie średnich wyników wszystkich szkół w kraju

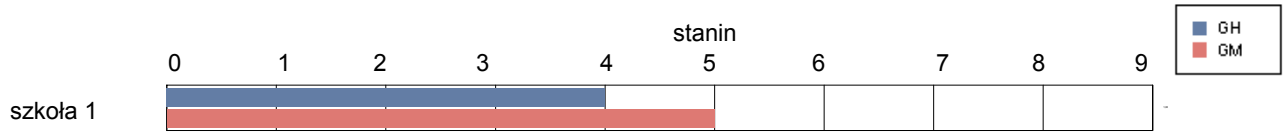

Osiągnięcia uczniów w poszczególnych obszarach umiejętności określonych standardami wymagań egzaminacyjnych

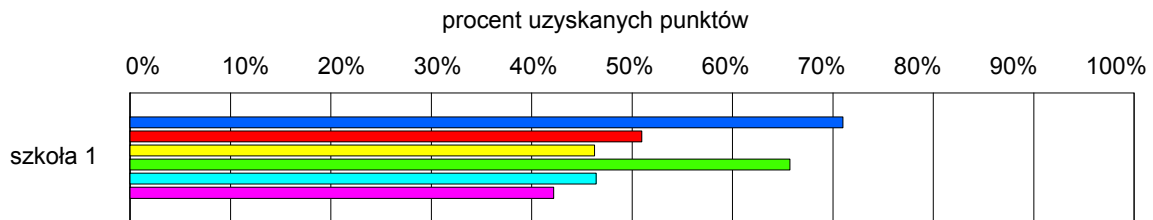

gmina Łomża

Wyniki szkół / GH-A1-092,GM-A1-092 /

Lp	Nazwa szkoły	Liczba uczniów	Średni wynik (pkt)		Odchylenie standardowe	
			GH	GMP	GH	GMP
1	Publiczne Gimnazjum nr 9 im. Rodziny Lutosławskich w Łomży	137	29.6	22.7	8.65	11.01

Wyniki szkół przedstawione w skali staninowej ustalonej na podstawie średnich wyników wszystkich szkół w kraju

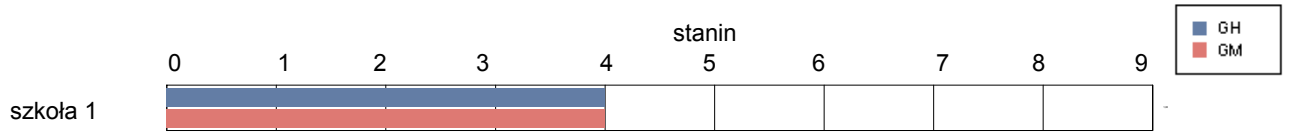

Osiągnięcia uczniów w poszczególnych obszarach umiejętności określonych standardami wymagań egzaminacyjnych

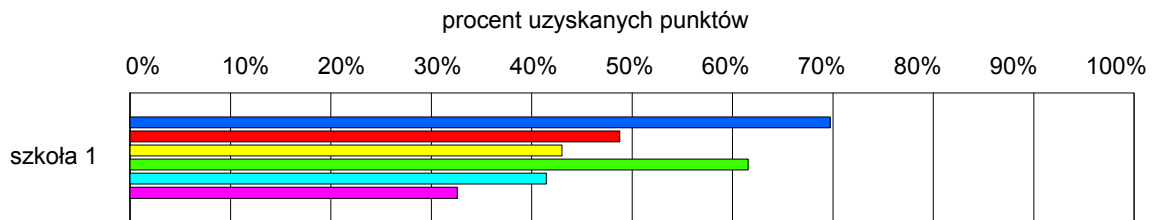

gmina Miastkowo

Wyniki szkół / GH-A1-092,GM-A1-092 /

Lp	Nazwa szkoły	Liczba uczniów	Średni wynik (pkt)		Odchylenie standardowe	
			GH	GMP	GH	GMP
1	Publiczne Gimnazjum w Miastkowie	69	29.6	22.8	7.81	9.40

Wyniki szkół przedstawione w skali staninowej ustalonej na podstawie średnich wyników wszystkich szkół w kraju

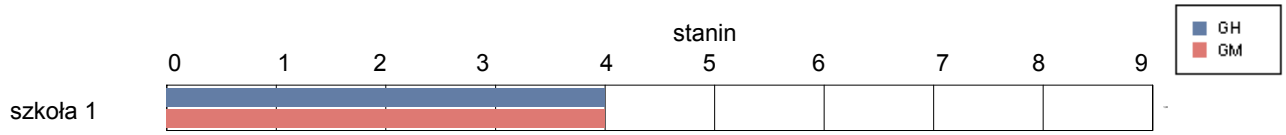

Osiągnięcia uczniów w poszczególnych obszarach umiejętności określonych standardami wymagań egzaminacyjnych

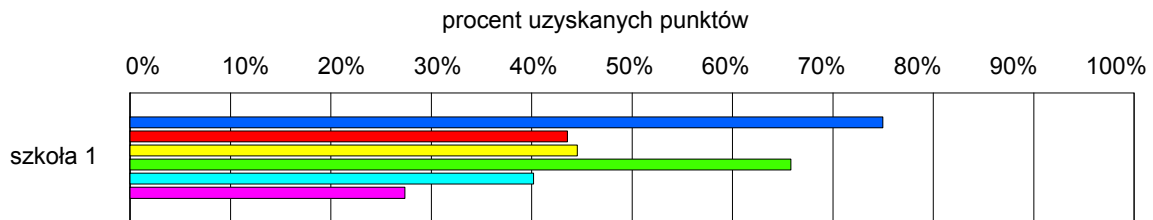

gmina Nowogród

Wyniki szkół / GH-A1-092,GM-A1-092 /

Lp	Nazwa szkoły	Liczba uczniów	Średni wynik (pkt)		Odchylenie standardowe	
			GH	GMP	GH	GMP
1	Gimnazjum im. Papieża Jana Pawła II w Zespole Szkół Samorządowych w Nowogrodzie	56	30.9	22.5	9.49	10.20

Wyniki szkół przedstawione w skali staninowej ustalonej na podstawie średnich wyników wszystkich szkół w kraju

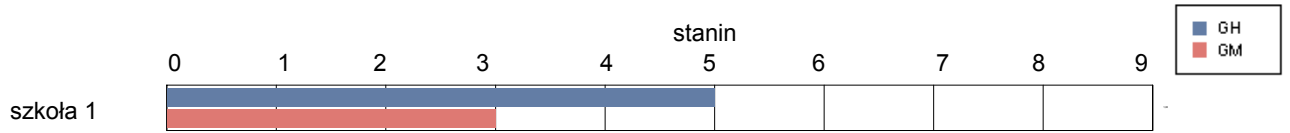

Osiągnięcia uczniów w poszczególnych obszarach umiejętności określonych standardami wymagań egzaminacyjnych

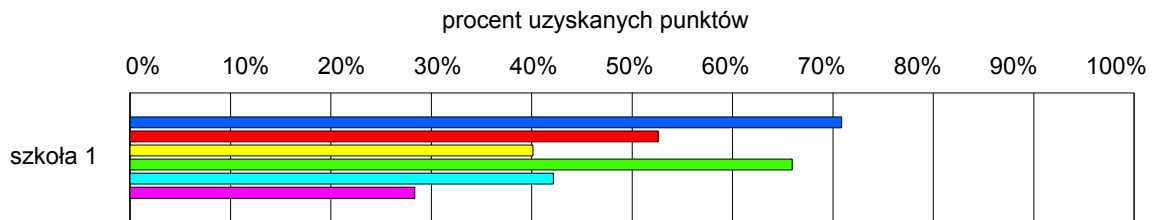

gmina Piątnica

Wyniki szkół / GH-A1-092,GM-A1-092 /

Lp	Nazwa szkoły	Liczba uczniów	Średni wynik (pkt)		Odchylenie standardowe	
			GH	GMP	GH	GMP
1	Publiczne Gimnazjum im. Ofiar Katynia w Piątnicy	149	33.9	26.3	6.78	11.04

Wyniki szkół przedstawione w skali staninowej ustalonej na podstawie średnich wyników wszystkich szkół w kraju

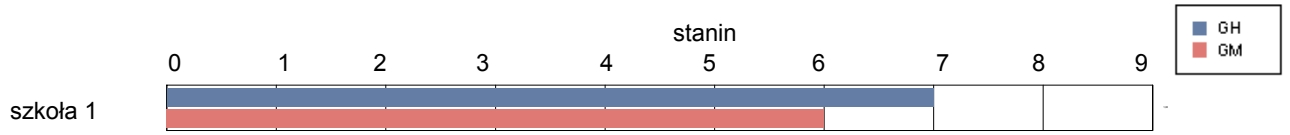

Osiągnięcia uczniów w poszczególnych obszarach umiejętności określonych standardami wymagań egzaminacyjnych

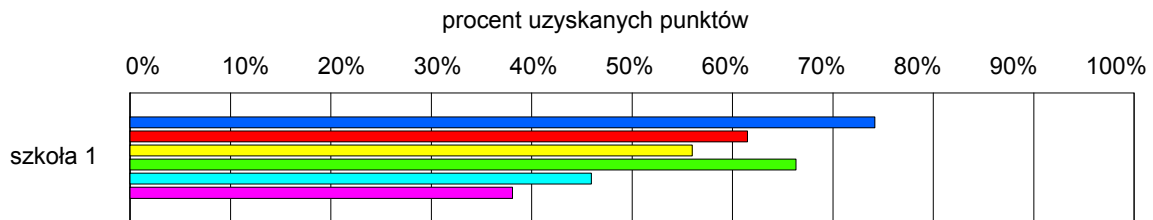

gmina Przytuły

Wyniki szkół / GH-A1-092,GM-A1-092 /

Lp	Nazwa szkoły	Liczba uczniów	Średni wynik (pkt)		Odchylenie standardowe	
			GH	GMP	GH	GMP
1	Gimnazjum im.Kardynała Stefana Wyszyńskiego w Przytułach	40	30.4	21.7	7.82	9.60

Wyniki szkół przedstawione w skali staninowej ustalonej na podstawie średnich wyników wszystkich szkół w kraju

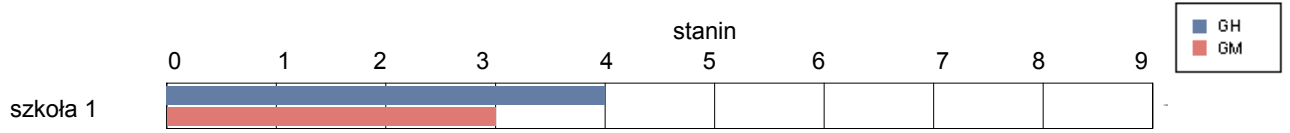

Osiągnięcia uczniów w poszczególnych obszarach umiejętności określonych standardami wymagań egzaminacyjnych

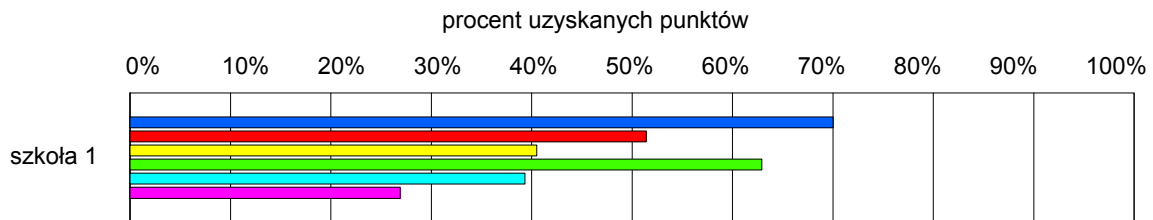

gmina Śniadowo

Wyniki szkół / GH-A1-092,GM-A1-092 /

Lp	Nazwa szkoły	Liczba uczniów	Średni wynik (pkt)		Odchylenie standardowe	
			GH	GMP	GH	GMP
1	Gimnazjum w Śniadowie	67	32.8	29.1	7.35	10.93

Wyniki szkół przedstawione w skali staninowej ustalonej na podstawie średnich wyników wszystkich szkół w kraju

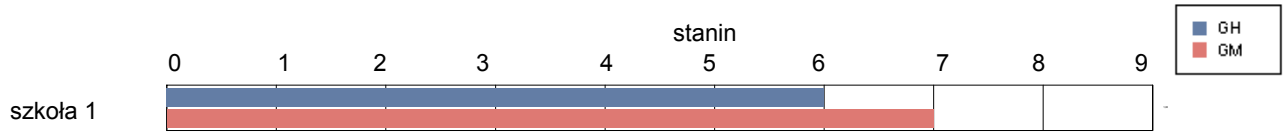

Osiągnięcia uczniów w poszczególnych obszarach umiejętności określonych standardami wymagań egzaminacyjnych

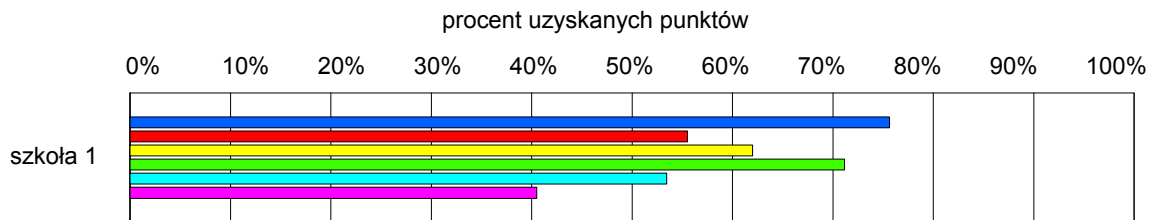

gmina Wizna

Wyniki szkół / GH-A1-092,GM-A1-092 /

Lp	Nazwa szkoły	Liczba uczniów	Średni wynik (pkt)		Odchylenie standardowe	
			GH	GMP	GH	GMP
1	Gimnazjum w Wiznie	74	31.3	27.3	8.49	10.61

Wyniki szkół przedstawione w skali staninowej ustalonej na podstawie średnich wyników wszystkich szkół w kraju

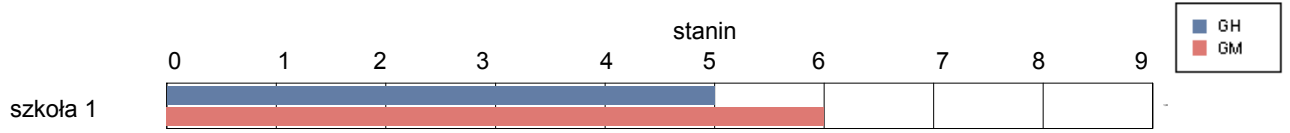

Osiągnięcia uczniów w poszczególnych obszarach umiejętności określonych standardami wymagań egzaminacyjnych

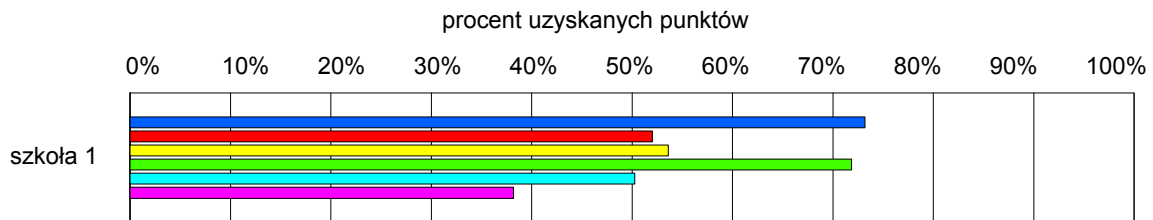

gmina Zbójna

Wyniki szkół / GH-A1-092,GM-A1-092 /

Lp	Nazwa szkoły	Liczba uczniów	Średni wynik (pkt)		Odchylenie standardowe	
			GH	GMP	GH	GMP
1	Gimnazjum w Zbójnej	62	30.4	24.9	7.69	10.57

Wyniki szkół przedstawione w skali staninowej ustalonej na podstawie średnich wyników wszystkich szkół w kraju

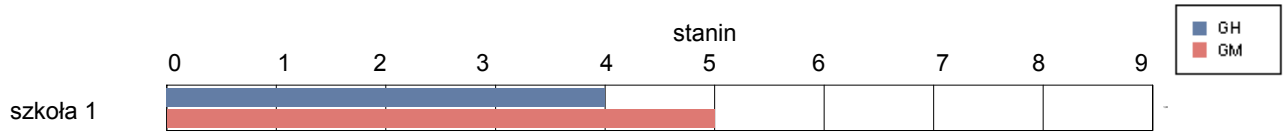

Osiągnięcia uczniów w poszczególnych obszarach umiejętności określonych standardami wymagań egzaminacyjnych

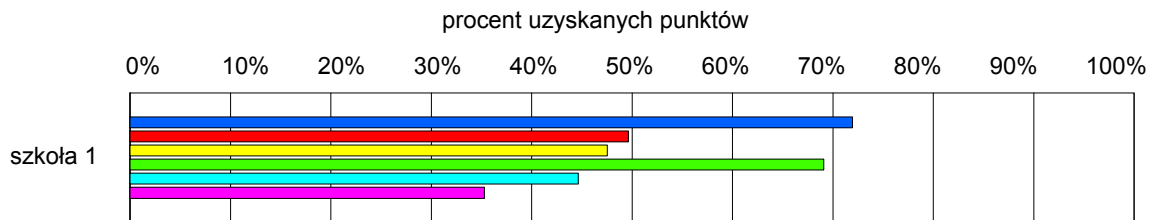

gmina Goniądz

Wyniki szkół / GH-A1-092,GM-A1-092 /

Lp	Nazwa szkoły	Liczba uczniów	Średni wynik (pkt)		Odchylenie standardowe	
			GH	GMP	GH	GMP
1	Gimnazjum w Zespole Szkolno - Przedszkolnym w Goniądzu	67	30.2	23.3	8.10	9.11
2	Gimnazjum Specjalne w Młodzieżowym Ośrodku Wychowawczym "Promyk" w Goniądzu	12	25.2	13.1	2.69	2.71

Wyniki szkół przedstawione w skali staninowej ustalonej na podstawie średnich wyników wszystkich szkół w kraju

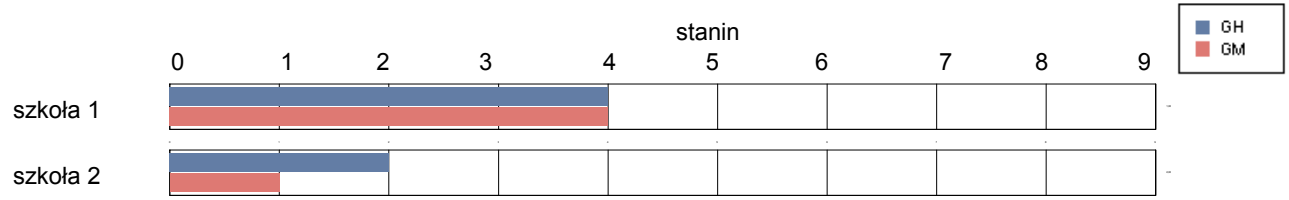

Osiągnięcia uczniów w poszczególnych obszarach umiejętności określonych standardami wymagań egzaminacyjnych

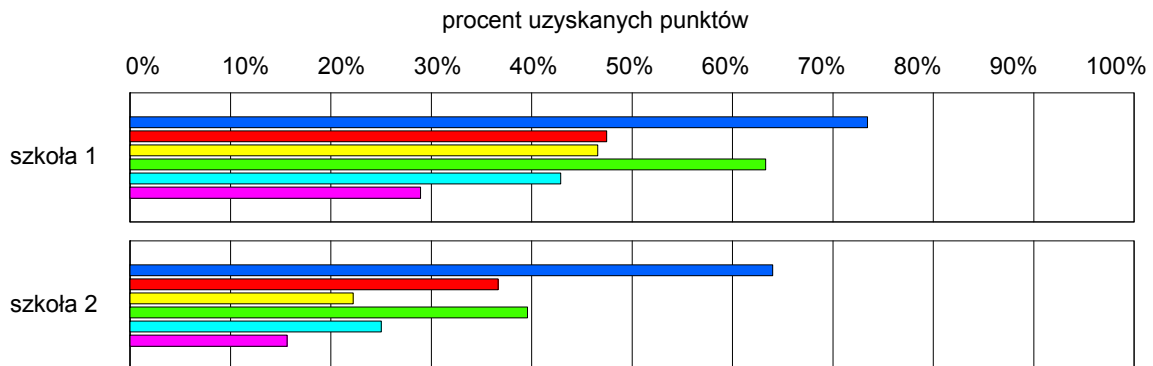

gmina Jasionówka

Wyniki szkół / GH-A1-092,GM-A1-092 /

Lp	Nazwa szkoły	Liczba uczniów	Średni wynik (pkt)		Odchylenie standardowe	
			GH	GMP	GH	GMP
1	Gimnazjum w Zespole Szkolno-Przedszkolnym w Jasionówce	42	32.7	27.2	5.95	10.44

Wyniki szkół przedstawione w skali staninowej ustalonej na podstawie średnich wyników wszystkich szkół w kraju

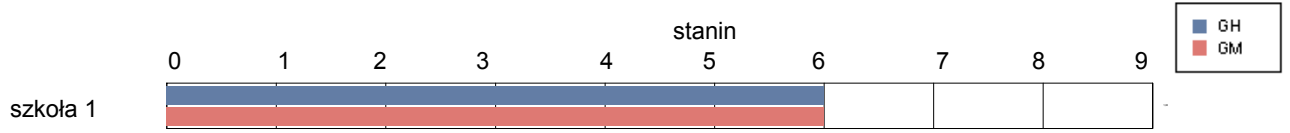

Osiągnięcia uczniów w poszczególnych obszarach umiejętności określonych standardami wymagań egzaminacyjnych

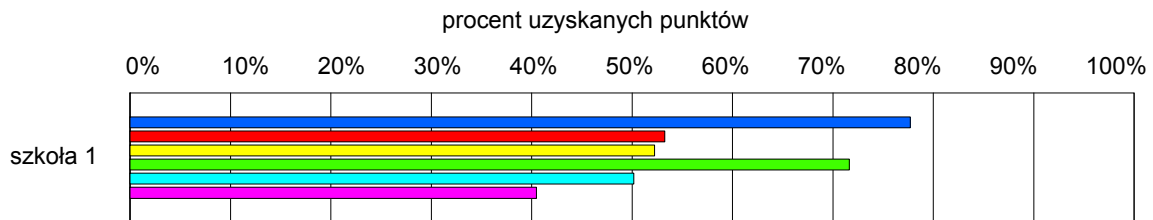

gmina Jaświły

Wyniki szkół / GH-A1-092,GM-A1-092 /

Lp	Nazwa szkoły	Liczba uczniów	Średni wynik (pkt)		Odchylenie standardowe	
			GH	GMP	GH	GMP
1	Gimnazjum im. Jana Pawła II w Zespole Szkół w Jaświłach	85	29.4	25.2	8.23	9.92

Wyniki szkół przedstawione w skali staninowej ustalonej na podstawie średnich wyników wszystkich szkół w kraju

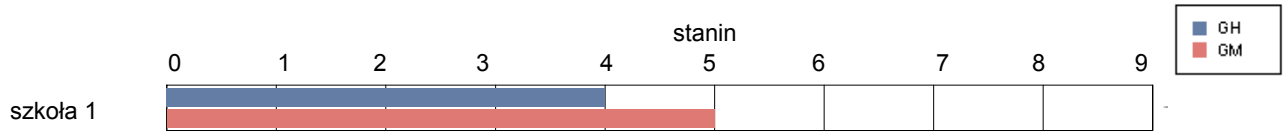

Osiągnięcia uczniów w poszczególnych obszarach umiejętności określonych standardami wymagań egzaminacyjnych

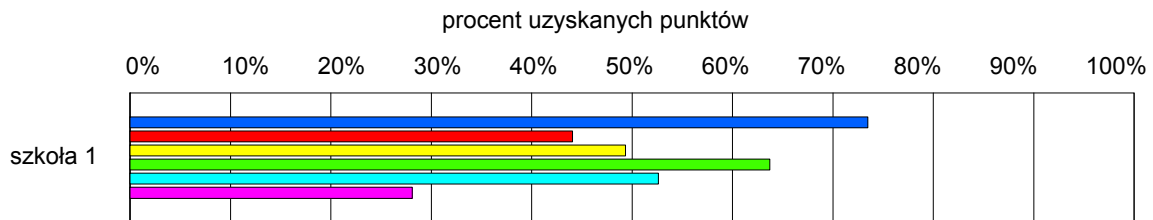

gmina Knyszyn

Wyniki szkół / GH-A1-092,GM-A1-092 /

Lp	Nazwa szkoły	Liczba uczniów	Średni wynik (pkt)		Odchylenie standardowe	
			GH	GMP	GH	GMP
1	Gimnazjum w Zespole Szkół Ogólnokształcących w Knyszynie	39	25.3	26.6	8.49	11.19
2	Gimnazjum w Zespole Szkół w Kalinówce Kościelnej	21	29.9	26.4	4.87	8.02

Wyniki szkół przedstawione w skali staninowej ustalonej na podstawie średnich wyników wszystkich szkół w kraju

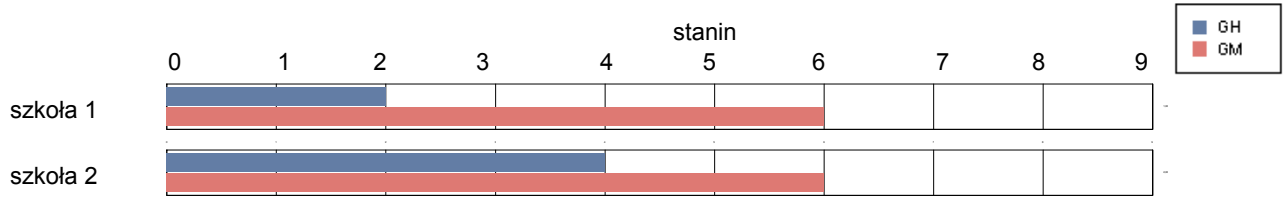

Osiągnięcia uczniów w poszczególnych obszarach umiejętności określonych standardami wymagań egzaminacyjnych

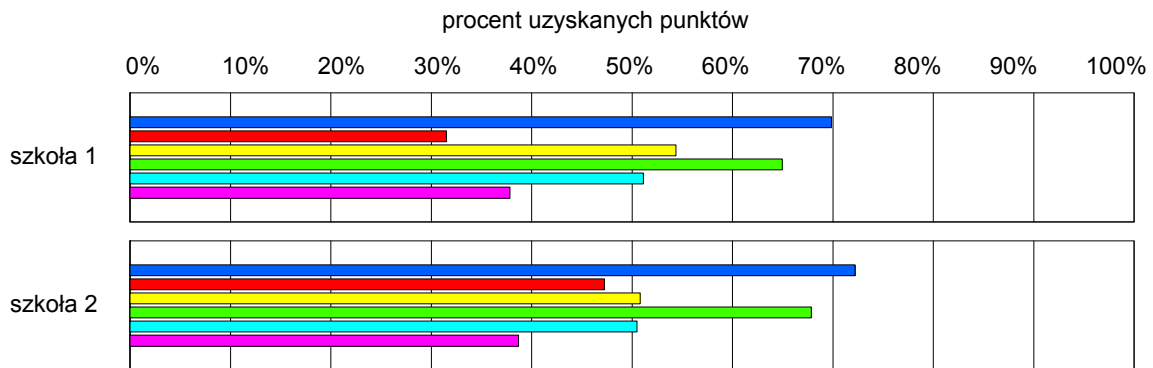

gmina Krypno

Wyniki szkół / GH-A1-092,GM-A1-092 /

Lp	Nazwa szkoły	Liczba uczniów	Średni wynik (pkt)		Odchylenie standardowe	
			GH	GMP	GH	GMP
1	Publiczne Gimnazjum im. Ojca Świętego Jana Pawła II w Zespole Szkolno-Przedszkolnym w Krypnie	59	27.3	21.8	8.40	9.51

Wyniki szkół przedstawione w skali staninowej ustalonej na podstawie średnich wyników wszystkich szkół w kraju

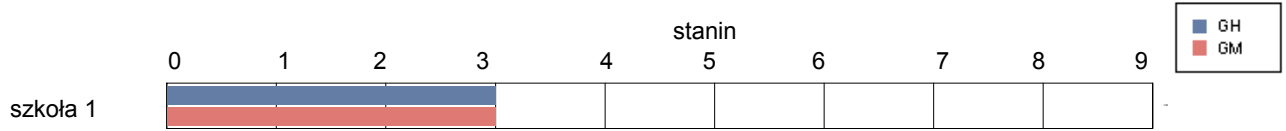

Osiągnięcia uczniów w poszczególnych obszarach umiejętności określonych standardami wymagań egzaminacyjnych

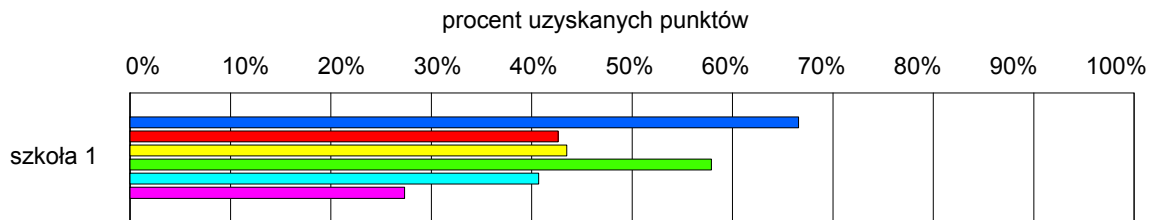

gmina Mońki

Wyniki szkół / GH-A1-092,GM-A1-092 /

Lp	Nazwa szkoły	Liczba uczniów	Średni wynik (pkt)		Odchylenie standardowe	
			GH	GMP	GH	GMP
1	Gimnazjum w Mońkach	206	31.2	26.1	9.29	11.41

Wyniki szkół przedstawione w skali staninowej ustalonej na podstawie średnich wyników wszystkich szkół w kraju

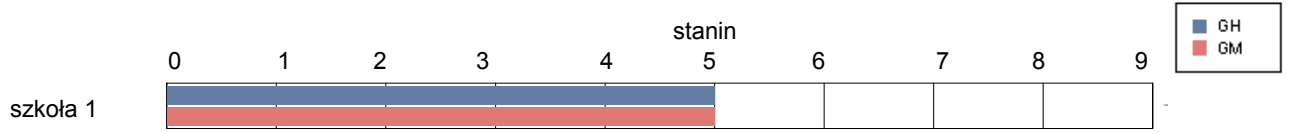

Osiągnięcia uczniów w poszczególnych obszarach umiejętności określonych standardami wymagań egzaminacyjnych

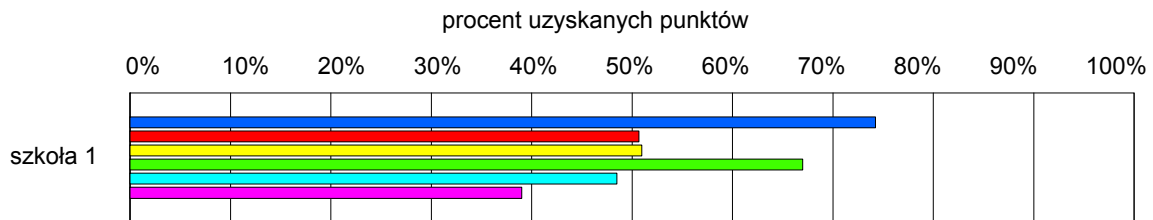

gmina Trzcianne

Wyniki szkół / GH-A1-092,GM-A1-092 /

Lp	Nazwa szkoły	Liczba uczniów	Średni wynik (pkt)		Odchylenie standardowe	
			GH	GMP	GH	GMP
1	Gimnazjum im. Króla Aleksandra Jagiellończyka w Trzciannem	73	29.6	25.0	9.27	12.47

Wyniki szkół przedstawione w skali staninowej ustalonej na podstawie średnich wyników wszystkich szkół w kraju

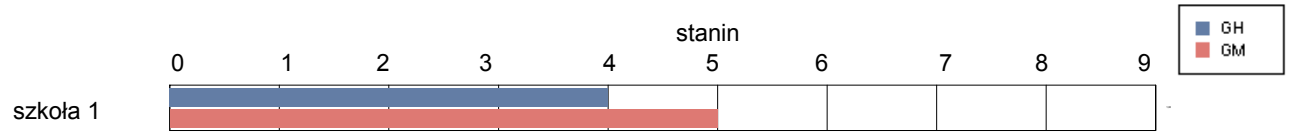

Osiągnięcia uczniów w poszczególnych obszarach umiejętności określonych standardami wymagań egzaminacyjnych

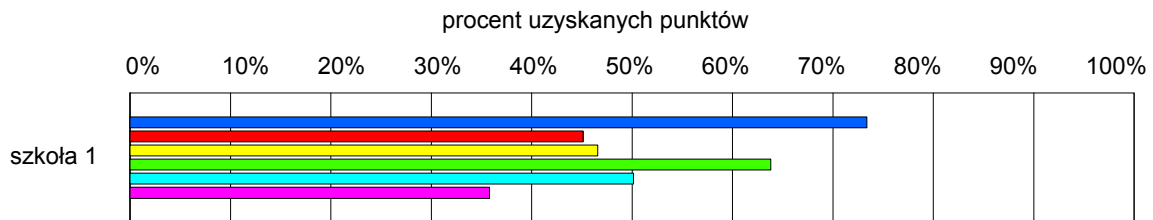

Sejny

Wyniki szkół / GH-A1-092,GM-A1-092 /

Lp	Nazwa szkoły	Liczba uczniów	Średni wynik (pkt)		Odchylenie standardowe	
			GH	GMP	GH	GMP
1	Gimnazjum nr 1 im. Jana Pawła II w Sejnach	83	31.8	28.3	9.71	11.87

Wyniki szkół przedstawione w skali staninowej ustalonej na podstawie średnich wyników wszystkich szkół w kraju

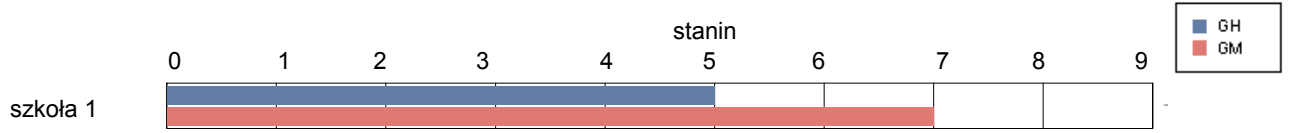

Osiągnięcia uczniów w poszczególnych obszarach umiejętności określonych standardami wymagań egzaminacyjnych

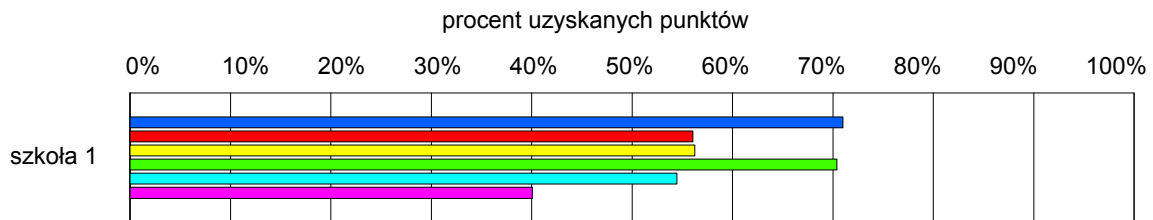

gmina Giby

Wyniki szkół / GH-A1-092,GM-A1-092 /

Lp	Nazwa szkoły	Liczba uczniów	Średni wynik (pkt)		Odchylenie standardowe	
			GH	GMP	GH	GMP
1	Gimnazjum w Gibach	39	28.1	20.4	9.17	10.13

Wyniki szkół przedstawione w skali staninowej ustalonej na podstawie średnich wyników wszystkich szkół w kraju

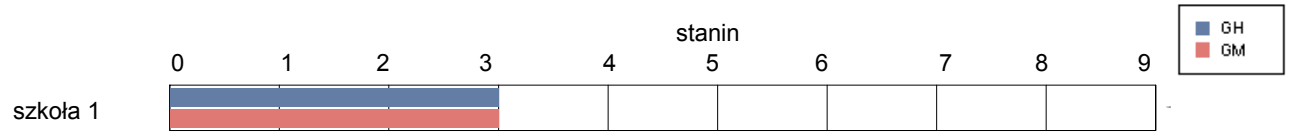

Osiągnięcia uczniów w poszczególnych obszarach umiejętności określonych standardami wymagań egzaminacyjnych

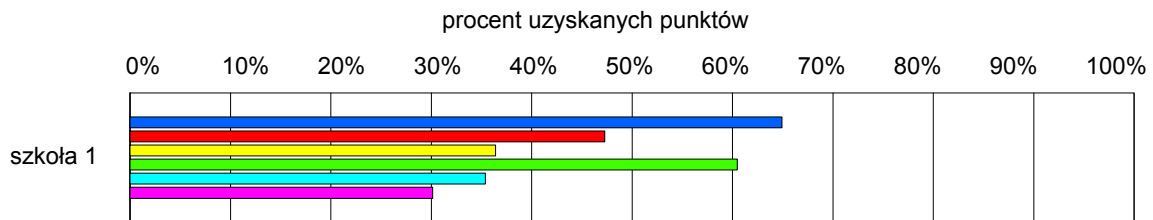

gmina Krasnopol

Wyniki szkół / GH-A1-092,GM-A1-092 /

Lp	Nazwa szkoły	Liczba uczniów	Średni wynik (pkt)		Odchylenie standardowe	
			GH	GMP	GH	GMP
1	Gimnazjum w Krasnopolu	56	26.5	25.2	7.41	9.12

Wyniki szkół przedstawione w skali staninowej ustalonej na podstawie średnich wyników wszystkich szkół w kraju

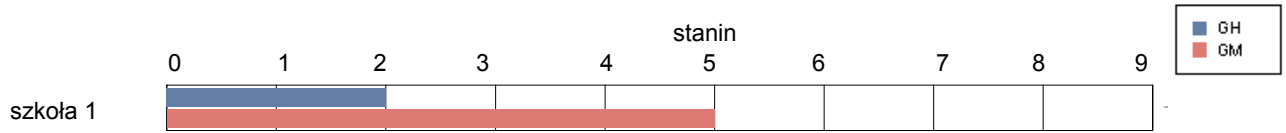

Osiągnięcia uczniów w poszczególnych obszarach umiejętności określonych standardami wymagań egzaminacyjnych

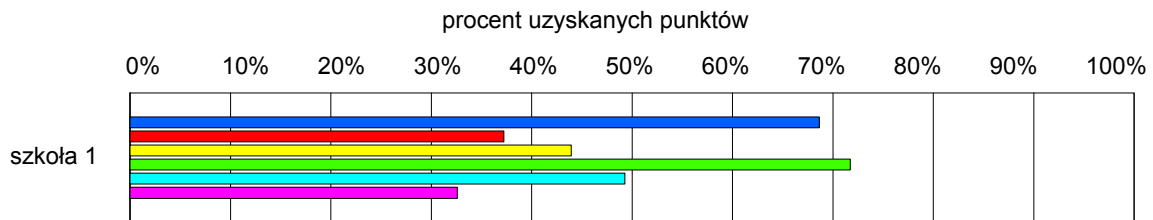

gmina Puńsk

Wyniki szkół / GH-A1-092,GM-A1-092 /

Lp	Nazwa szkoły	Liczba uczniów	Średni wynik (pkt)		Odchylenie standardowe	
			GH	GMP	GH	GMP
1	Gimnazjum z Polskim i Litewskim Językiem Nauczania im. Dariusza i Girenasa w Puńsku	44	30.3	25.5	8.81	10.55

Wyniki szkół przedstawione w skali staninowej ustalonej na podstawie średnich wyników wszystkich szkół w kraju

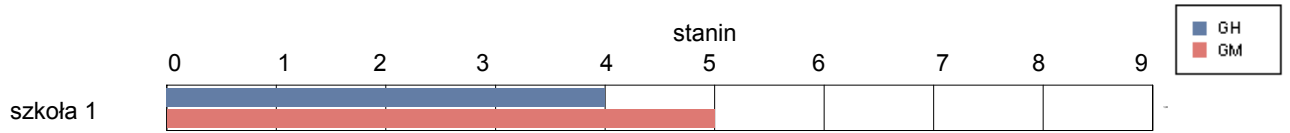

Osiągnięcia uczniów w poszczególnych obszarach umiejętności określonych standardami wymagań egzaminacyjnych

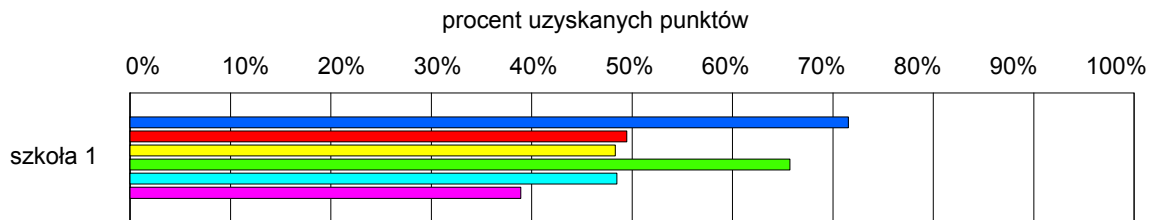

gmina Sejny

Wyniki szkół / GH-A1-092,GM-A1-092 /

Lp	Nazwa szkoły	Liczba uczniów	Średni wynik (pkt)		Odchylenie standardowe	
			GH	GMP	GH	GMP
1	Gimnazjum nr 2 w Zespole Szkół Ogólnokształcących w Sejnach	45	27.9	22.0	7.96	10.74
2	Gimnazjum z Litewskim Językiem Nauczania "Ziburys" w Sejnach	14	29.7	28.3	8.77	12.98

Wyniki szkół przedstawione w skali staninowej ustalonej na podstawie średnich wyników wszystkich szkół w kraju

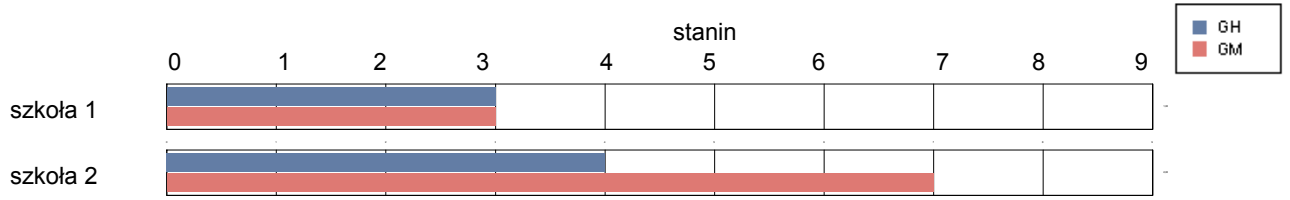

Osiągnięcia uczniów w poszczególnych obszarach umiejętności określonych standardami wymagań egzaminacyjnych

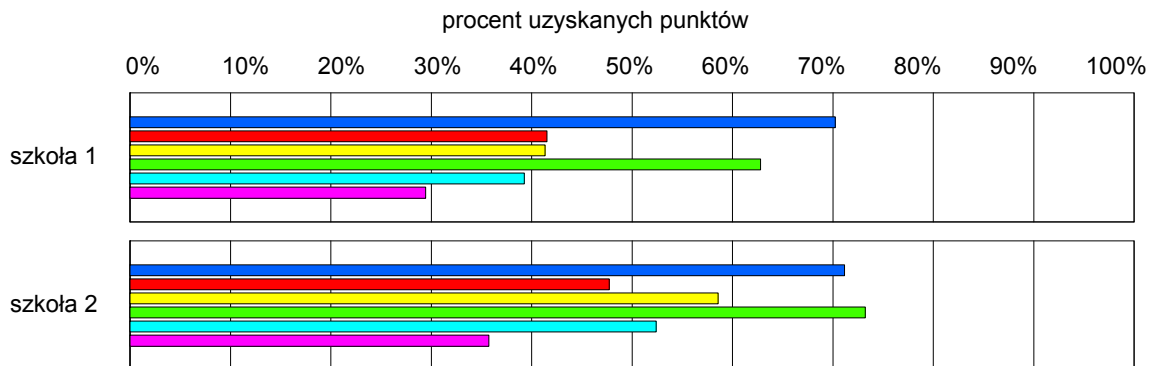

Siemiatycze

Wyniki szkół / GH-A1-092,GM-A1-092 /

Lp	Nazwa szkoły	Liczba uczniów	Średni wynik (pkt)		Odchylenie standardowe	
			GH	GMP	GH	GMP
1	Gimnazjum Publiczne nr 1 w Siemiatyczach	107	32.3	28.3	8.65	12.25
2	Publiczne Gimnazjum nr 2 w Zespole Szkół z Oddziałami Integracyjnymi im. Jana Pawła II w Siemiatyczach	120	31.4	24.3	7.65	10.02

Wyniki szkół przedstawione w skali staninowej ustalonej na podstawie średnich wyników wszystkich szkół w kraju

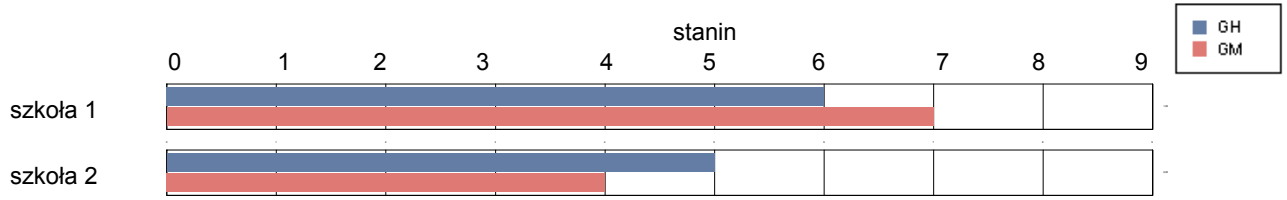

Osiągnięcia uczniów w poszczególnych obszarach umiejętności określonych standardami wymagań egzaminacyjnych

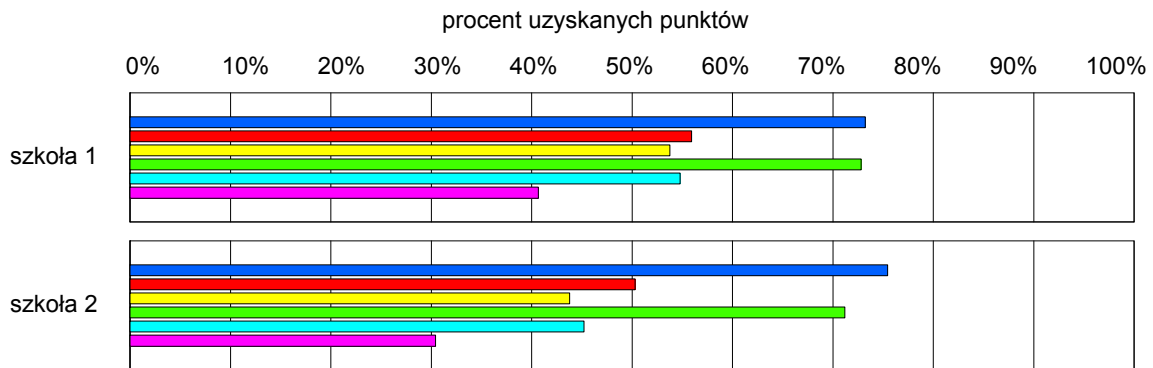

gmina Drohiczyn

Wyniki szkół / GH-A1-092,GM-A1-092 /

Lp	Nazwa szkoły	Liczba uczniów	Średni wynik (pkt)		Odchylenie standardowe	
			GH	GMP	GH	GMP
1	Gimnazjum im. Jana Pawła II w Zespole Szkół w Drohiczynie	88	31.4	26.9	7.93	11.11

Wyniki szkół przedstawione w skali staninowej ustalonej na podstawie średnich wyników wszystkich szkół w kraju

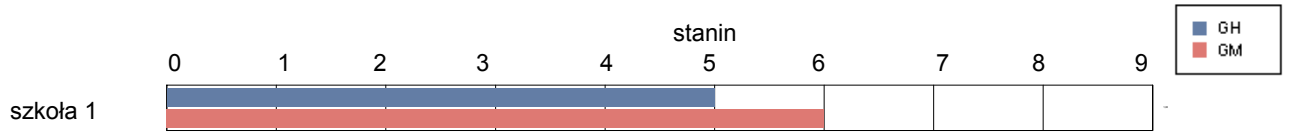

Osiągnięcia uczniów w poszczególnych obszarach umiejętności określonych standardami wymagań egzaminacyjnych

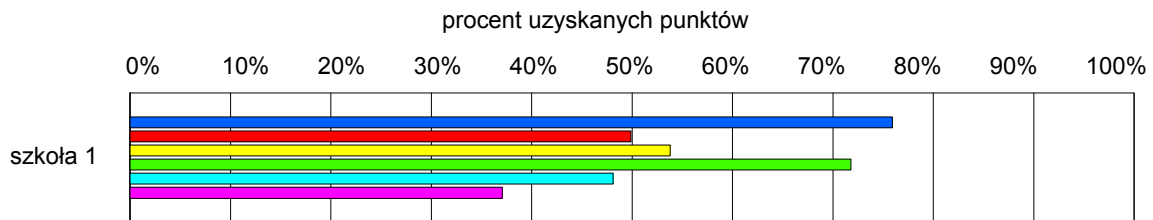

gmina Dziadkowice

Wyniki szkół / GH-A1-092,GM-A1-092 /

Lp	Nazwa szkoły	Liczba uczniów	Średni wynik (pkt)		Odchylenie standardowe	
			GH	GMP	GH	GMP
1	Publiczne Gimnazjum nr 1 w Zespole Szkół w Dziadkowicach	46	29.8	26.0	7.78	10.74

Wyniki szkół przedstawione w skali staninowej ustalonej na podstawie średnich wyników wszystkich szkół w kraju

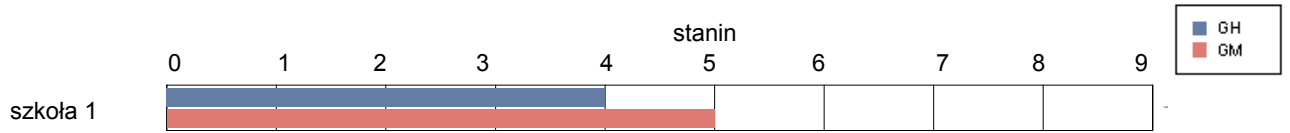

Osiągnięcia uczniów w poszczególnych obszarach umiejętności określonych standardami wymagań egzaminacyjnych

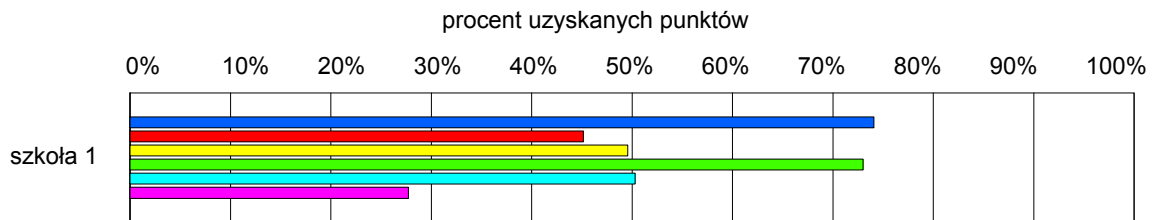

gmina Grodzisk

Wyniki szkół / GH-A1-092,GM-A1-092 /

Lp	Nazwa szkoły	Liczba uczniów	Średni wynik (pkt)		Odchylenie standardowe	
			GH	GMP	GH	GMP
1	Publiczne Gimnazjum w Zespole Szkół w Grodzisku	64	28.9	23.5	9.00	9.42

Wyniki szkół przedstawione w skali staninowej ustalonej na podstawie średnich wyników wszystkich szkół w kraju

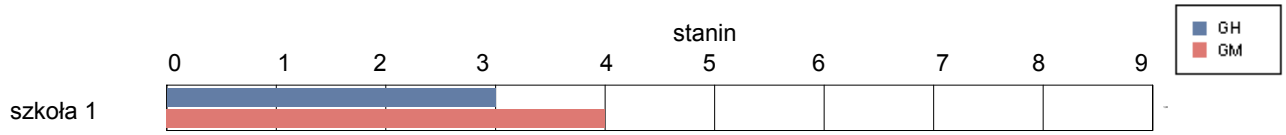

Osiągnięcia uczniów w poszczególnych obszarach umiejętności określonych standardami wymagań egzaminacyjnych

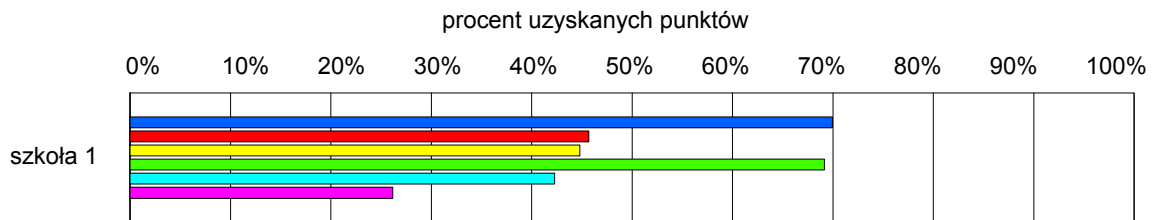

gmina Mielnik

Wyniki szkół / GH-A1-092,GM-A1-092 /

Lp	Nazwa szkoły	Liczba uczniów	Średni wynik (pkt)		Odchylenie standardowe	
			GH	GMP	GH	GMP
1	Publiczne Gimnazjum w Zespole Szkół im. Unii Mielnickiej w Mielniku	16	34.9	25.9	6.95	10.25

Wyniki szkół przedstawione w skali staninowej ustalonej na podstawie średnich wyników wszystkich szkół w kraju

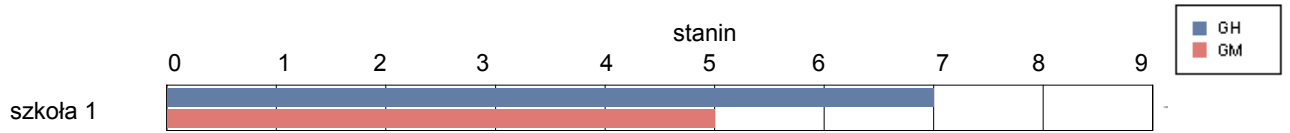

Osiągnięcia uczniów w poszczególnych obszarach umiejętności określonych standardami wymagań egzaminacyjnych

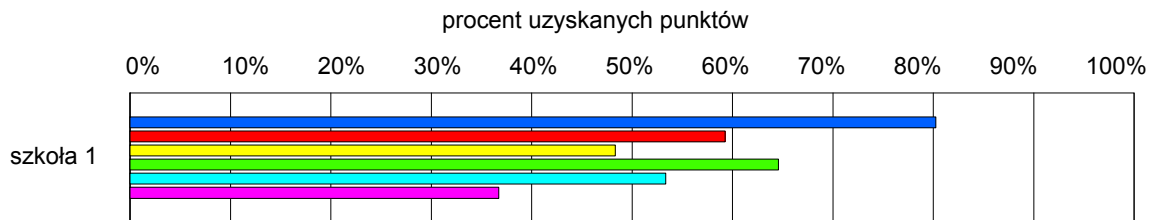

gmina Milejczyce

Wyniki szkół / GH-A1-092,GM-A1-092 /

Lp	Nazwa szkoły	Liczba uczniów	Średni wynik (pkt)		Odchylenie standardowe	
			GH	GMP	GH	GMP
1	Gimnazjum Publiczne w Zespole Szkół w Milejczycach	25	27.9	20.9	7.37	9.28

Wyniki szkół przedstawione w skali staninowej ustalonej na podstawie średnich wyników wszystkich szkół w kraju

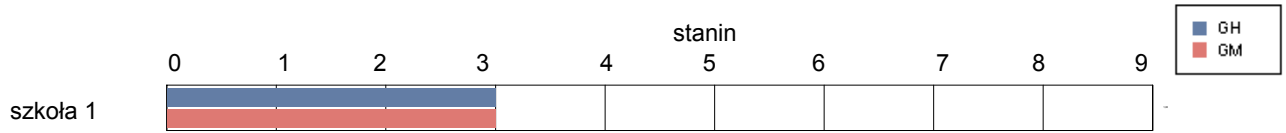

Osiągnięcia uczniów w poszczególnych obszarach umiejętności określonych standardami wymagań egzaminacyjnych

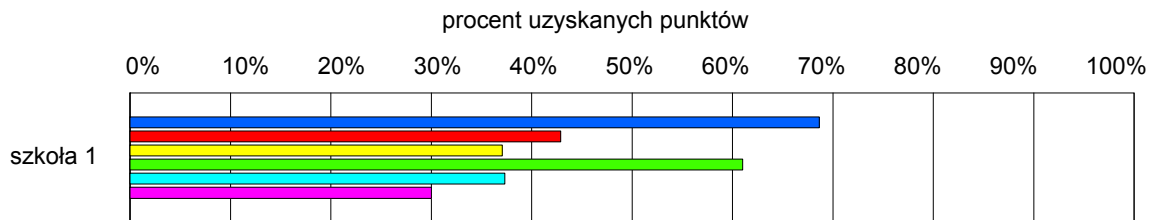

gmina Nurzec-Stacja

Wyniki szkół / GH-A1-092,GM-A1-092 /

Lp	Nazwa szkoły	Liczba uczniów	Średni wynik (pkt)		Odchylenie standardowe	
			GH	GMP	GH	GMP
1	Gimnazjum Publiczne w Nurcu-Stacji	48	31.5	24.4	6.75	10.27

Wyniki szkół przedstawione w skali staninowej ustalonej na podstawie średnich wyników wszystkich szkół w kraju

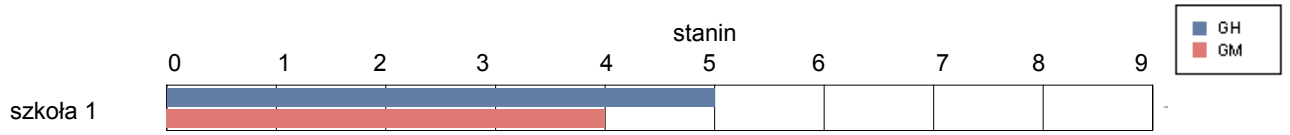

Osiągnięcia uczniów w poszczególnych obszarach umiejętności określonych standardami wymagań egzaminacyjnych

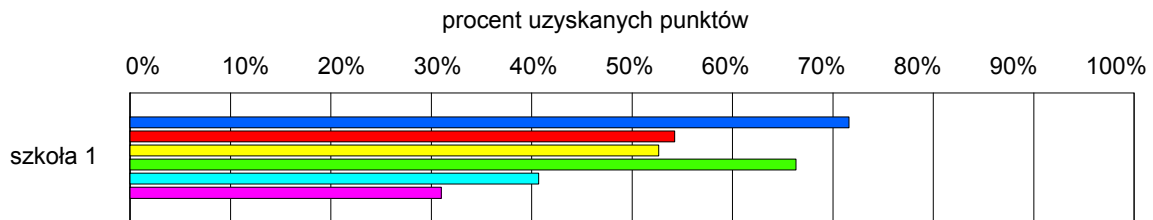

gmina Perlejewo

Wyniki szkół / GH-A1-092,GM-A1-092 /

Lp	Nazwa szkoły	Liczba uczniów	Średni wynik (pkt)		Odchylenie standardowe	
			GH	GMP	GH	GMP
1	Gimnazjum w Perlejewie	41	31.1	27.0	8.90	12.25

Wyniki szkół przedstawione w skali staninowej ustalonej na podstawie średnich wyników wszystkich szkół w kraju

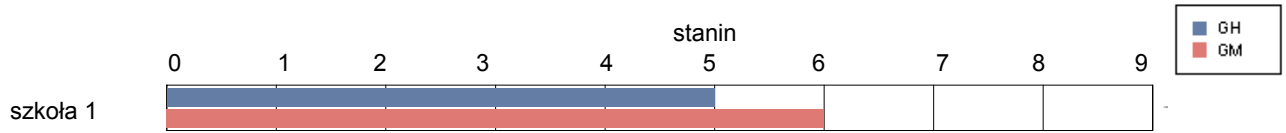

Osiągnięcia uczniów w poszczególnych obszarach umiejętności określonych standardami wymagań egzaminacyjnych

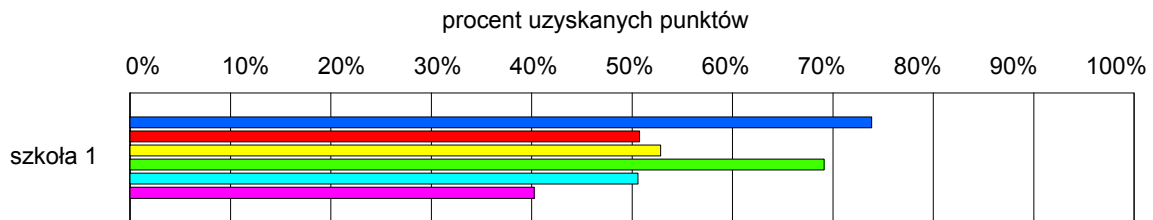

gmina Siemiatycze

Wyniki szkół / GH-A1-092,GM-A1-092 /

Lp	Nazwa szkoły	Liczba uczniów	Średni wynik (pkt)		Odchylenie standardowe	
			GH	GMP	GH	GMP
1	Gimnazjum Gminne w Siemiatyczach	61	32.6	27.9	7.21	10.60

Wyniki szkół przedstawione w skali staninowej ustalonej na podstawie średnich wyników wszystkich szkół w kraju

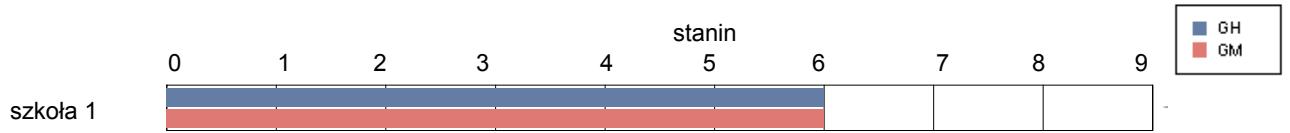

Osiągnięcia uczniów w poszczególnych obszarach umiejętności określonych standardami wymagań egzaminacyjnych

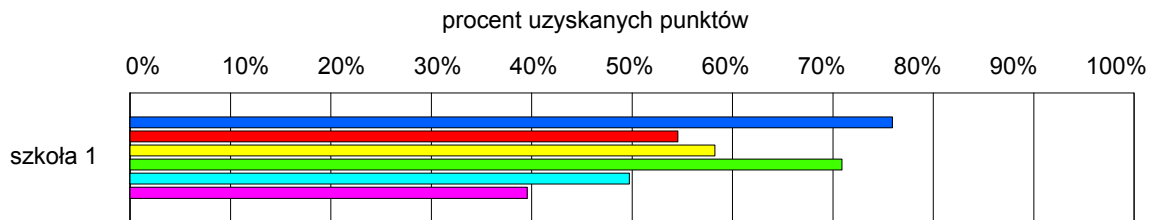

gmina Dąbrowa Białostocka

Wyniki szkół / GH-A1-092,GM-A1-092 /

Lp	Nazwa szkoły	Liczba uczniów	Średni wynik (pkt)		Odchylenie standardowe	
			GH	GMP	GH	GMP
1	Gimnazjum im. Armii Krajowej w Zespole Szkół Samorządowych w Dąbrowie Białostockiej	145	31.5	24.4	8.35	10.68
2	Gimnazjum nr 2 w Różanymstoku	21	25.8	23.1	8.03	8.64
3	Gimnazjum przy Salezjańskim Ośrodku Wychowawczym w Różanymstoku	25	18.4	15.0	5.31	6.06

Wyniki szkół przedstawione w skali staninowej ustalonej na podstawie średnich wyników wszystkich szkół w kraju

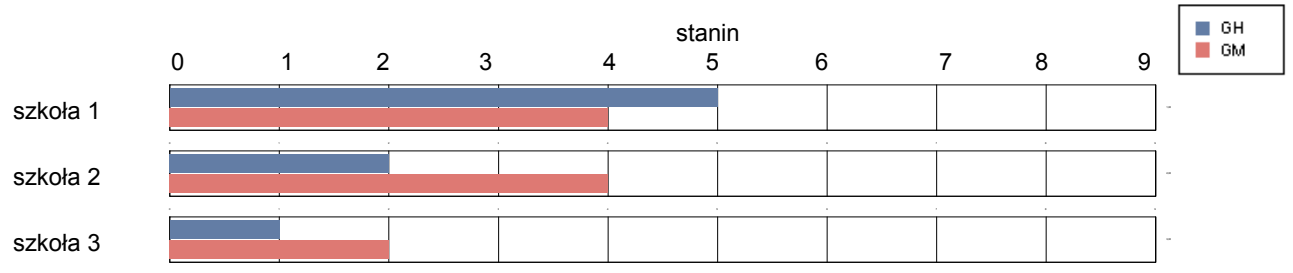

Osiągnięcia uczniów w poszczególnych obszarach umiejętności określonych standardami wymagań egzaminacyjnych

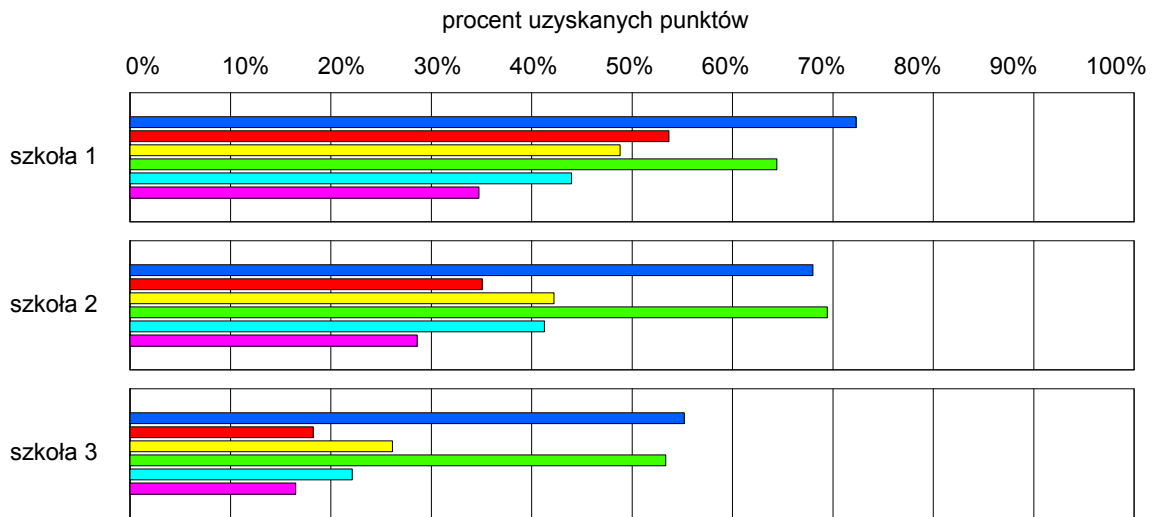

gmina Janów

Wyniki szkół / GH-A1-092,GM-A1-092 /

Lp	Nazwa szkoły	Liczba uczniów	Średni wynik (pkt)		Odchylenie standardowe	
			GH	GMP	GH	GMP
1	Gimnazjum w Janowie	55	31.0	24.1	8.97	9.85

Wyniki szkół przedstawione w skali staninowej ustalonej na podstawie średnich wyników wszystkich szkół w kraju

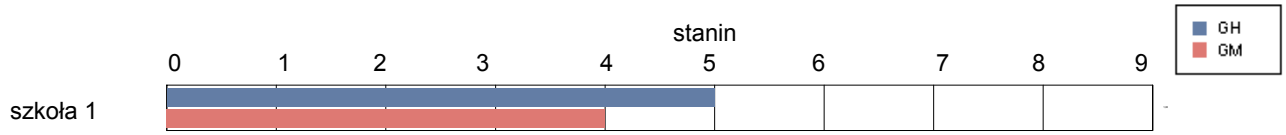

Osiągnięcia uczniów w poszczególnych obszarach umiejętności określonych standardami wymagań egzaminacyjnych

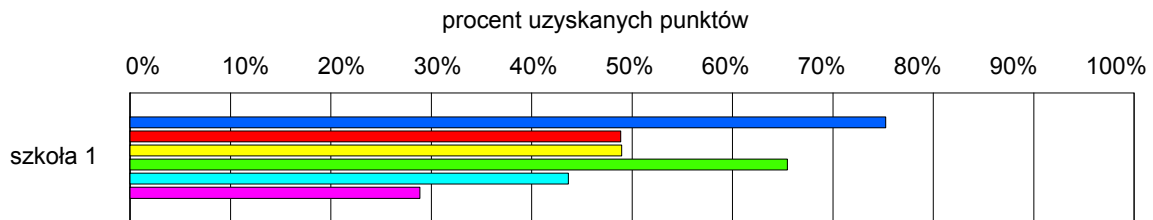

gmina Korycin

Wyniki szkół / GH-A1-092,GM-A1-092 /

Lp	Nazwa szkoły	Liczba uczniów	Średni wynik (pkt)		Odchylenie standardowe	
			GH	GMP	GH	GMP
1	Gimnazjum im. "Solidarności" w Zespole Szkół w Korycinie	44	32.1	29.3	8.99	12.43

Wyniki szkół przedstawione w skali staninowej ustalonej na podstawie średnich wyników wszystkich szkół w kraju

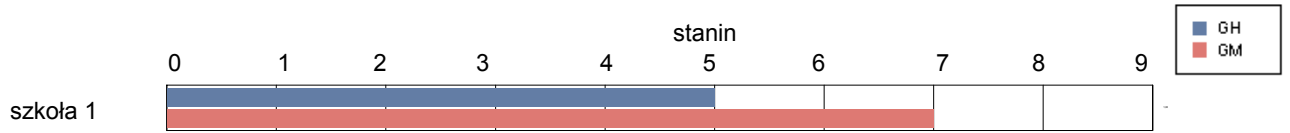

Osiągnięcia uczniów w poszczególnych obszarach umiejętności określonych standardami wymagań egzaminacyjnych

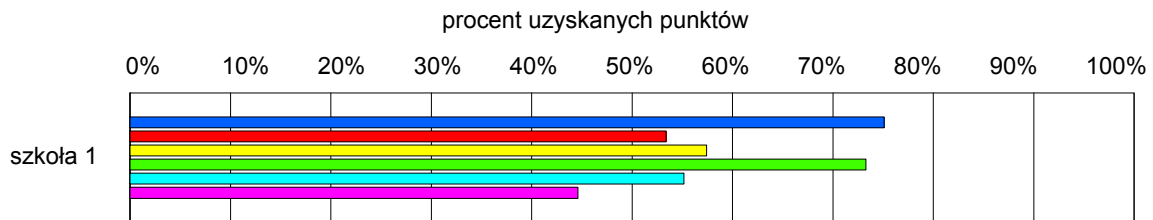

gmina Krynki

Wyniki szkół / GH-A1-092,GM-A1-092 /

Lp	Nazwa szkoły	Liczba uczniów	Średni wynik (pkt)		Odchylenie standardowe	
			GH	GMP	GH	GMP
1	Gimnazjum w Zespole Szkół Samorządowych w Krynkach	52	32.3	28.3	9.08	11.35

Wyniki szkół przedstawione w skali staninowej ustalonej na podstawie średnich wyników wszystkich szkół w kraju

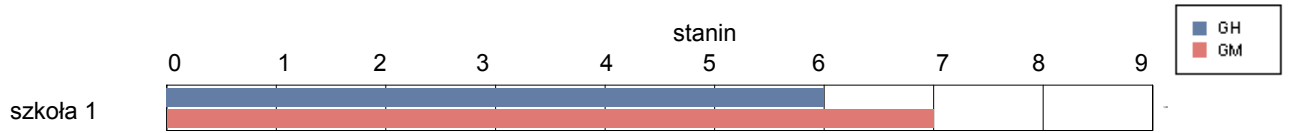

Osiągnięcia uczniów w poszczególnych obszarach umiejętności określonych standardami wymagań egzaminacyjnych

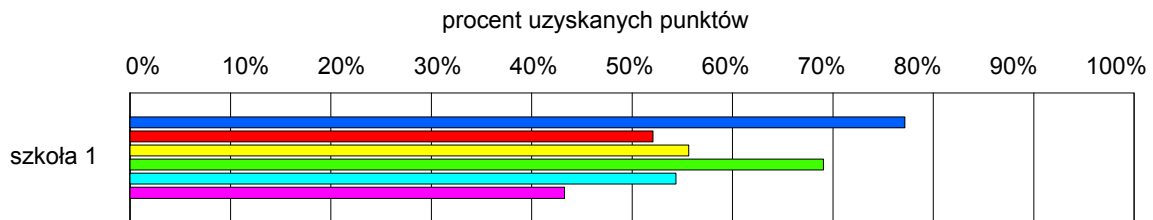

gmina Kuźnica

Wyniki szkół / GH-A1-092,GM-A1-092 /

Lp	Nazwa szkoły	Liczba uczniów	Średni wynik (pkt)		Odchylenie standardowe	
			GH	GMP	GH	GMP
1	Gimnazjum w Kuźnicy	53	32.9	27.2	9.48	10.85

Wyniki szkół przedstawione w skali staninowej ustalonej na podstawie średnich wyników wszystkich szkół w kraju

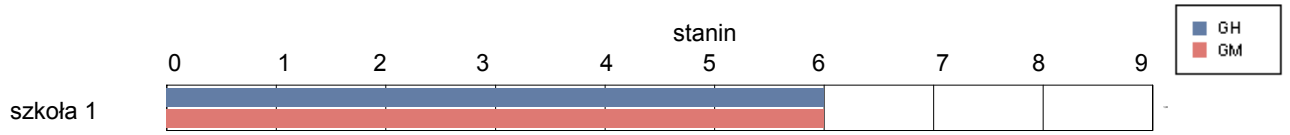

Osiągnięcia uczniów w poszczególnych obszarach umiejętności określonych standardami wymagań egzaminacyjnych

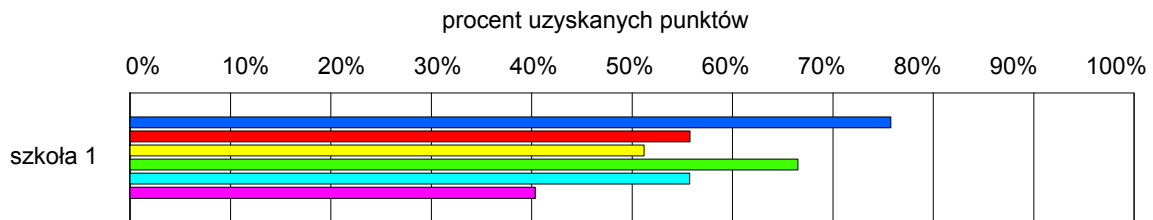

gmina Nowy Dwór

Wyniki szkół / GH-A1-092,GM-A1-092 /

Lp	Nazwa szkoły	Liczba uczniów	Średni wynik (pkt)		Odchylenie standardowe	
			GH	GMP	GH	GMP
1	Gimnazjum w Zespole Szkół w Nowym Dworze	39	32.2	32.0	9.83	10.38

Wyniki szkół przedstawione w skali staninowej ustalonej na podstawie średnich wyników wszystkich szkół w kraju

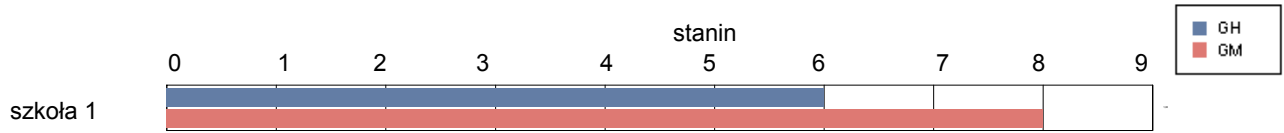

Osiągnięcia uczniów w poszczególnych obszarach umiejętności określonych standardami wymagań egzaminacyjnych

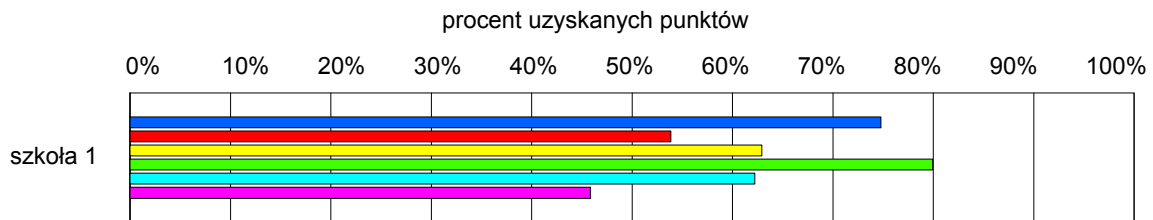

gmina Sidra

Wyniki szkół / GH-A1-092,GM-A1-092 /

Lp	Nazwa szkoły	Liczba uczniów	Średni wynik (pkt)		Odchylenie standardowe	
			GH	GMP	GH	GMP
1	Gimnazjum w Sidrze	43	28.5	23.1	8.37	9.44

Wyniki szkół przedstawione w skali staninowej ustalonej na podstawie średnich wyników wszystkich szkół w kraju

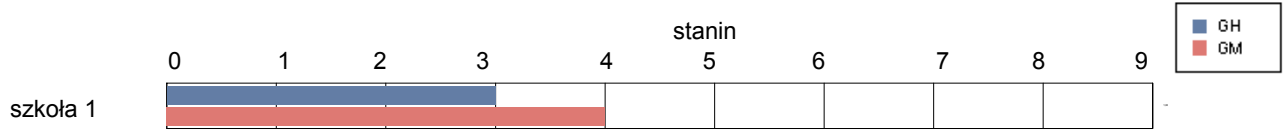

Osiągnięcia uczniów w poszczególnych obszarach umiejętności określonych standardami wymagań egzaminacyjnych

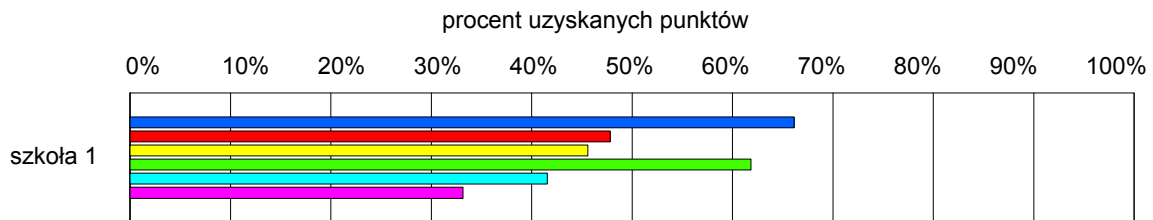

gmina Sokółka

Wyniki szkół / GH-A1-092,GM-A1-092 /

Lp	Nazwa szkoły	Liczba uczniów	Średni wynik (pkt)		Odchylenie standardowe	
			GH	GMP	GH	GMP
1	Gimnazjum nr 1 im. Jana Pawła II w Sokółce	220	32.2	26.3	7.96	10.19
2	Gimnazjum nr 2 w Sokółce	91	29.4	25.4	9.43	11.40
3	Gimnazjum nr 3 Integracyjne w Zespole Szkół Integracyjnych w Sokółce	38	37.4	33.9	7.57	10.94

Wyniki szkół przedstawione w skali staninowej ustalonej na podstawie średnich wyników wszystkich szkół w kraju

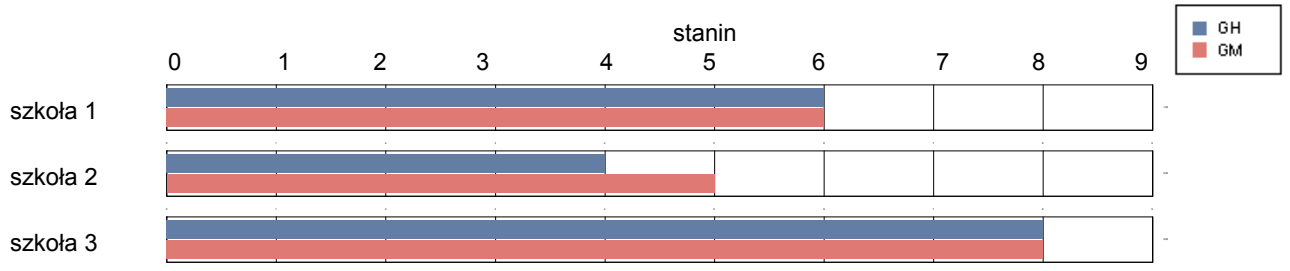

Osiągnięcia uczniów w poszczególnych obszarach umiejętności określonych standardami wymagań egzaminacyjnych

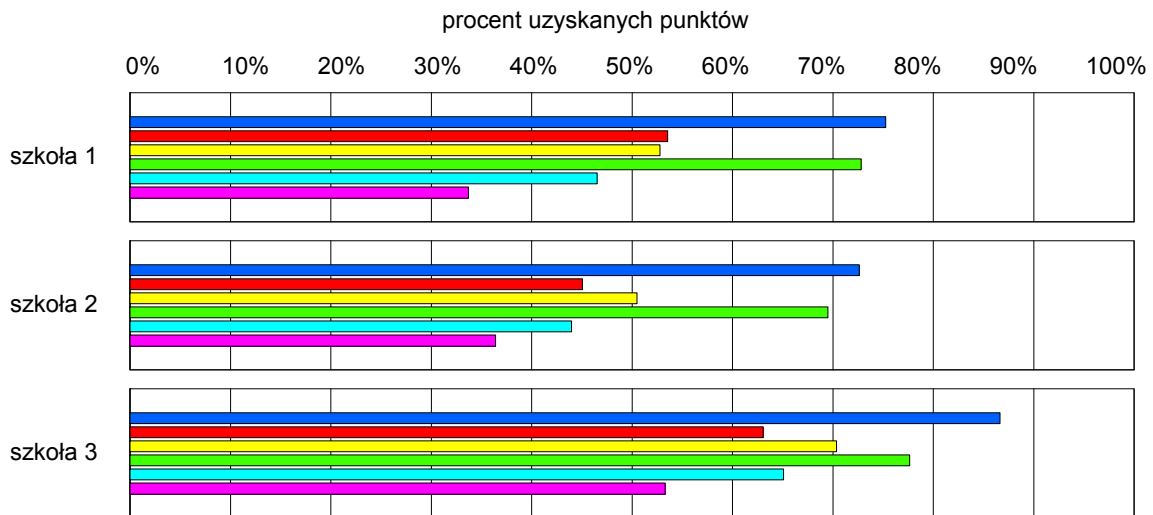

gmina Suchowola

Wyniki szkół / GH-A1-092,GM-A1-092 /

Lp	Nazwa szkoły	Liczba uczniów	Średni wynik (pkt)		Odchylenie standardowe	
			GH	GMP	GH	GMP
1	Gimnazjum w Suchowoli	124	29.8	24.8	8.19	10.78

Wyniki szkół przedstawione w skali staninowej ustalonej na podstawie średnich wyników wszystkich szkół w kraju

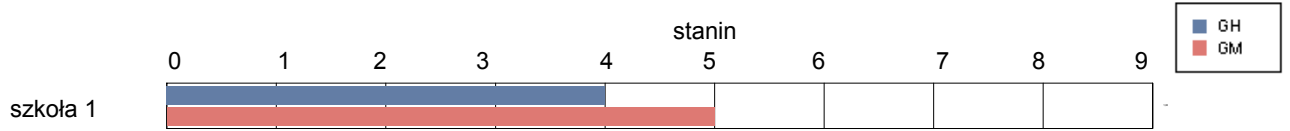

Osiągnięcia uczniów w poszczególnych obszarach umiejętności określonych standardami wymagań egzaminacyjnych

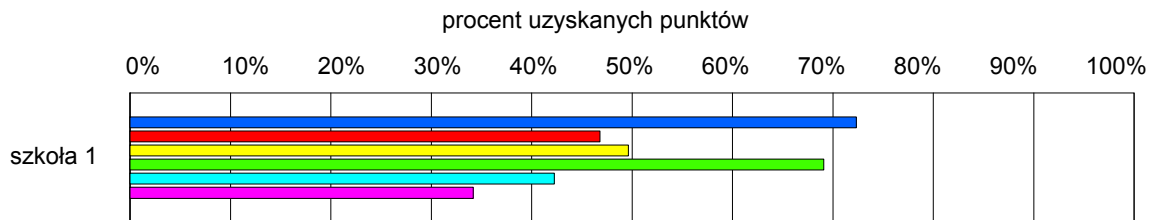

gmina Szudziałowo

Wyniki szkół / GH-A1-092,GM-A1-092 /

Lp	Nazwa szkoły	Liczba uczniów	Średni wynik (pkt)		Odchylenie standardowe	
			GH	GMP	GH	GMP
1	Gimnazjum im. Powstańców Styczniowych w Szudziałowie	37	31.4	25.1	7.22	10.95

Wyniki szkół przedstawione w skali staninowej ustalonej na podstawie średnich wyników wszystkich szkół w kraju

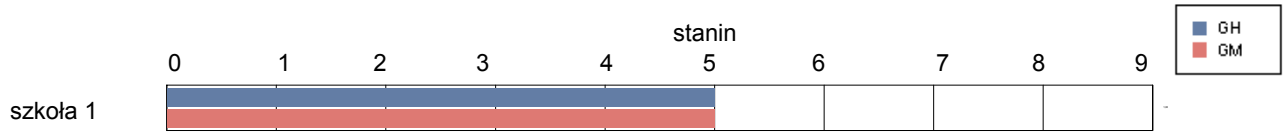

Osiągnięcia uczniów w poszczególnych obszarach umiejętności określonych standardami wymagań egzaminacyjnych

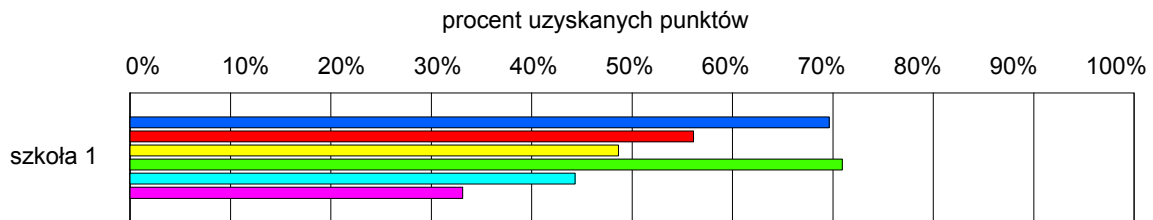

gmina Bakałarzewo

Wyniki szkół / GH-A1-092,GM-A1-092 /

Lp	Nazwa szkoły	Liczba uczniów	Średni wynik (pkt)		Odchylenie standardowe	
			GH	GMP	GH	GMP
1	Gimnazjum w Zespole Szkół w Bakałarzewie	42	30.5	29.2	8.45	10.21

Wyniki szkół przedstawione w skali staninowej ustalonej na podstawie średnich wyników wszystkich szkół w kraju

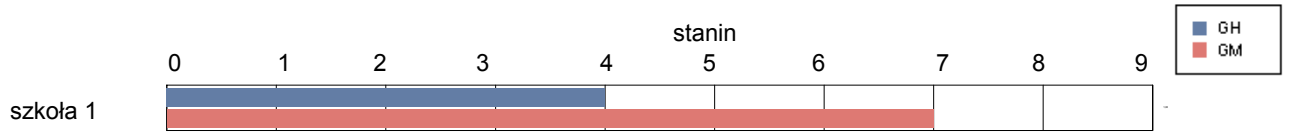

Osiągnięcia uczniów w poszczególnych obszarach umiejętności określonych standardami wymagań egzaminacyjnych

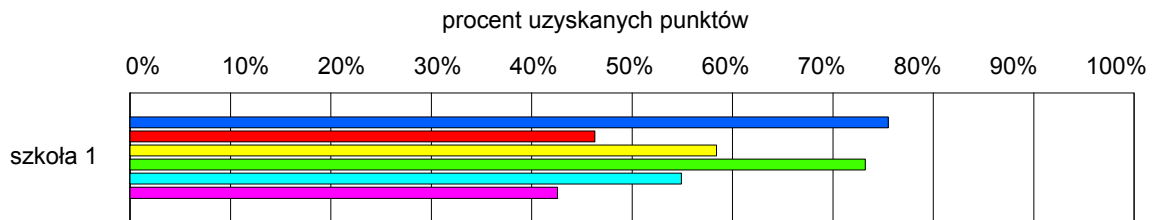

gmina Filipów

Wyniki szkół / GH-A1-092,GM-A1-092 /

Lp	Nazwa szkoły	Liczba uczniów	Średni wynik (pkt)		Odchylenie standardowe	
			GH	GMP	GH	GMP
1	Gimnazjum w Zespole Szkół w Filipowie	77	28.6	22.1	8.61	11.05

Wyniki szkół przedstawione w skali staninowej ustalonej na podstawie średnich wyników wszystkich szkół w kraju

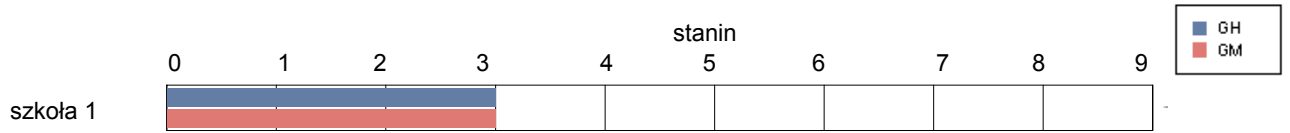

Osiągnięcia uczniów w poszczególnych obszarach umiejętności określonych standardami wymagań egzaminacyjnych

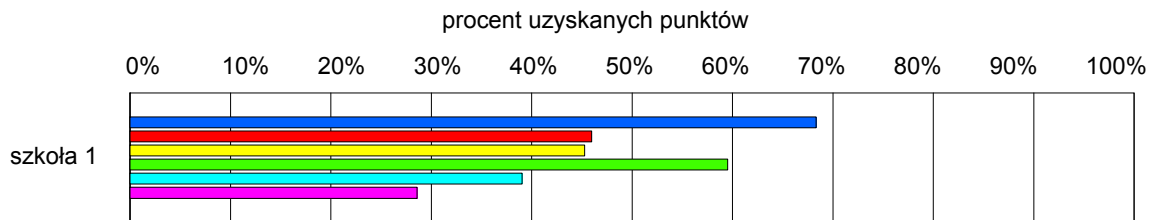

gmina Jeleniewo

Wyniki szkół / GH-A1-092,GM-A1-092 /

Lp	Nazwa szkoły	Liczba uczniów	Średni wynik (pkt)		Odchylenie standardowe	
			GH	GMP	GH	GMP
1	Gimnazjum w Zespole Szkół w Jeleniewie	47	29.9	25.0	7.15	10.87

Wyniki szkół przedstawione w skali staninowej ustalonej na podstawie średnich wyników wszystkich szkół w kraju

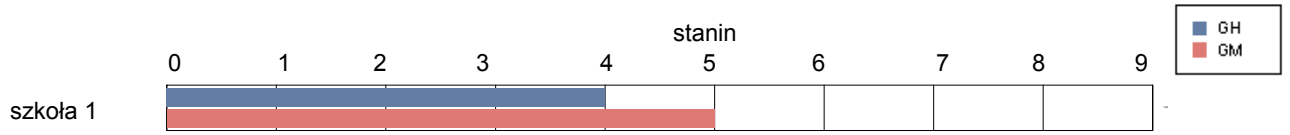

Osiągnięcia uczniów w poszczególnych obszarach umiejętności określonych standardami wymagań egzaminacyjnych

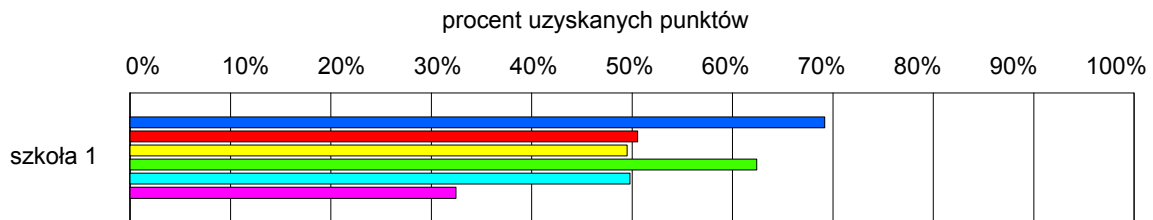

gmina Przerośl

Wyniki szkół / GH-A1-092,GM-A1-092 /

Lp	Nazwa szkoły	Liczba uczniów	Średni wynik (pkt)		Odchylenie standardowe	
			GH	GMP	GH	GMP
1	Gimnazjum w Zespole Szkół Ogólnokształcących w Przerośli	60	31.7	24.9	6.79	10.83

Wyniki szkół przedstawione w skali staninowej ustalonej na podstawie średnich wyników wszystkich szkół w kraju

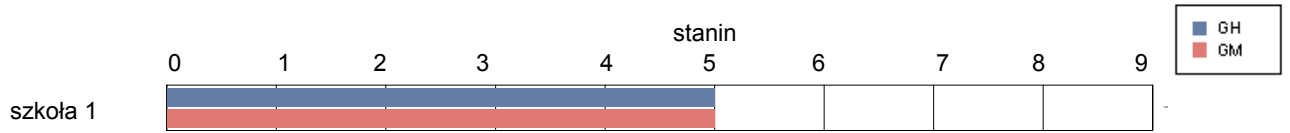

Osiągnięcia uczniów w poszczególnych obszarach umiejętności określonych standardami wymagań egzaminacyjnych

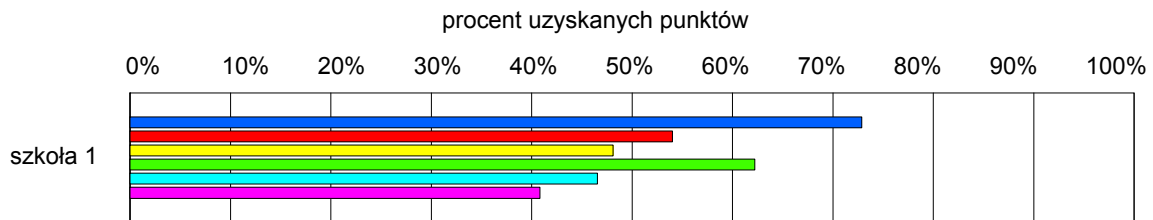

gmina Raczeki

Wyniki szkół / GH-A1-092,GM-A1-092 /

Lp	Nazwa szkoły	Liczba uczniów	Średni wynik (pkt)		Odchylenie standardowe	
			GH	GMP	GH	GMP
1	Gimnazjum w Raczkach	89	33.1	28.1	7.66	10.11

Wyniki szkół przedstawione w skali staninowej ustalonej na podstawie średnich wyników wszystkich szkół w kraju

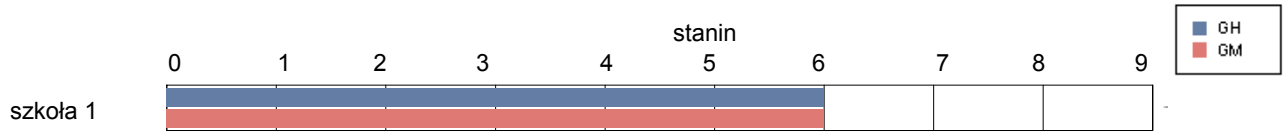

Osiągnięcia uczniów w poszczególnych obszarach umiejętności określonych standardami wymagań egzaminacyjnych

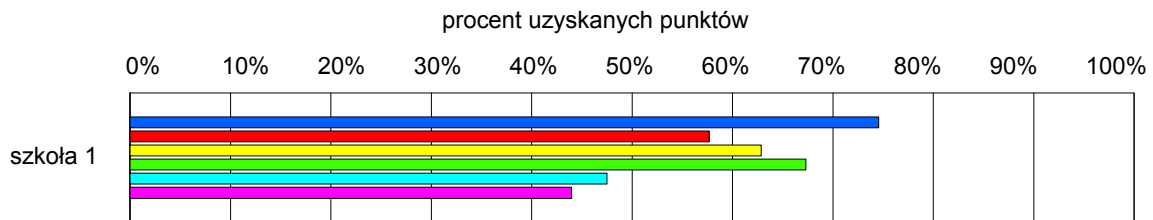

gmina Rutka-Tartak

Wyniki szkół / GH-A1-092,GM-A1-092 /

Lp	Nazwa szkoły	Liczba uczniów	Średni wynik (pkt)		Odchylenie standardowe	
			GH	GMP	GH	GMP
1	Gimnazjum Publiczne w Rutce-Tartak	32	32.4	25.3	7.30	11.54

Wyniki szkół przedstawione w skali staninowej ustalonej na podstawie średnich wyników wszystkich szkół w kraju

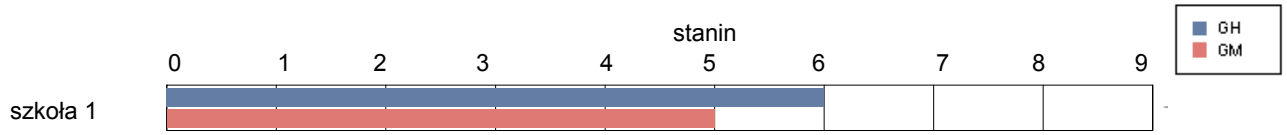

Osiągnięcia uczniów w poszczególnych obszarach umiejętności określonych standardami wymagań egzaminacyjnych

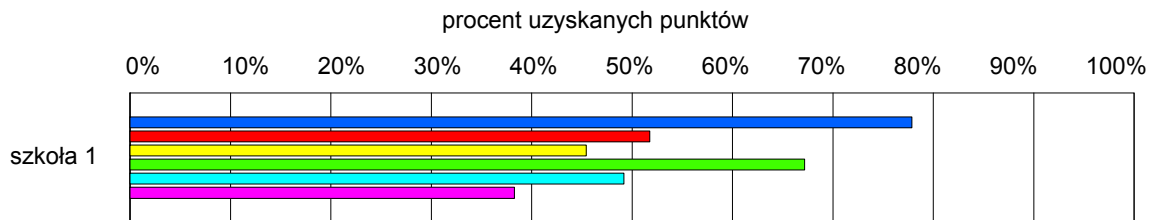

gmina Suwałki

Wyniki szkół / GH-A1-092,GM-A1-092 /

Lp	Nazwa szkoły	Liczba uczniów	Średni wynik (pkt)		Odchylenie standardowe	
			GH	GMP	GH	GMP
1	Gimnazjum im. Lotników Polskich w Płocicznie-Tartak	14	34.5	26.4	3.70	10.90
2	Gimnazjum w Przebrodziej w Zespole Szkół w Przebrodziej	14	32.4	24.5	7.40	12.08

Wyniki szkół przedstawione w skali staninowej ustalonej na podstawie średnich wyników wszystkich szkół w kraju

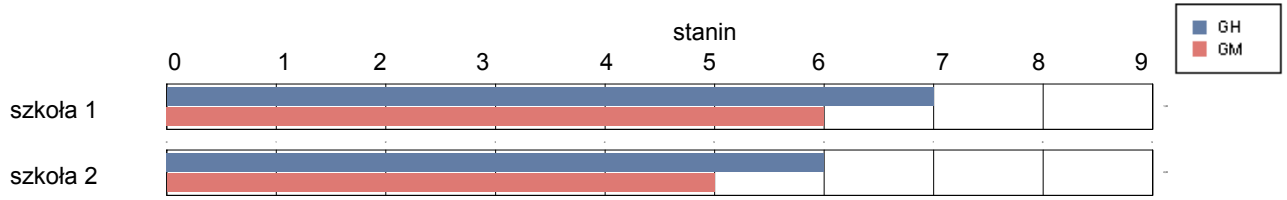

Osiągnięcia uczniów w poszczególnych obszarach umiejętności określonych standardami wymagań egzaminacyjnych

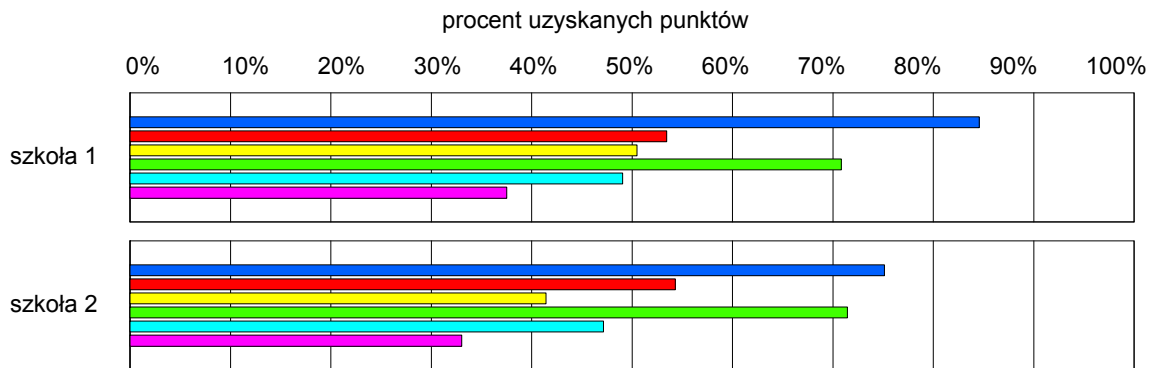

gmina Szypliszki

Wyniki szkół / GH-A1-092,GM-A1-092 /

Lp	Nazwa szkoły	Liczba uczniów	Średni wynik (pkt)		Odchylenie standardowe	
			GH	GMP	GH	GMP
1	Publiczne Gimnazjum w Słobódce w Zespole Szkół w Słobódce	45	33.5	23.4	6.90	10.96
2	Publiczne Gimnazjum w Zespole Szkół w Kaletniku	15	31.9	28.5	9.15	10.66

Wyniki szkół przedstawione w skali staninowej ustalonej na podstawie średnich wyników wszystkich szkół w kraju

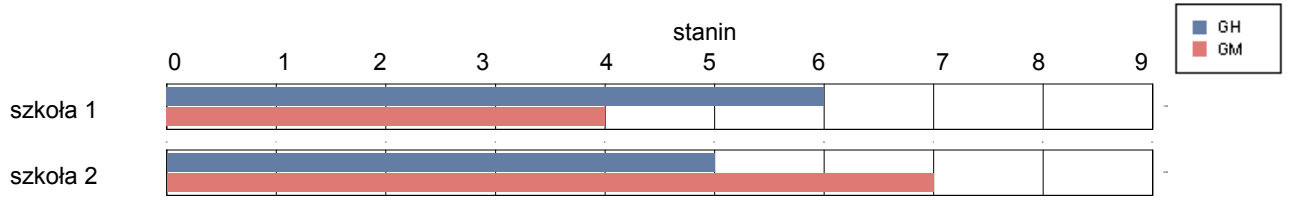

Osiągnięcia uczniów w poszczególnych obszarach umiejętności określonych standardami wymagań egzaminacyjnych

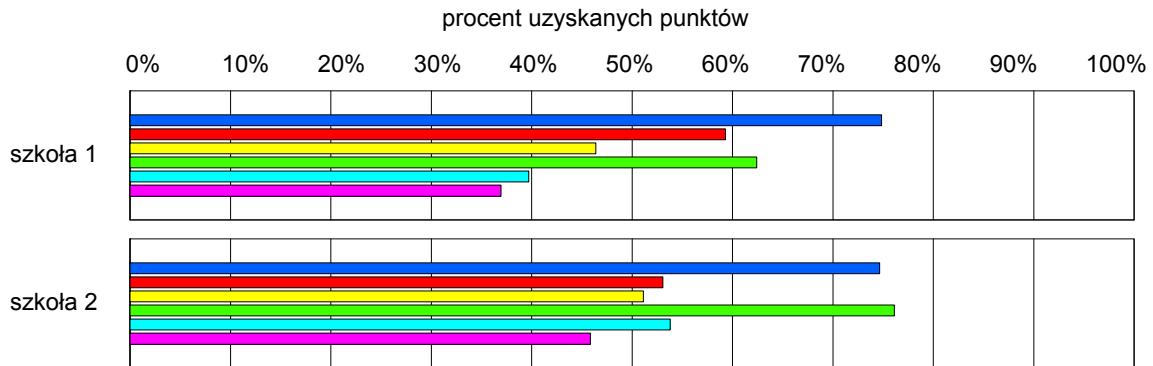

gmina Wiżajny

Wyniki szkół / GH-A1-092,GM-A1-092 /

Lp	Nazwa szkoły	Liczba uczniów	Średni wynik (pkt)		Odchylenie standardowe	
			GH	GMP	GH	GMP
1	Publiczne Gimnazjum im. Korpusu Ochrony Pogranicza w Wiżajnach	51	33.2	26.2	8.13	9.65

Wyniki szkół przedstawione w skali staninowej ustalonej na podstawie średnich wyników wszystkich szkół w kraju

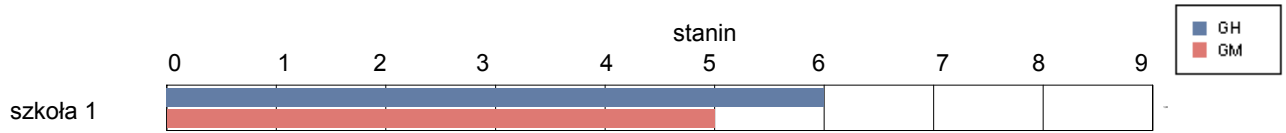

Osiągnięcia uczniów w poszczególnych obszarach umiejętności określonych standardami wymagań egzaminacyjnych

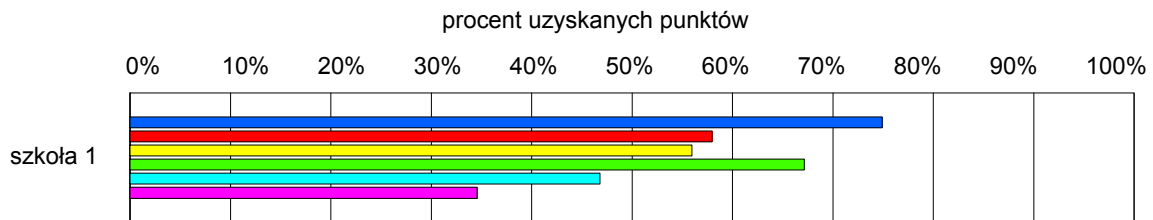

Wysokie Mazowieckie

Wyniki szkół / GH-A1-092,GM-A1-092 /

Lp	Nazwa szkoły	Liczba uczniów	Średni wynik (pkt)		Odchylenie standardowe	
			GH	GMP	GH	GMP
1	Gimnazjum im. Mikołaja Kopernika w Wysokiem Mazowieckiem	182	32.3	28.3	8.45	11.36

Wyniki szkół przedstawione w skali staninowej ustalonej na podstawie średnich wyników wszystkich szkół w kraju

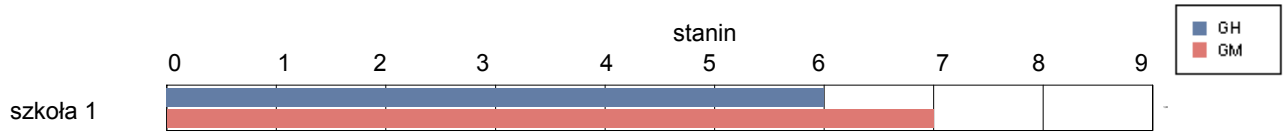

Osiągnięcia uczniów w poszczególnych obszarach umiejętności określonych standardami wymagań egzaminacyjnych

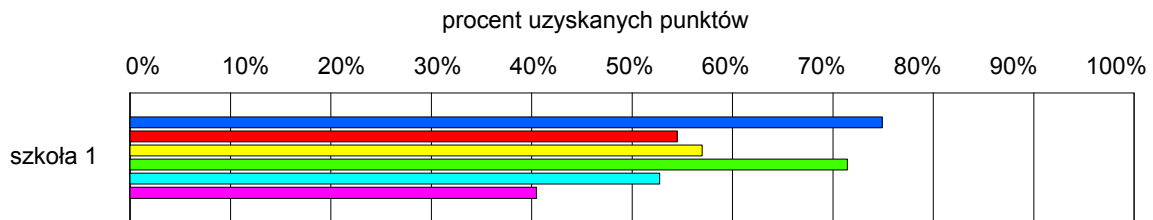

gmina Ciechanowiec

Wyniki szkół / GH-A1-092,GM-A1-092 /

Lp	Nazwa szkoły	Liczba uczniów	Średni wynik (pkt)		Odchylenie standardowe	
			GH	GMP	GH	GMP
1	Gimnazjum im. Papieża Jana Pawła II w Ciechanowcu	153	28.5	24.7	9.94	11.67

Wyniki szkół przedstawione w skali staninowej ustalonej na podstawie średnich wyników wszystkich szkół w kraju

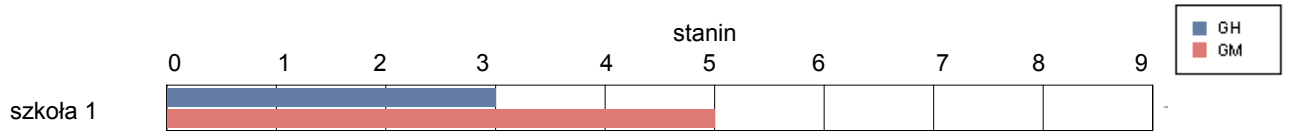

Osiągnięcia uczniów w poszczególnych obszarach umiejętności określonych standardami wymagań egzaminacyjnych

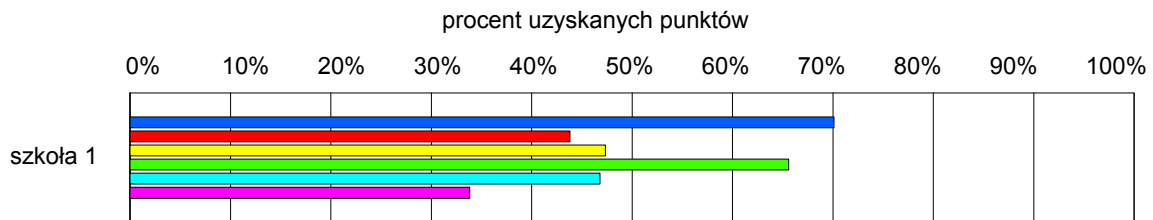

gmina Czyżew-Osada

Wyniki szkół / GH-A1-092,GM-A1-092 /

Lp	Nazwa szkoły	Liczba uczniów	Średni wynik (pkt)		Odchylenie standardowe	
			GH	GMP	GH	GMP
1	Gimnazjum w Zespole Szkół w Rosochatem Kościelnem	17	29.2	26.8	8.83	12.46
2	Gimnazjum im. Papieża Jana Pawła II w Czyżewie	75	29.7	23.6	8.01	10.62

Wyniki szkół przedstawione w skali staninowej ustalonej na podstawie średnich wyników wszystkich szkół w kraju

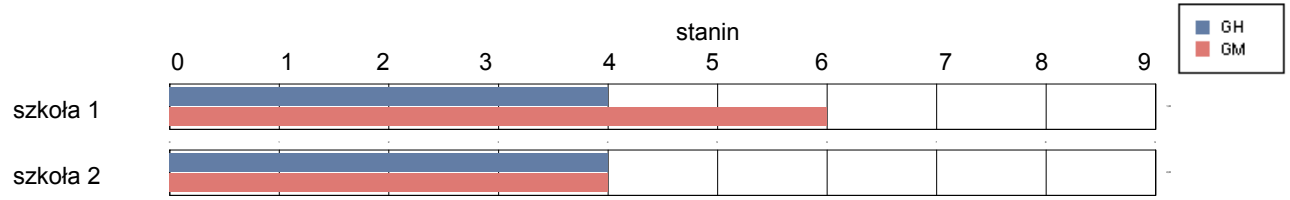

Osiągnięcia uczniów w poszczególnych obszarach umiejętności określonych standardami wymagań egzaminacyjnych

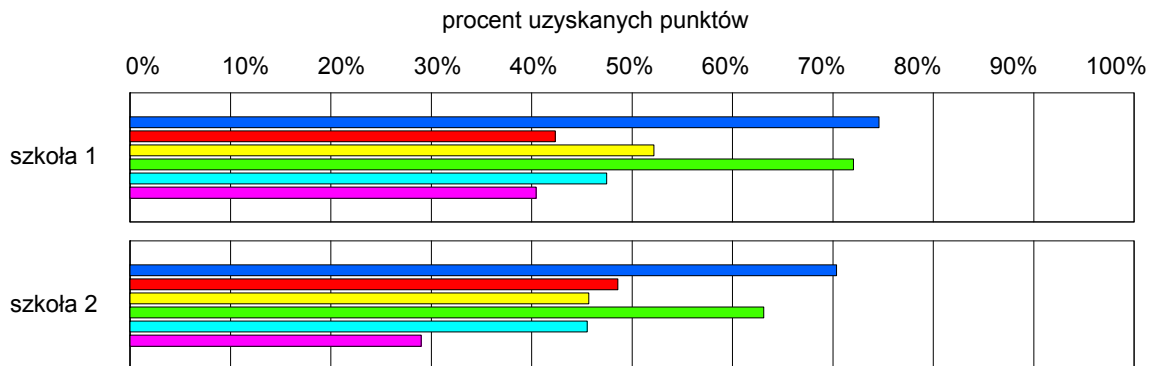

gmina Klukowo

Wyniki szkół / GH-A1-092,GM-A1-092 /

Lp	Nazwa szkoły	Liczba uczniów	Średni wynik (pkt)		Odchylenie standardowe	
			GH	GMP	GH	GMP
1	Publiczne Gimnazjum w Klukowie	74	28.4	22.6	9.39	11.82

Wyniki szkół przedstawione w skali staninowej ustalonej na podstawie średnich wyników wszystkich szkół w kraju

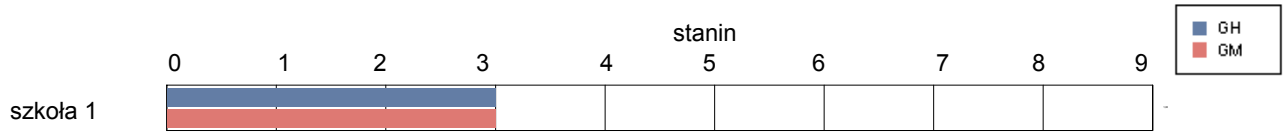

Osiągnięcia uczniów w poszczególnych obszarach umiejętności określonych standardami wymagań egzaminacyjnych

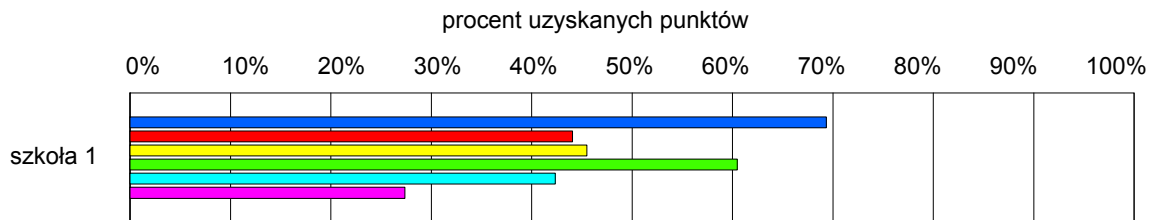

gmina Kobylin-Borzymy

Wyniki szkół / GH-A1-092,GM-A1-092 /

Lp	Nazwa szkoły	Liczba uczniów	Średni wynik (pkt)		Odchylenie standardowe	
			GH	GMP	GH	GMP
1	Gimnazjum w Zespole Szkół w Kobylinie Borzymach	52	27.6	24.2	8.65	10.38

Wyniki szkół przedstawione w skali staninowej ustalonej na podstawie średnich wyników wszystkich szkół w kraju

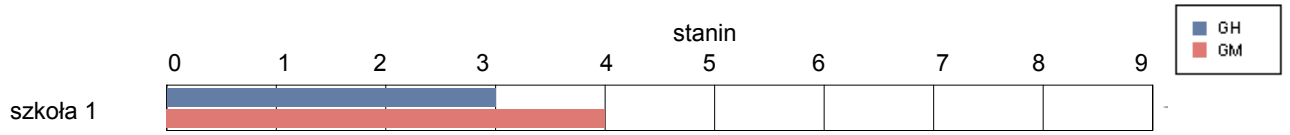

Osiągnięcia uczniów w poszczególnych obszarach umiejętności określonych standardami wymagań egzaminacyjnych

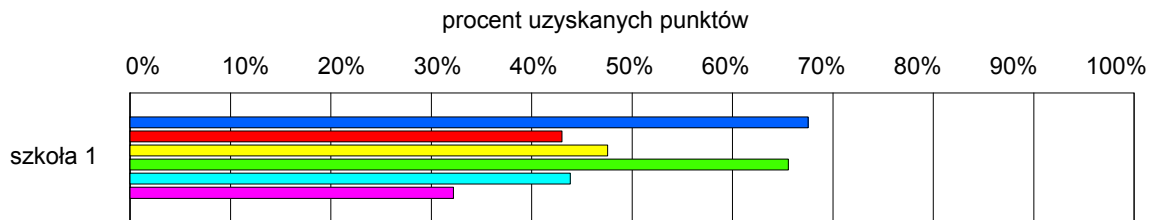

gmina Kulesze Kościelne

Wyniki szkół / GH-A1-092,GM-A1-092 /

Lp	Nazwa szkoły	Liczba uczniów	Średni wynik (pkt)		Odchylenie standardowe	
			GH	GMP	GH	GMP
1	Gimnazjum w Zespole Szkół w Kuleszach Kościelnych	55	27.1	21.8	10.80	11.35

Wyniki szkół przedstawione w skali staninowej ustalonej na podstawie średnich wyników wszystkich szkół w kraju

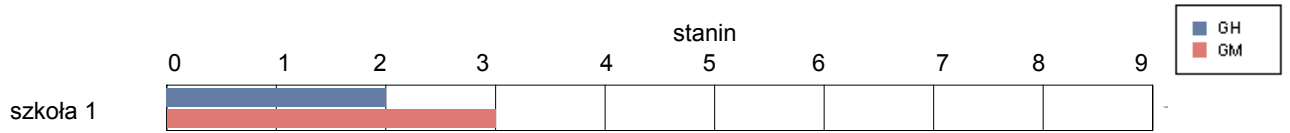

Osiągnięcia uczniów w poszczególnych obszarach umiejętności określonych standardami wymagań egzaminacyjnych

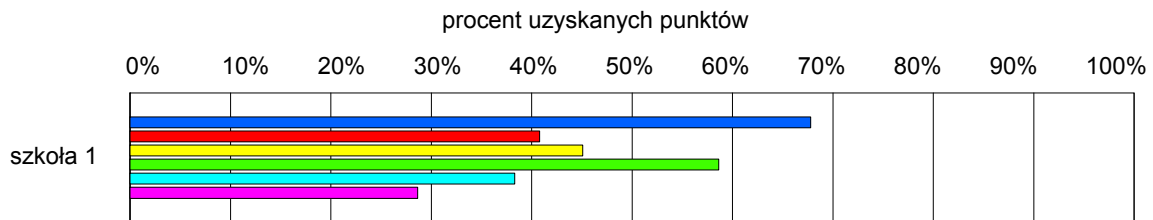

gmina Nowe Piekuty

Wyniki szkół / GH-A1-092,GM-A1-092 /

Lp	Nazwa szkoły	Liczba uczniów	Średni wynik (pkt)		Odchylenie standardowe	
			GH	GMP	GH	GMP
1	Gimnazjum w Zespole Szkół w Nowych Piekutach	39	35.7	29.3	9.92	12.99
2	Gimnazjum im. Jana Pawła II w Jabłoni Kościelnej	34	35.0	31.8	9.65	10.39

Wyniki szkół przedstawione w skali staninowej ustalonej na podstawie średnich wyników wszystkich szkół w kraju

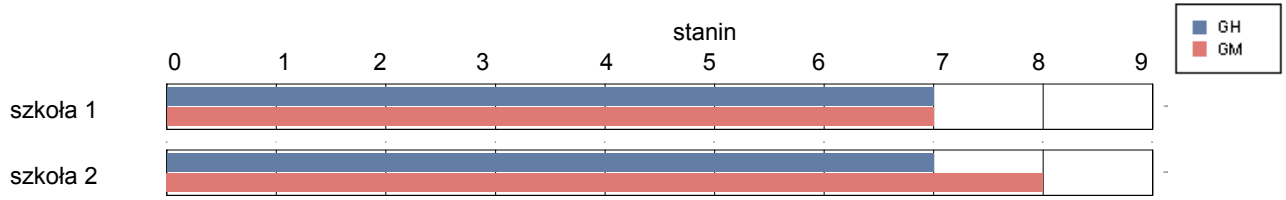

Osiągnięcia uczniów w poszczególnych obszarach umiejętności określonych standardami wymagań egzaminacyjnych

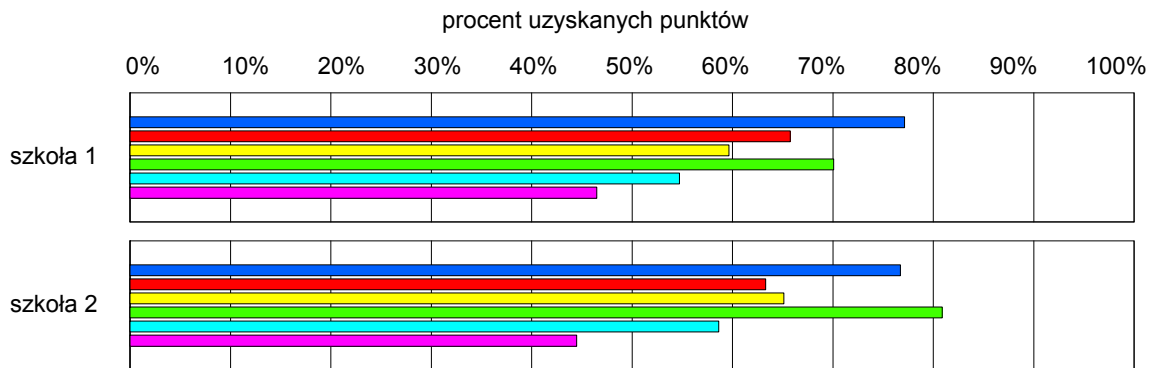

gmina Sokoly

Wyniki szkół / GH-A1-092,GM-A1-092 /

Lp	Nazwa szkoły	Liczba uczniów	Średni wynik (pkt)		Odchylenie standardowe	
			GH	GMP	GH	GMP
1	Gimnazjum im. Papieża Jana Pawła II w Zespole Szkół w Sokolach	85	28.2	24.2	8.23	10.33

Wyniki szkół przedstawione w skali staninowej ustalonej na podstawie średnich wyników wszystkich szkół w kraju

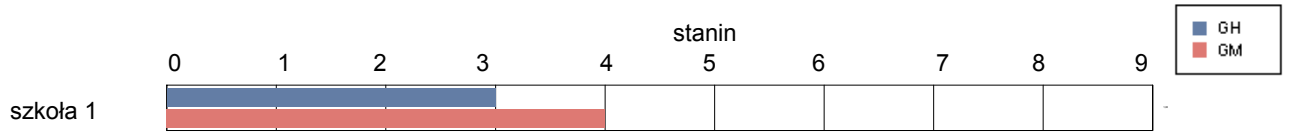

Osiągnięcia uczniów w poszczególnych obszarach umiejętności określonych standardami wymagań egzaminacyjnych

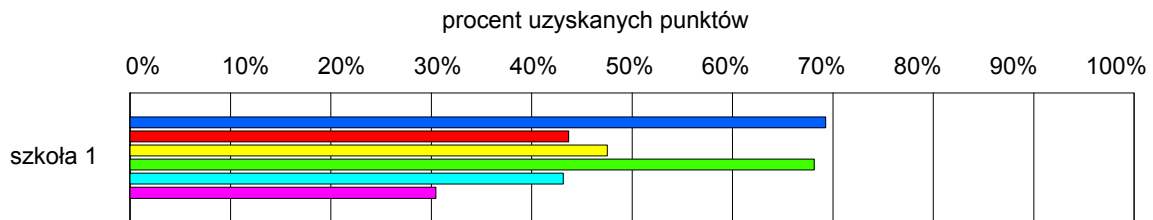

gmina Szepietowo

Wyniki szkół / GH-A1-092,GM-A1-092 /

Lp	Nazwa szkoły	Liczba uczniów	Średni wynik (pkt)		Odchylenie standardowe	
			GH	GMP	GH	GMP
1	Publiczne Gimnazjum w Szepietowie	127	33.3	27.7	8.73	11.29

Wyniki szkół przedstawione w skali staninowej ustalonej na podstawie średnich wyników wszystkich szkół w kraju

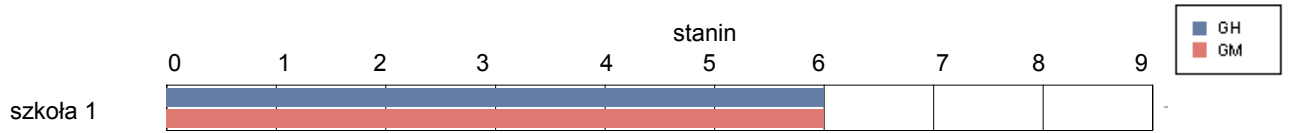

Osiągnięcia uczniów w poszczególnych obszarach umiejętności określonych standardami wymagań egzaminacyjnych

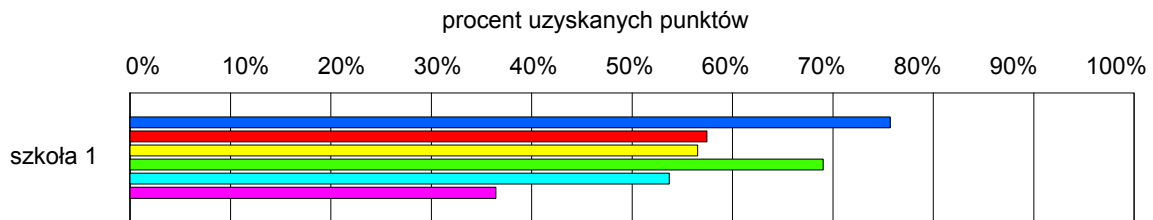

gmina Wysokie Mazowieckie

Wyniki szkół / GH-A1-092,GM-A1-092 /

Lp	Nazwa szkoły	Liczba uczniów	Średni wynik (pkt)		Odchylenie standardowe	
			GH	GMP	GH	GMP
1	Publiczne Gimnazjum im. Jana Pawła II w Zespole Szkół w Jabłonce Kościelnej	30	33.0	27.6	7.70	8.99

Wyniki szkół przedstawione w skali staninowej ustalonej na podstawie średnich wyników wszystkich szkół w kraju

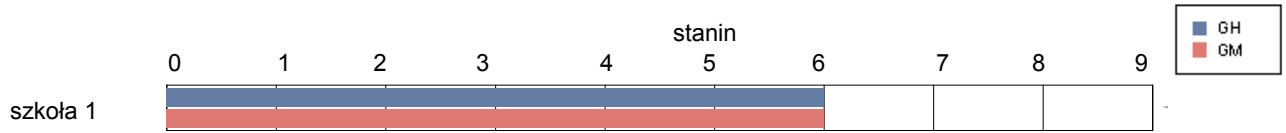

Osiągnięcia uczniów w poszczególnych obszarach umiejętności określonych standardami wymagań egzaminacyjnych

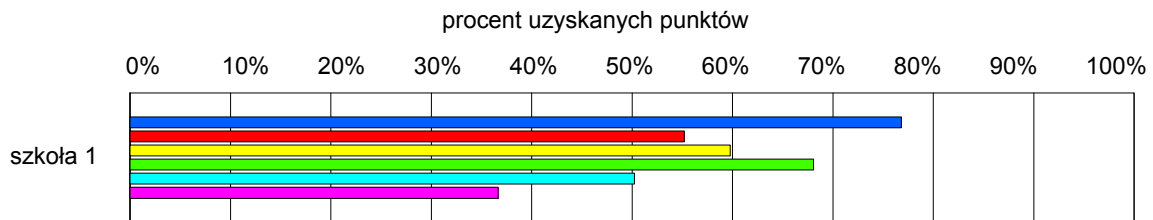

Zambrów

Wyniki szkół / GH-A1-092,GM-A1-092 /

Lp	Nazwa szkoły	Liczba uczniów	Średni wynik (pkt)		Odchylenie standardowe	
			GH	GMP	GH	GMP
1	Miejskie Gimnazjum nr 1 im. Tadeusza Kościuszki w Zambrowie	298	28.1	23.4	8.30	9.82
2	Gimnazjum w Zespole Szkół Ogólnokształcących w Zambrowie	102	31.9	28.4	8.26	10.28
3	Gimnazjum Stowarzyszenia Wspierania Edukacji i Rynku Pracy w Zambrowie	24	15.9	10.6	4.50	4.43

Wyniki szkół przedstawione w skali staninowej ustalonej na podstawie średnich wyników wszystkich szkół w kraju

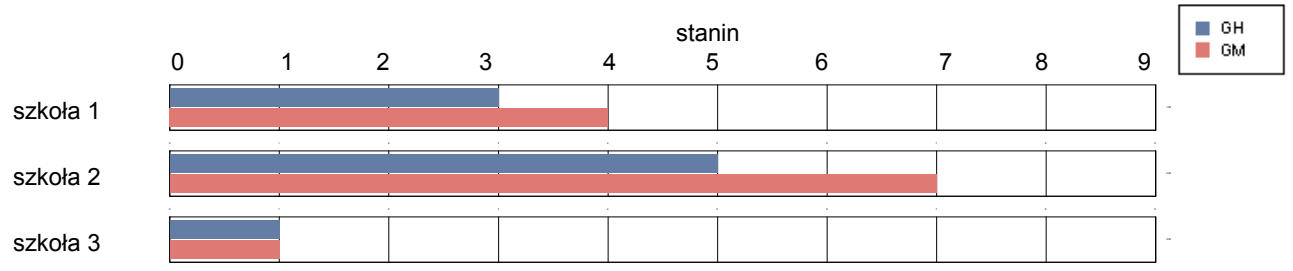

Osiągnięcia uczniów w poszczególnych obszarach umiejętności określonych standardami wymagań egzaminacyjnych

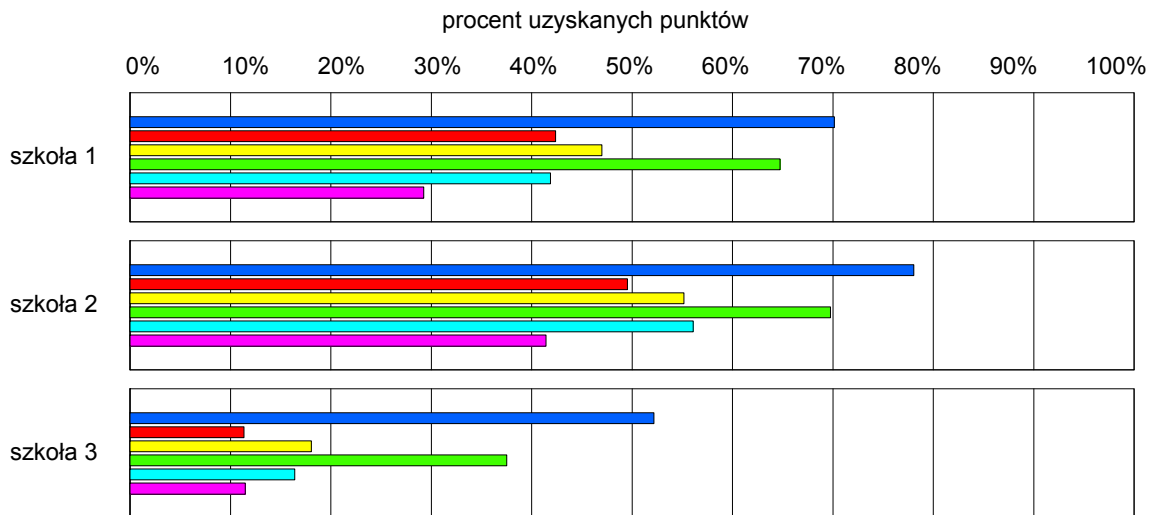

gmina Kołaki Kościelne

Wyniki szkół / GH-A1-092,GM-A1-092 /

Lp	Nazwa szkoły	Liczba uczniów	Średni wynik (pkt)		Odchylenie standardowe	
			GH	GMP	GH	GMP
1	Gimnazjum w Zespole Szkół im. abp. Romualda Jałbrzykowskiego w Kołakach Kościelnych.	34	30.4	28.1	8.83	10.82

Wyniki szkół przedstawione w skali staninowej ustalonej na podstawie średnich wyników wszystkich szkół w kraju

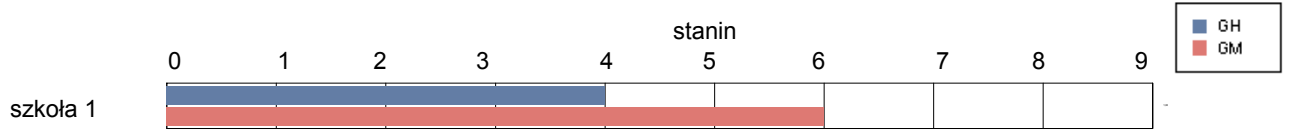

Osiągnięcia uczniów w poszczególnych obszarach umiejętności określonych standardami wymagań egzaminacyjnych

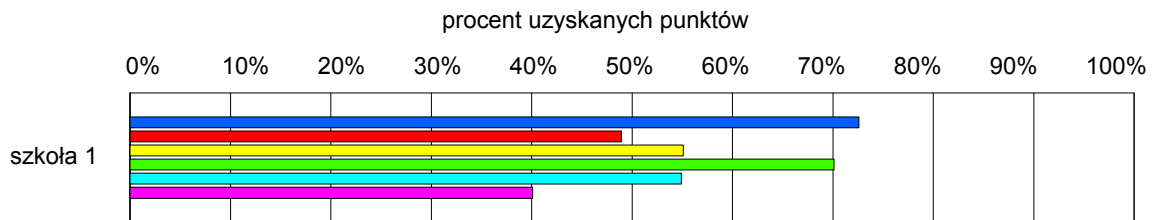

gmina Rutki

Wyniki szkół / GH-A1-092,GM-A1-092 /

Lp	Nazwa szkoły	Liczba uczniów	Średni wynik (pkt)		Odchylenie standardowe	
			GH	GMP	GH	GMP
1	Gimnazjum w Rutkach	98	27.7	24.3	9.42	11.54

Wyniki szkół przedstawione w skali staninowej ustalonej na podstawie średnich wyników wszystkich szkół w kraju

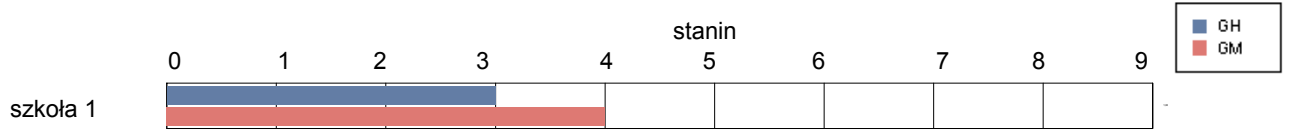

Osiągnięcia uczniów w poszczególnych obszarach umiejętności określonych standardami wymagań egzaminacyjnych

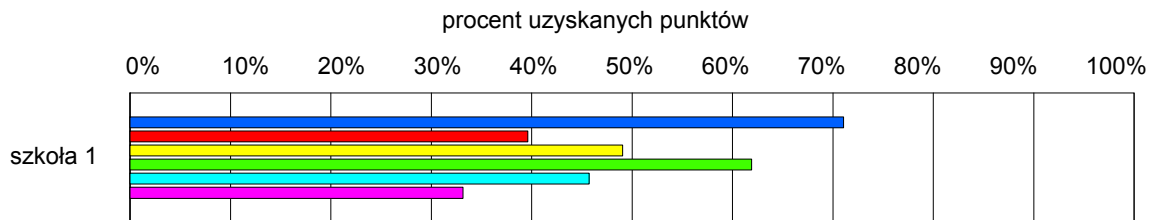

gmina Szumowo

Wyniki szkół / GH-A1-092,GM-A1-092 /

Lp	Nazwa szkoły	Liczba uczniów	Średni wynik (pkt)		Odchylenie standardowe	
			GH	GMP	GH	GMP
1	Gimnazjum w Zespole Szkół w Szumowie	67	31.5	28.1	7.87	10.41

Wyniki szkół przedstawione w skali staninowej ustalonej na podstawie średnich wyników wszystkich szkół w kraju

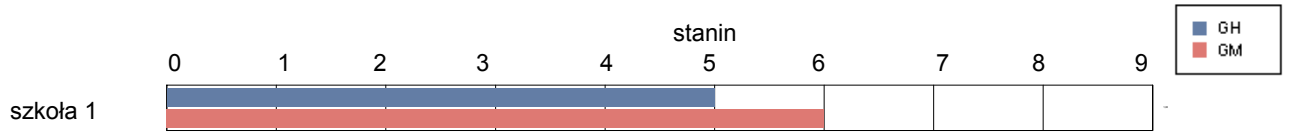

Osiągnięcia uczniów w poszczególnych obszarach umiejętności określonych standardami wymagań egzaminacyjnych

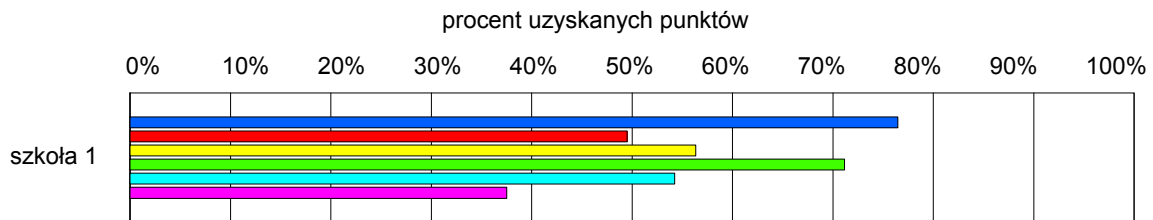

miasto Białystok

Wyniki szkół / GH-A1-092,GM-A1-092 /

Lp	Nazwa szkoły	Liczba uczniów	Średni wynik (pkt)		Odchylenie standardowe	
			GH	GMP	GH	GMP
1	Publiczne Gimnazjum nr 1 im. Jana Kochanowskiego w Zespole Szkół nr 3 w Białymstoku	149	33.5	30.5	7.90	10.48
2	Publiczne Gimnazjum nr 2 im. 42 Pułku Piechoty w Białymstoku	104	32.4	26.0	7.87	10.16
3	Publiczne Gimnazjum nr 3 w Białymstoku	138	34.2	30.9	6.86	9.45
4	Publiczne Gimnazjum nr 4 w Białymstoku	95	33.4	22.4	8.86	9.85
5	Publiczne Gimnazjum nr 5 im. Sługi Bożego Jana Pawła II w Białymstoku	246	33.0	31.8	8.61	11.60
6	Publiczne Gimnazjum nr 6 z Oddziałami Dwujęzycznymi w Białymstoku	168	32.9	30.7	8.26	10.37
7	Publiczne Gimnazjum nr 7 w Białymstoku	156	35.7	32.6	6.97	10.91
8	Publiczne Gimnazjum nr 8 w Zespole Szkół Ogólnokształcących Mistrzostwa Sportowego im. Marii Konopnickiej w Białymstoku	95	33.4	27.7	6.73	9.37
9	Publiczne Gimnazjum nr 9 im. 2 Korpusu PSZ na Zachodzie w Białymstoku	222	35.9	31.8	6.97	10.18
10	Publiczne Gimnazjum nr 10 w Zespole Szkół Ogólnokształcących nr 5 im Nauczycieli Tajnego Nauczania w Białymstoku	48	25.2	17.2	6.88	7.83
11	Publiczne Gimnazjum nr 11 w Zespole Szkół Ogólnokształcących nr 8 w Białymstoku	26	30.6	26.9	6.89	9.93
12	Publiczne Gimnazjum nr 12 w Białymstoku	129	33.5	29.1	7.41	10.46
13	Publiczne Gimnazjum nr 13 w Białymstoku	166	32.8	28.2	7.44	10.51
14	Publiczne Gimnazjum nr 14 w Zespole Szkół Ogólnokształcących nr 9 w Białymstoku	178	30.5	24.3	7.82	9.59
15	Publiczne Gimnazjum nr 15 im. Wiesława Kazaneckiego w Białymstoku	180	29.6	25.9	7.89	9.15
16	Publiczne Gimnazjum nr 16 im. Sługi Bożego ks. Michała Sopoćki w Zespole Szkół Ogólnokształcących nr 10 w Białymstoku	98	33.6	30.7	6.48	9.86
17	Publiczne Gimnazjum nr 17 w Zespole Szkół Integracyjnych nr 1 im. Jana Pawła II w Białymstoku	111	38.2	34.1	7.04	10.66
18	Publiczne Gimnazjum nr 18 im. króla Stefana Batorego w Białymstoku	249	30.8	25.6	8.06	10.73
19	Publiczne Gimnazjum nr 19 Sportowe w Zespole Szkół nr 5 w Białymstoku	108	31.9	26.1	7.28	9.89
20	Publiczne Gimnazjum nr 20 im. Synów Pułku w Zespole Szkół Sportowych nr 1 w Białymstoku	120	37.5	34.9	6.73	10.22
21	Publiczne Gimnazjum nr 23 w Zespole Szkół nr 17 w Białymstoku	39	16.4	11.6	6.08	5.86
22	Gimnazjum nr 25 w Białymstoku	11	23.9	16.5	6.07	3.27
23	Publiczne Gimnazjum nr 28 w Zespole Szkół nr 15 przy Uniwersyteckim DSK w Białymstoku	3	32.0	21.0	4.58	6.08
24	Publiczne Gimnazjum nr 30 w Zespole Szkół nr 1 w Białymstoku	52	27.1	24.1	8.54	10.54
25	Gimnazjum w Zespole Szkół Stowarzyszenia Ochotniczych Hufców Pracy Terenowego Oddziału w Białymstoku	23	13.5	8.9	4.52	3.32
26	Spółeczne Gimnazjum nr 1 Powszechnego Towarzystwa Oświatowego w Białymstoku	16	34.6	33.6	6.02	10.67
27	Spółeczne Gimnazjum nr 2 Społecznego Towarzystwa Oświatowego w Białymstoku	32	41.3	43.2	4.18	6.77
28	Spółeczne Gimnazjum nr 3 w Zespole Szkół Społecznych nr 3 Białostockiego Towarzystwa Oświatowego w Białymstoku	15	41.3	41.0	5.55	7.12
29	Spółeczne Gimnazjum nr 4 Społecznego Towarzystwa Oświatowego w Zespole Szkół w Białymstoku	15	42.8	43.2	4.84	5.28

Sprawozdanie z egzaminu gimnazjalnego przeprowadzonego w 2009 roku w województwie podlaskim
Okręgowa Komisja Egzaminacyjna w Łomży

30	Spoleczne Gimnazjum nr 7 w Zespole Szkół Podlaskiego Towarzystwa Oświatowego w Białymstoku	16	41.1	39.1	7.34	9.53
31	Spoleczne Gimnazjum nr 8 Spolecznego Towarzystwa Oświatowego w Białymstoku	36	39.0	36.5	4.44	7.11
32	Prywatne Gimnazjum nr 6 w Białymstoku	22	33.3	32.0	6.51	10.20
33	Katolickie Gimnazjum im. Matki Bożej Miłosierdzia w Zespole Szkół Katolickich w Białymstoku	79	38.8	37.3	5.31	8.11
34	Ogólnokształcąca Szkoła Muzyczna II stopnia im. Witolda Lutosławskiego w Zespole Szkół Muzycznych im. Ignacego	25	35.7	34.2	4.32	9.79
35	Publiczne Gimnazjum nr 29 Sportowe im. Adama Mickiewicza w Zespole Szkół nr 2 w Białymstoku	73	32.5	29.8	6.33	9.77
36	Gimnazjum dla Dorosłych w Zespole Szkół Stowarzyszenia Ochotniczych Hufców Pracy Terenowego Oddziału w Białymstoku	35	15.3	10.4	5.29	3.32
37	Prywatne Gimnazjum nr 9 w Białymstoku	9	30.4	34.0	3.97	11.20
38	Gimnazjum Sióstr Misjonarek Świętej Rodziny im. Bł. Bolesławy Lament w Białymstoku	26	37.1	37.2	5.60	8.70
39	Publiczne Gimnazjum nr 31 w Zespole Szkół nr 4 w Białymstoku	43	32.0	29.2	6.57	10.86

Wyniki szkół przedstawione w skali staninowej ustalonej na podstawie średnich wyników wszystkich szkół w kraju

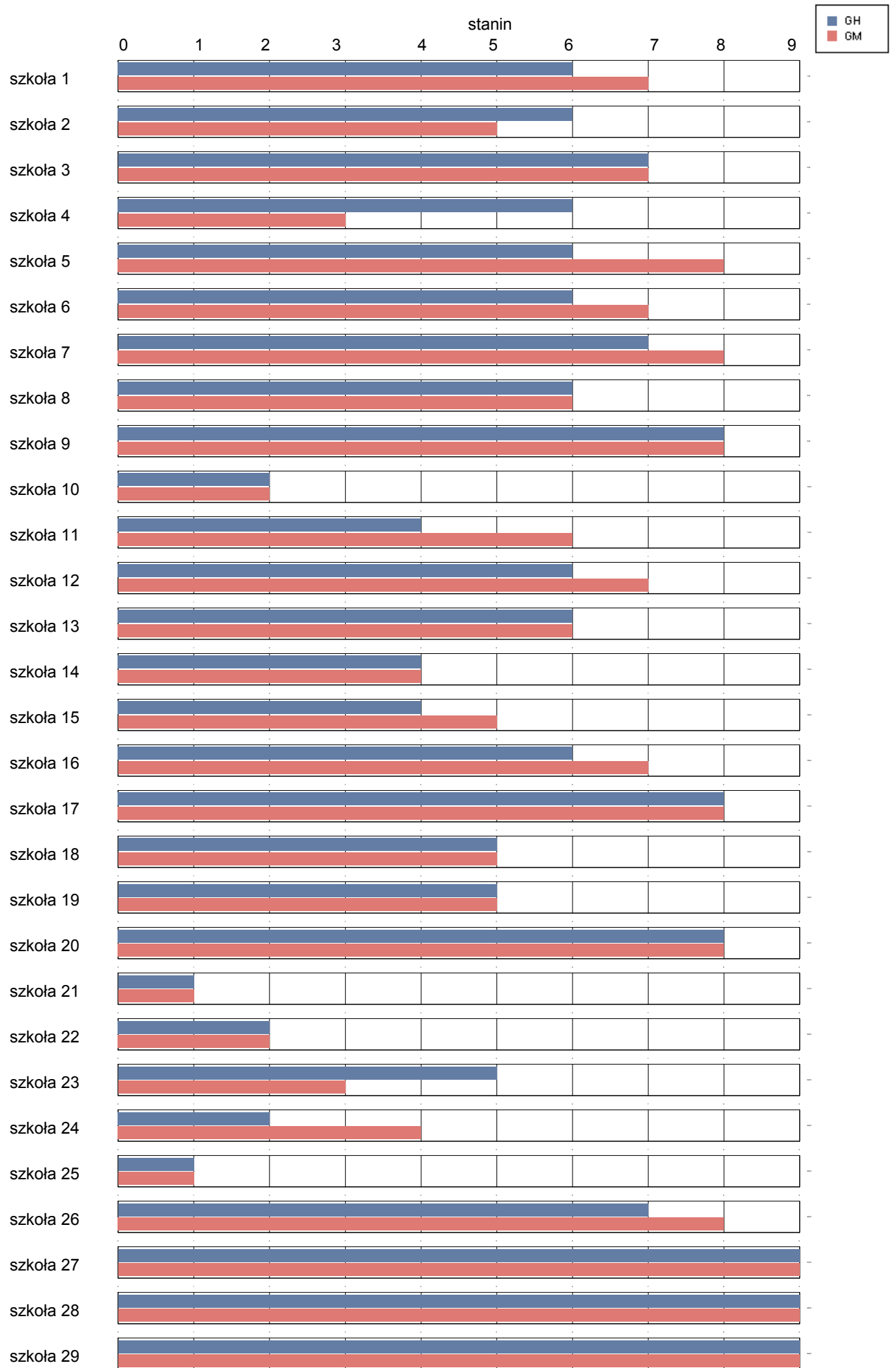

Sprawozdanie z egzaminu gimnazjalnego przeprowadzonego w 2009 roku w województwie podlaskim
Okręgowa Komisja Egzaminacyjna w Łomży

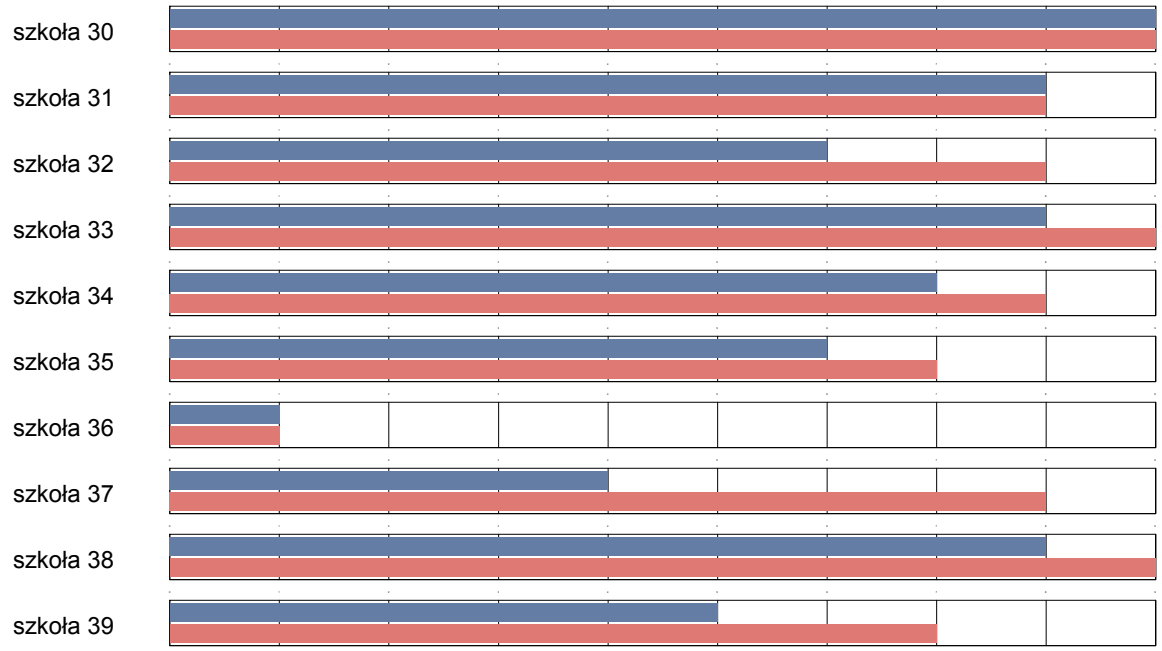

Osiągnięcia uczniów w poszczególnych obszarach umiejętności określonych standardami wymagań egzaminacyjnych

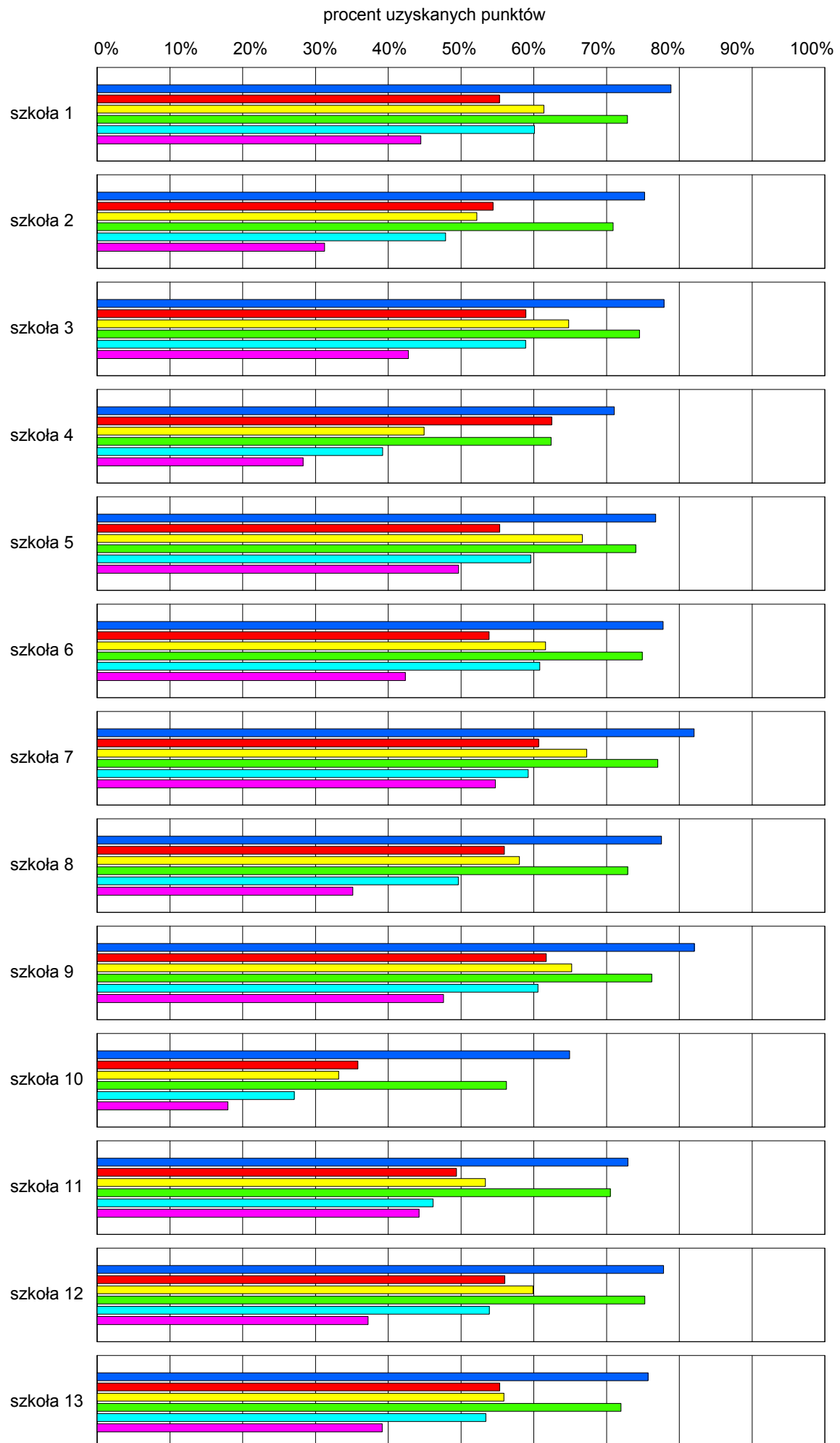

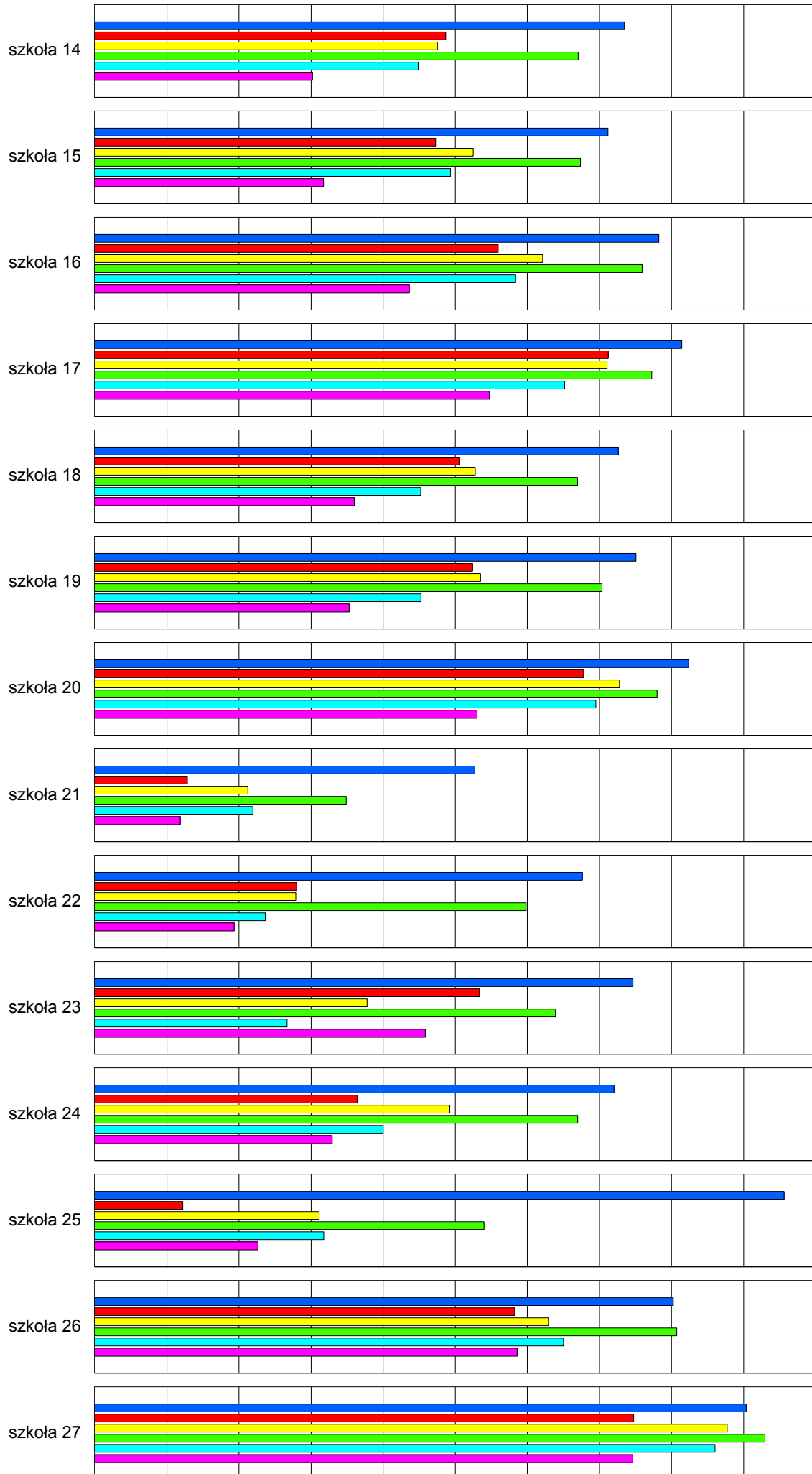

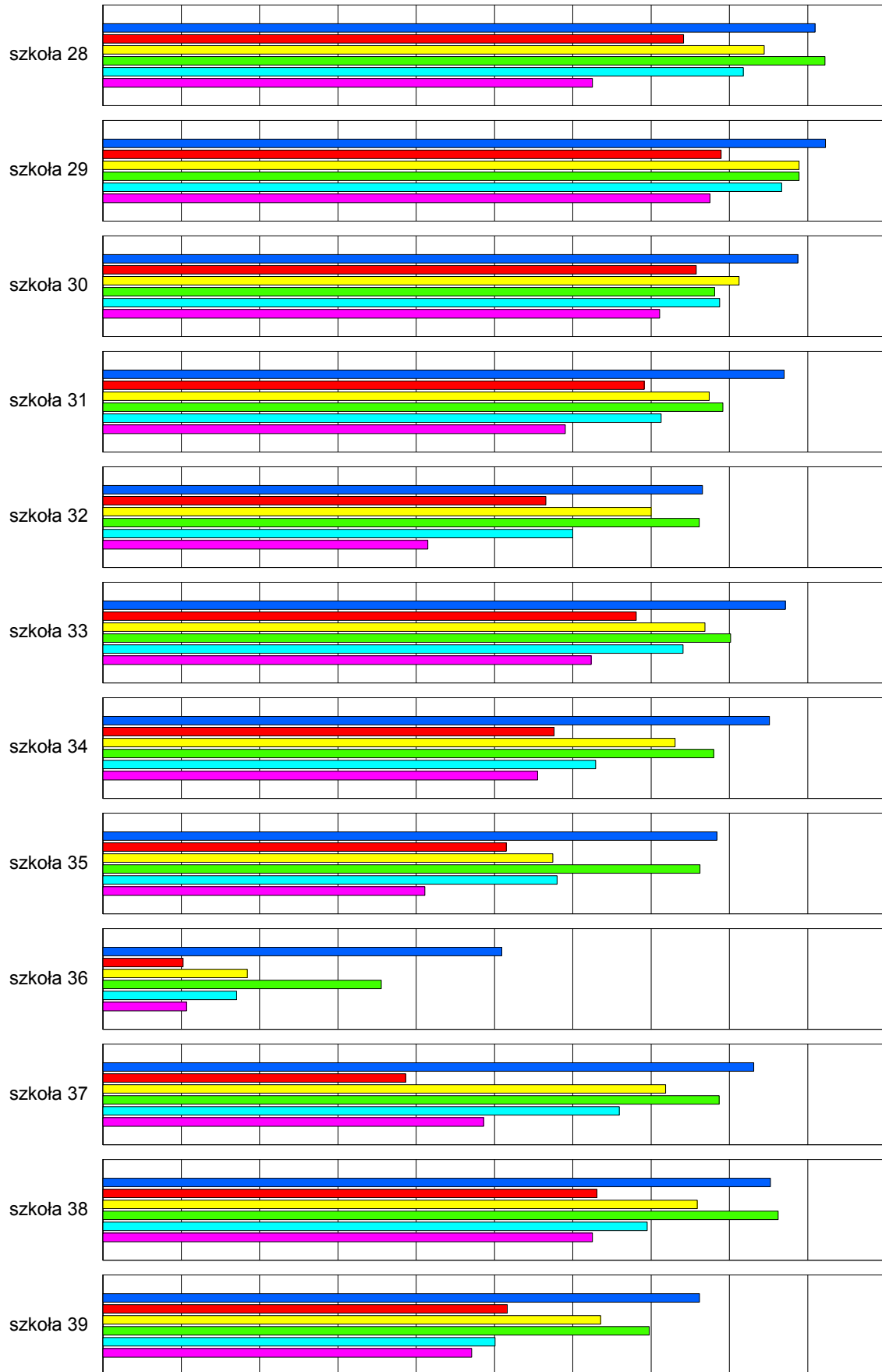

miasto Łomża

Wyniki szkół / GH-A1-092,GM-A1-092 /

Lp	Nazwa szkoły	Liczba uczniów	Średni wynik (pkt)		Odchylenie standardowe	
			GH	GMP	GH	GMP
1	Publiczne Gimnazjum nr 1 im. Noblistów Polskich w Łomży	282	34.4	30.0	8.65	11.42
2	Publiczne Gimnazjum nr 2 w Łomży im. Jana Pawła II	98	29.6	22.3	8.11	8.35
3	Publiczne Gimnazjum nr 3 im.33 Pułku Piechoty w Łomży	100	25.3	17.1	8.25	7.78
4	Publiczne Gimnazjum nr 6 im. Tadeusza Kościuszki w Łomży	67	41.8	44.4	3.25	4.52
5	Publiczne Gimnazjum nr 8 w Łomży	206	33.6	29.5	7.33	10.21
6	Katolickie Gimnazjum im. Kardynała Stefana Wyszyńskiego w Łomży	67	38.5	32.6	5.09	7.99
7	Gimnazjum Stowarzyszenie Wspierania Edukacji i Rynku Pracy w Łomży	35	14.4	11.1	4.03	3.55
8	Gimnazjum im. Bogdana Jańskiego w Łomży	17	20.5	17.1	7.43	6.37

Wyniki szkół przedstawione w skali staninowej ustalonej na podstawie średnich wyników wszystkich szkół w kraju

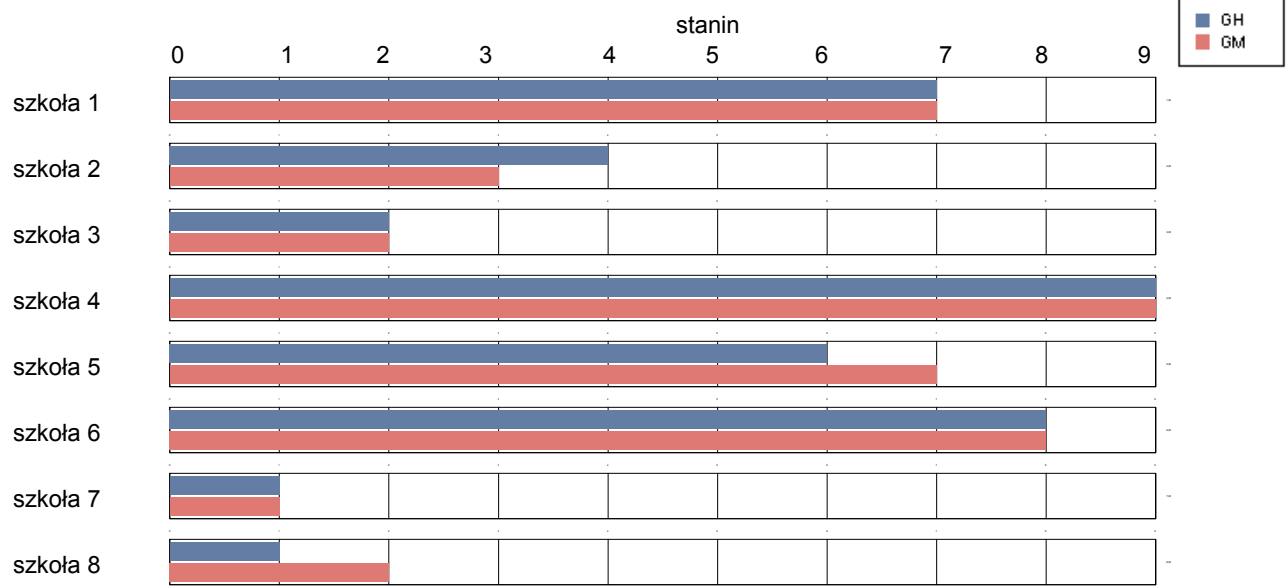

Osiągnięcia uczniów w poszczególnych obszarach umiejętności określonych standardami wymagań egzaminacyjnych

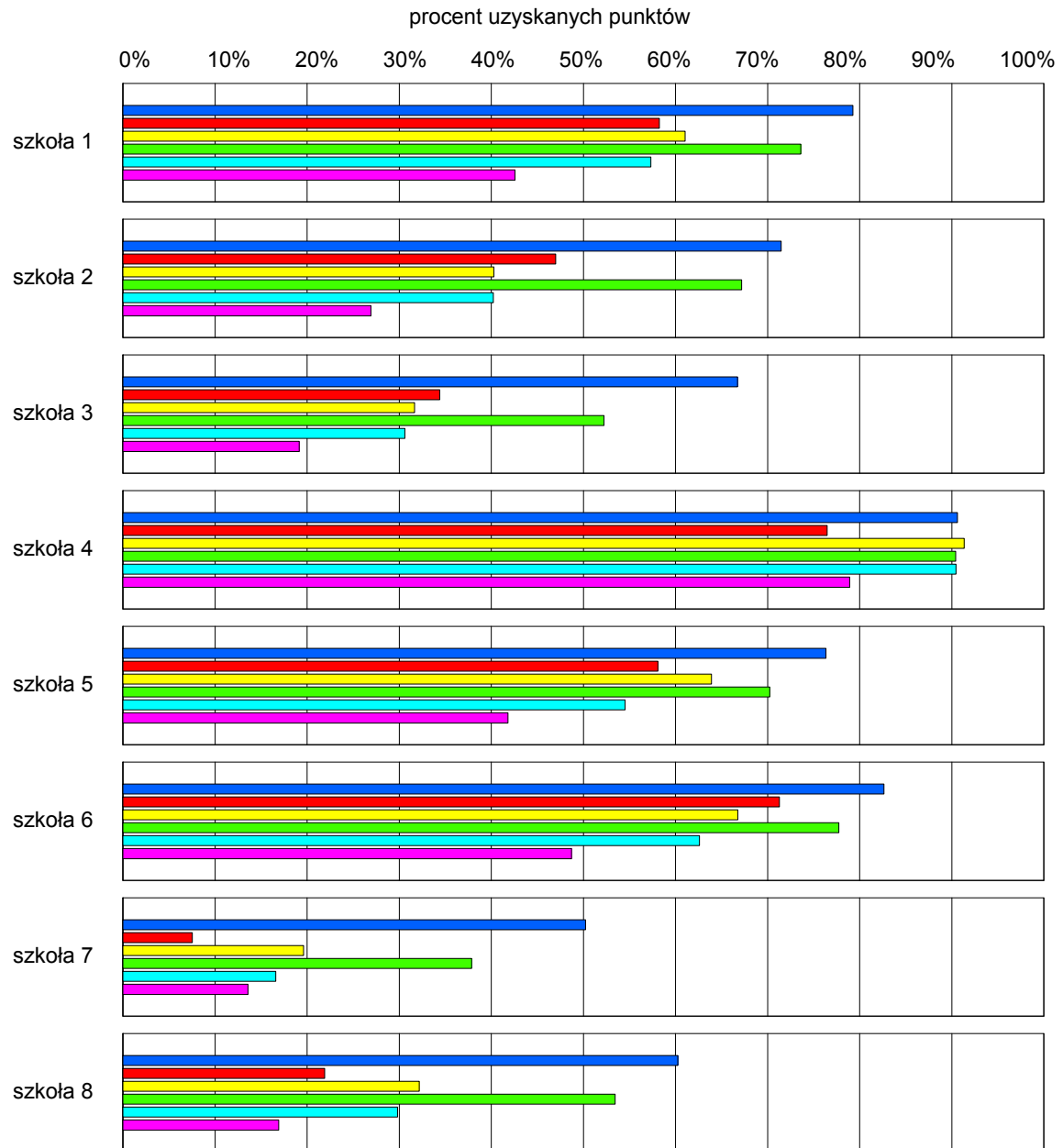

miasto Suwałki

Wyniki szkół / GH-A1-092,GM-A1-092 /

Lp	Nazwa szkoły	Liczba uczniów	Średni wynik (pkt)		Odchylenie standardowe	
			GH	GMP	GH	GMP
1	Gimnazjum nr 1 w Zespole Szkół nr 8 w Suwałkach	187	32.0	27.8	8.69	11.92
2	Gimnazjum nr 2 w Zespole Szkół nr 4 w Suwałkach	145	27.4	22.3	8.93	9.91
3	Gimnazjum nr 3 w Zespole Szkół nr 2 w Suwałkach	150	32.3	29.9	7.89	10.88
4	Gimnazjum nr 4 w Zespole Szkół nr 9 w Suwałkach	135	32.7	24.5	8.31	10.20
5	Gimnazjum nr 5 z Oddziałami Integracyjnymi w Zespole Szkół nr 3 w Suwałkach	121	33.0	29.0	7.21	9.75
6	Gimnazjum nr 6 w Suwałkach	124	31.1	26.0	8.60	11.32
7	Gimnazjum nr 7 z Oddziałami Integracyjnymi w Zespole Szkół nr 10 w Suwałkach	139	28.6	22.3	8.41	9.92
8	Publiczne Gimnazjum dla Dorosłych w Suwałkach	22	14.1	11.5	4.53	4.30
9	Publiczne Gimnazjum w Suwałkach	28	16.3	10.6	3.88	3.41
10	Gimnazjum im. Marii Konopnickiej w Suwałkach	22	39.5	37.7	3.96	8.96

Wyniki szkół przedstawione w skali staninowej ustalonej na podstawie średnich wyników wszystkich szkół w kraju

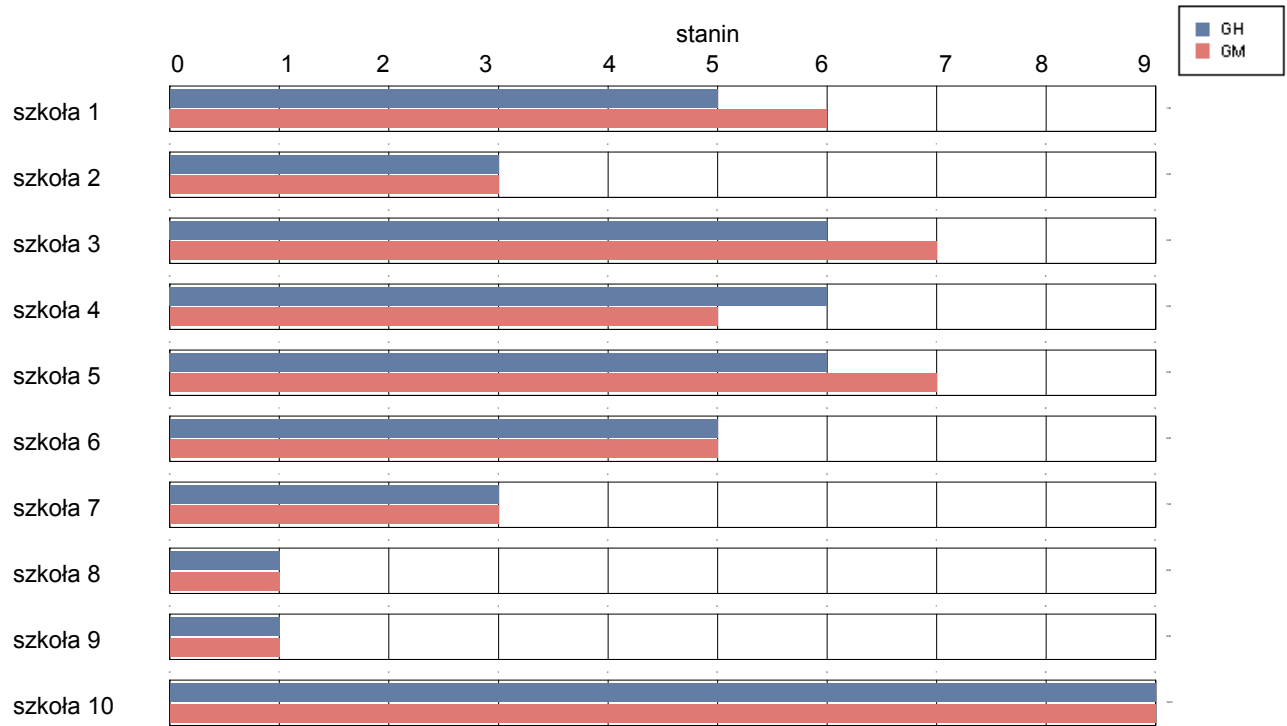

Osiągnięcia uczniów w poszczególnych obszarach umiejętności określonych standardami wymagań egzaminacyjnych

